

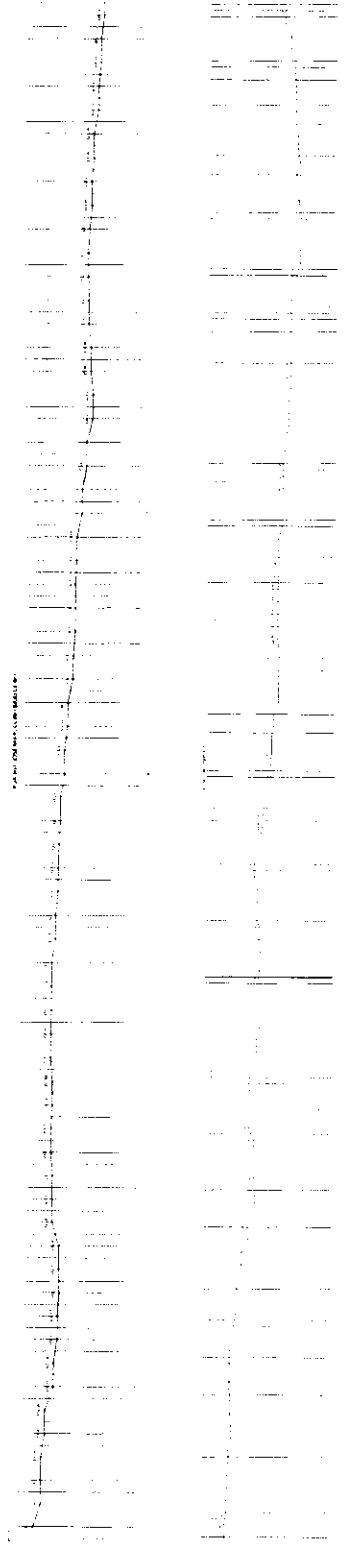

Mapa de localização.



- \_\_\_\_\_ COORDENAÇÃO GERAL
- \_\_\_\_\_ COORDENAÇÃO TÉCNICA
- \_\_\_\_\_ COORDENAÇÃO DE PROJETO
- \_\_\_\_\_ COORDENAÇÃO DE EXECUÇÃO

Atende-se a todas as condições e especificações de Projeto, Volume III - Instalação de Obras, do Edital de Licitação nº 01/2024, de 2024, e demais documentos de referência, bem como as condições de execução de obra, as especificações técnicas e as condições de execução de obra, bem como as condições de execução de obra, bem como as condições de execução de obra, bem como as condições de execução de obra.

COMISSÃO DE LICITAÇÃO  
FOLHA 2

*[Handwritten Signature]*  
Dezsones C. Rodrigues  
Engenheiro Civil  
CREACE 14879

QUANTIDADE	UNIDADE	VALOR UNITÁRIO	VALOR TOTAL



**JUAZEIRO DO NORTE**  
AMERICANA

PROGRAMA DE SANEAMENTO E INFRAESTRUTURA URBANA

OPERAÇÃO DE SANEAMENTO E INFRAESTRUTURA URBANA

LOCAL: JUAZEIRO DO NORTE, CEARÁ, BRASIL

CONTIÚO	MAPA DE LOCALIZAÇÃO E PERIS LONGITUDINAIS DA CICLOFAIXA	PARCIAL
DATA:	FEV/2024	01/04
SEÇÃO:	SECC. S/ESC.	

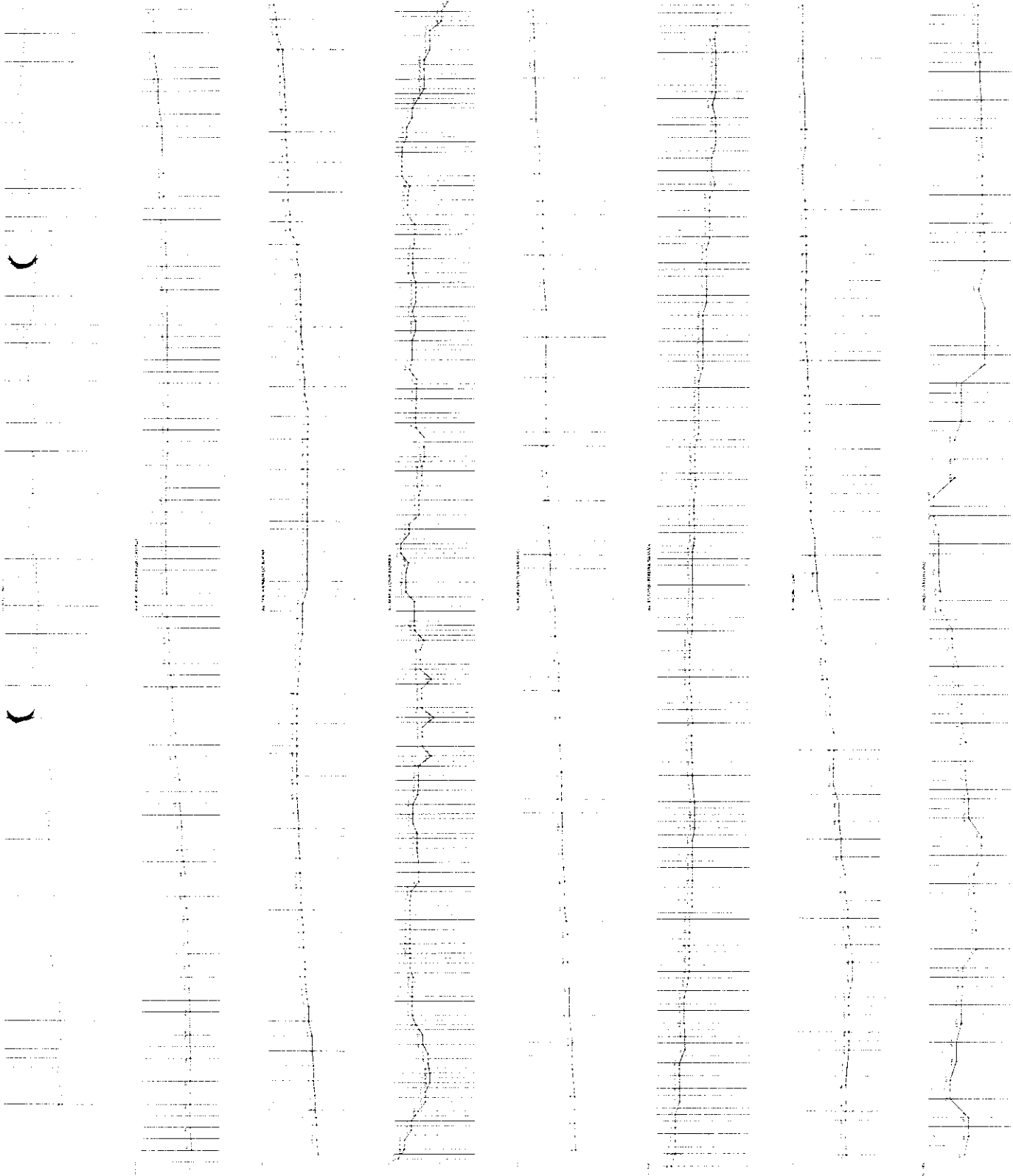

COMISSÃO DE LICITAÇÃO  
Forma Nº 6834

Deogenes C. Rodrigues  
Engenheiro Civil  
CREA/CE 44978

QUADRO DE REVISÕES	
Nº	ASSINTE
DE	DATA
DI	REVISÃO



JUAZEIRO DO NORTE  
GOIÁS



PROGRAMA DE SANEAMENTO E INFRAESTRUTURA URBANA  
META DO PROGRAMA: MOBILIDADE URBANA  
TIPOLOGIA: SIMULADAO VIARIA - CICLOFAIXA  
LOCAL: JUAZEIRO DO NORTE, GOIÁS, BRASIL

CONTENDO: MAPA DE LOCALIZAÇÃO E PERIS LONGITUDINAIS DA CICLOFAIXA  
DESENHO: SEMTEPA/JN  
DATA: FEV DE 2024  
BOLSA: S/DESC  
PRIMEIRA: 02/04  
MUNICÍPIO: JUAZEIRO DO NORTE

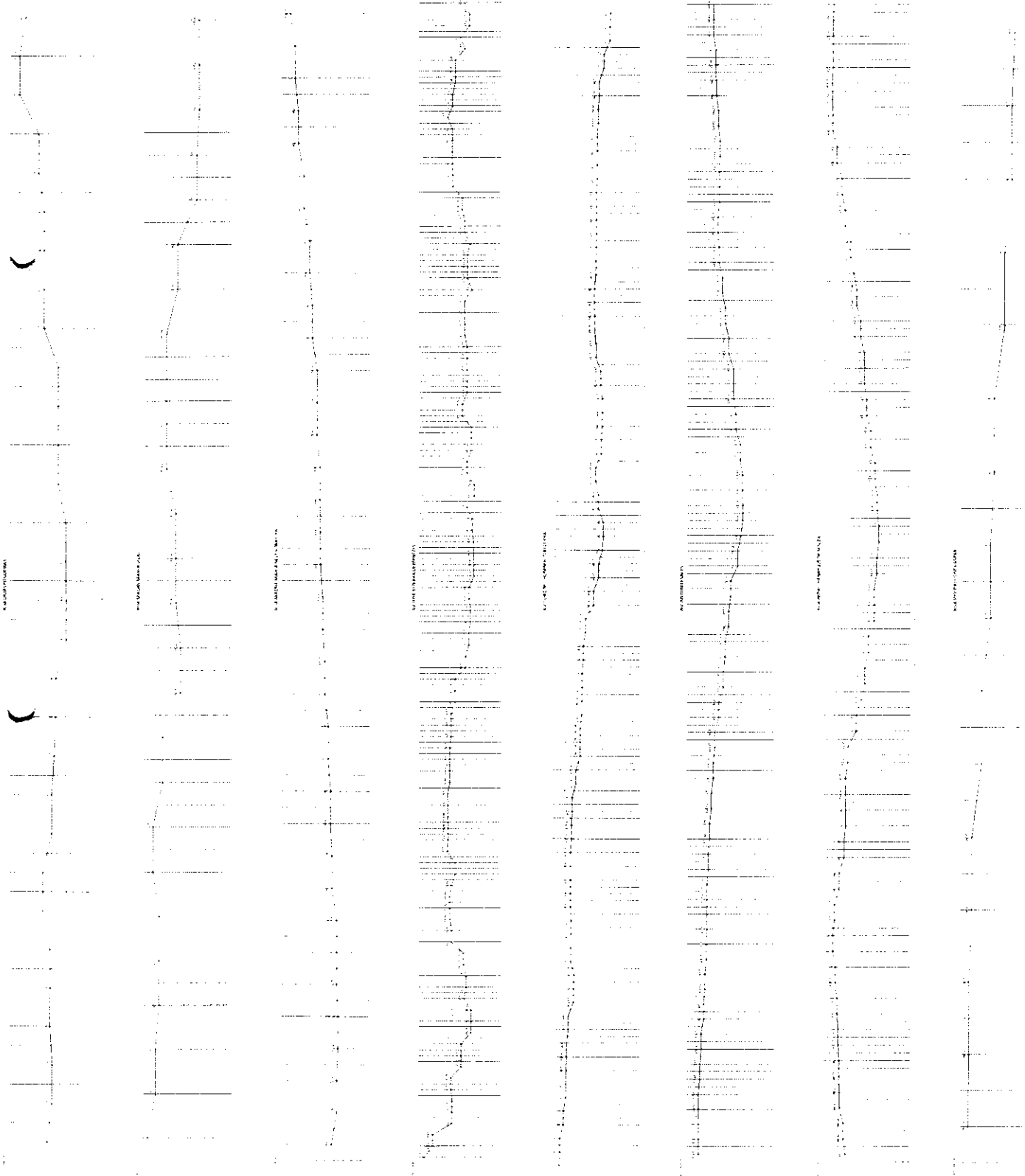

COMISSÃO DE LICITAÇÃO  
Forma Nº 6834

Deborahs C. Rodrigues  
Engenheira Civil  
CREA/CE 4979

QUANTIDADE DE ESTIQUES	
1	100
2	100
3	100
4	100
5	100
6	100
7	100
8	100
9	100
10	100
11	100
12	100
13	100
14	100
15	100
16	100
17	100
18	100
19	100
20	100
21	100
22	100
23	100
24	100
25	100
26	100
27	100
28	100
29	100
30	100
31	100
32	100
33	100
34	100
35	100
36	100
37	100
38	100
39	100
40	100
41	100
42	100
43	100
44	100
45	100
46	100
47	100
48	100
49	100
50	100



PROGRAMA DE SANEAMENTO E INFRAESTRUTURA URBANA  
TIPOLOGIA: MOBILIDADE URBANA  
SINALIZAÇÃO VIÁRIA - CICLOFAIXA  
LOCAL: JUAZEIRO DO NORTE, CEARÁ, BRASIL

CONTÉUDO: MAPA DE LOCALIZAÇÃO E PERFILES LONGITUDINAIS DA CICLOFAIXA  
DISCIPLINA: MOBILIDADE URBANA  
DATA: 03/04  
SINOPSE: PROJETO DE SINALIZAÇÃO VIÁRIA - CICLOFAIXA  
SINOPSE: PROJETO DE SINALIZAÇÃO VIÁRIA - CICLOFAIXA

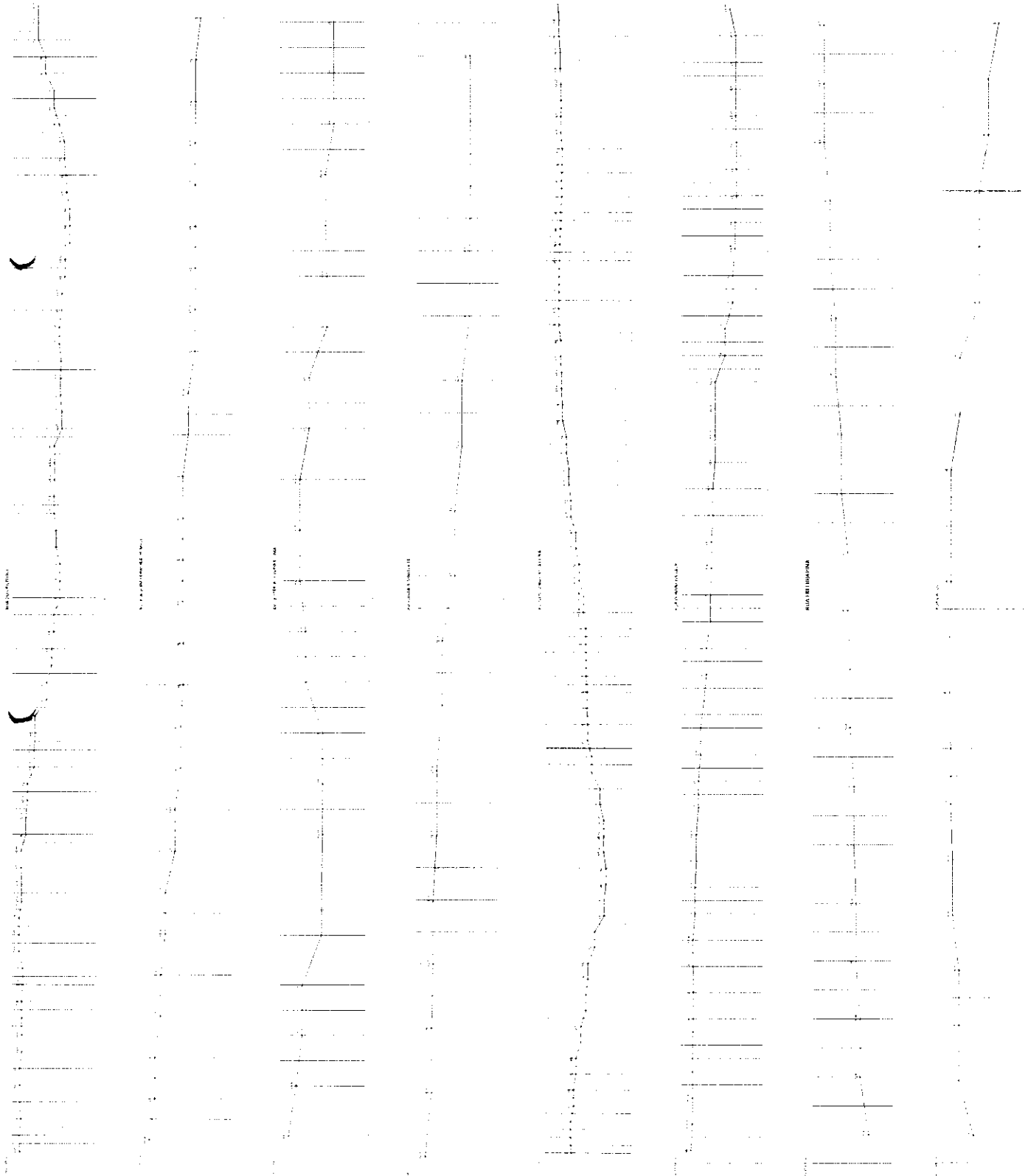

COMISSÃO DE LICITAÇÃO  
Folha Nº 684

Dezobres C. Rodrigues  
Engenheiro Civil  
CREA/CE 14678

QUADRO DE REVISÕES		DATA
Nº	DESCRIÇÃO	DATA
01	ELABORADO	14/02/2024
02	REVISADO	14/02/2024



PROGRAMA DE SANEAMENTO E INFRAESTRUTURA URBANA  
 META DO PROGRAMA: MOBILIDADE URBANA  
 TIPOLOGIA: SINALIZAÇÃO VIÁRIA - CICLOFAIXA  
 LOCAL: JUAZEIRO DO NORTE, CEARÁ, BRASIL

CONTEÚDO: MAPA DE LOCALIZAÇÃO E PERFS LONGITUDINAIS DA CICLOFAIXA  
 DESENHO: SINFRA/JN  
 DATA: FEV DE 2024  
 ESCALA: 5/150  
 PLANÍCIA: 04/04  
 PLANÍCIA: 04/04

RUA SGT. JOSÉ MARCOLINO BRASILEIRO

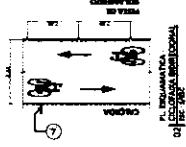
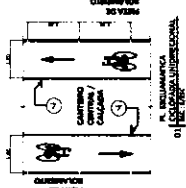
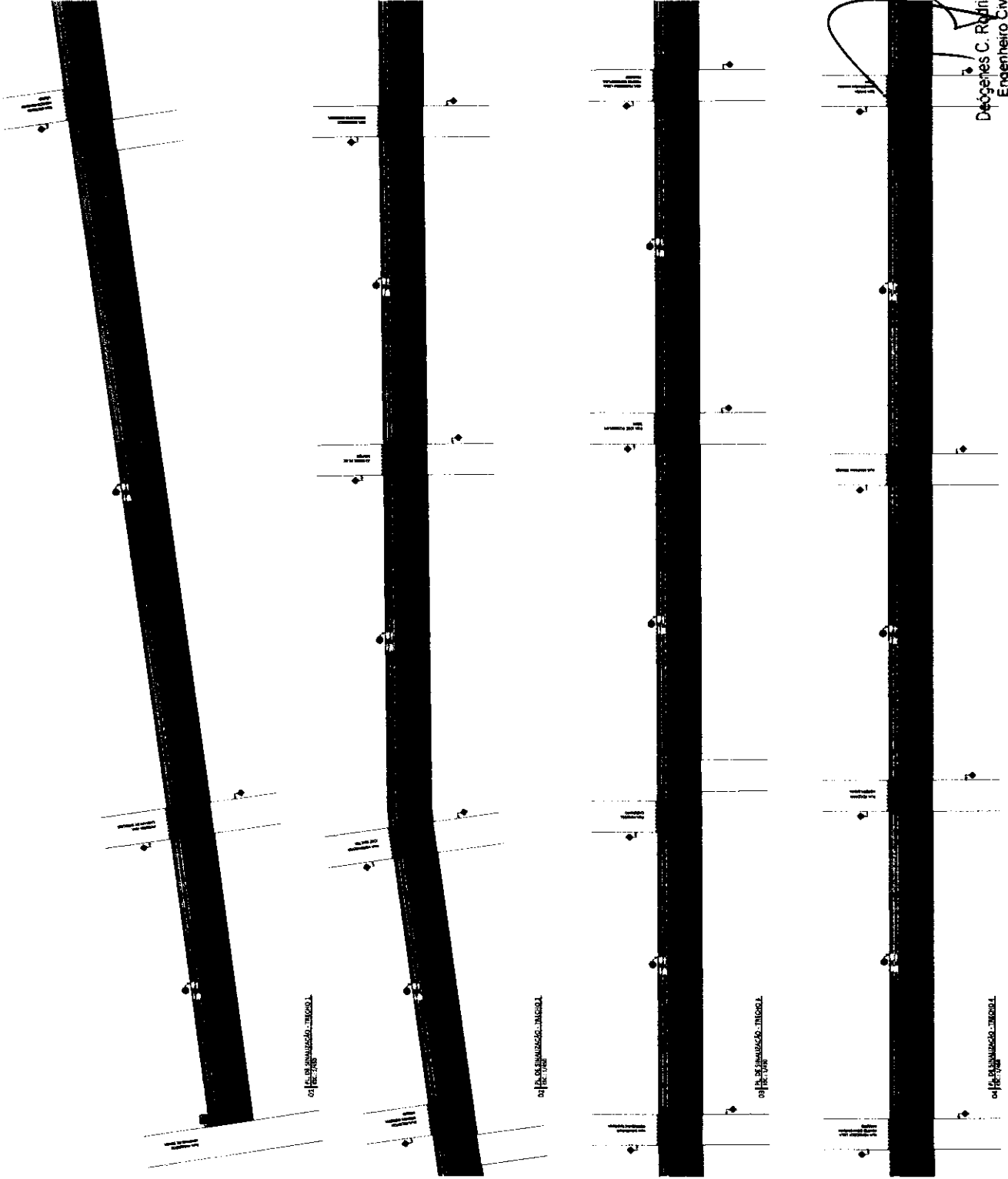

- COLOMATA URBANIZACIONAL (LARGURA 1,20 m)
- COLOMATA SUBURBANA (LARGURA 1,20 m)
- COLOMATA
- ESPAÇO COMPLEMENTADO COM RESERVES

COMISSÃO DE LICITAÇÃO  
 FORTM Nº 682

De acordo com o Manual Brasileiro de Sinalização de Tráfego, Volume 1, Edição Conselho Nacional de Tráfego - CONTRAN, ano 2022.  
 (\*) Admissão de largura 0,60 m entre os eixos, se a infraestrutura e as condições de implantação, bem como distribuição física não forem adequadas, podem ser autorizadas as alterações de largura, desde que devidamente justificadas e aprovadas pelo órgão responsável pelo projeto.

Item	Descrição	Quantidade	Valor Unitário	Valor Total
1	...	...	...	...
2	...	...	...	...
3	...	...	...	...
4	...	...	...	...
5	...	...	...	...
6	...	...	...	...
7	...	...	...	...
8	...	...	...	...
9	...	...	...	...
10	...	...	...	...
11	...	...	...	...
12	...	...	...	...
13	...	...	...	...
14	...	...	...	...
15	...	...	...	...
16	...	...	...	...
17	...	...	...	...
18	...	...	...	...
19	...	...	...	...
20	...	...	...	...
21	...	...	...	...
22	...	...	...	...
23	...	...	...	...
24	...	...	...	...
25	...	...	...	...
26	...	...	...	...
27	...	...	...	...
28	...	...	...	...
29	...	...	...	...
30	...	...	...	...
31	...	...	...	...
32	...	...	...	...
33	...	...	...	...
34	...	...	...	...
35	...	...	...	...
36	...	...	...	...
37	...	...	...	...
38	...	...	...	...
39	...	...	...	...
40	...	...	...	...
41	...	...	...	...
42	...	...	...	...
43	...	...	...	...
44	...	...	...	...
45	...	...	...	...
46	...	...	...	...
47	...	...	...	...
48	...	...	...	...
49	...	...	...	...
50	...	...	...	...

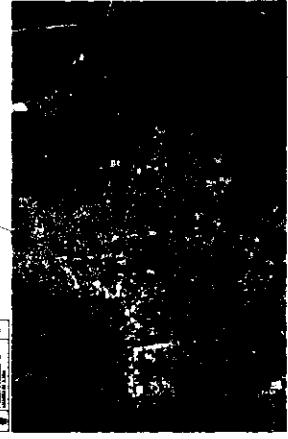

QUADRO DE ENTREGAS	
Nº	DATA
01	01/05/2024
02	01/05/2024
03	01/05/2024
04	01/05/2024
05	01/05/2024
06	01/05/2024
07	01/05/2024
08	01/05/2024
09	01/05/2024
10	01/05/2024
11	01/05/2024
12	01/05/2024
13	01/05/2024
14	01/05/2024
15	01/05/2024
16	01/05/2024
17	01/05/2024
18	01/05/2024
19	01/05/2024
20	01/05/2024
21	01/05/2024
22	01/05/2024
23	01/05/2024
24	01/05/2024
25	01/05/2024
26	01/05/2024
27	01/05/2024
28	01/05/2024
29	01/05/2024
30	01/05/2024
31	01/05/2024
32	01/05/2024
33	01/05/2024
34	01/05/2024
35	01/05/2024
36	01/05/2024
37	01/05/2024
38	01/05/2024
39	01/05/2024
40	01/05/2024
41	01/05/2024
42	01/05/2024
43	01/05/2024
44	01/05/2024
45	01/05/2024
46	01/05/2024
47	01/05/2024
48	01/05/2024
49	01/05/2024
50	01/05/2024



PROGRAMA DE SANEAMENTO E INFRAESTRUTURA URBANA  
 META DO PROGRAMA: MOBILIDADE URBANA  
 TÍTULO DO PROJETO: SINALIZAÇÃO VÁRIA - CICLOFAIXA  
 LOCAL: RUA SGT. JOSÉ MARCOLINO BRASILEIRO, JUAZEIRO DO NORTE, GOIÁS, BRASIL

CONTRATO: CROQUI DE SINALIZAÇÃO DA CICLOFAIXA  
 DESENHO: SENEIRA IN  
 DATA: MAR DE 2024  
 ESCALA: INDICADA  
 PRONCHA: 01/53  
 FOLHA: 01/53

Deogenes C. Rodrigues  
 Engenheiro Civil  
 CREA/GO 44979

RUA SGT. JOSÉ MARCOLINO BRASILEIRO

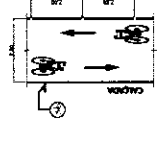
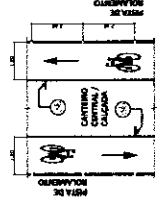
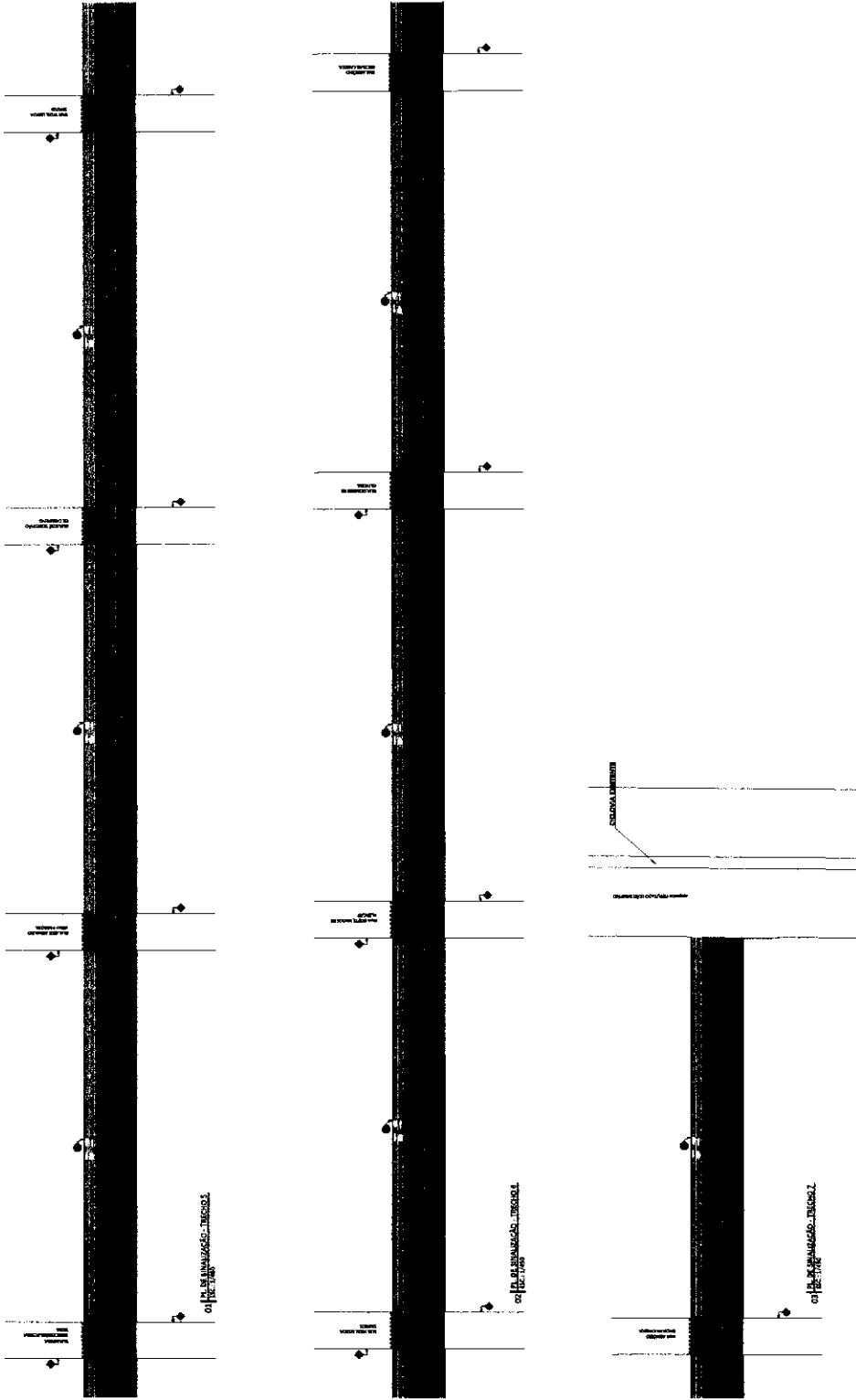

COMISSÃO DE LICITAÇÃO  
Folha Nº 68/68

LEGENDA

— CANTO COMBETIMENTO COM REDETES

— CANTO COMBETIMENTO COM REDETES

— CANTO COMBETIMENTO COM REDETES

— CANTO COMBETIMENTO COM REDETES

De acordo com o Manual Brasileiro de Sinalização de Tráfego, VOLUME VII - Sinalização de Tráfego, Edição 2002, do Conselho Nacional de Tráfego - CONTRAN, item 202.1.

1) A sinalização de Tráfego de Sinalização de Tráfego, VOLUME VII - Sinalização de Tráfego, Edição 2002, do Conselho Nacional de Tráfego - CONTRAN, item 202.1.

2) A sinalização de Tráfego de Sinalização de Tráfego, VOLUME VII - Sinalização de Tráfego, Edição 2002, do Conselho Nacional de Tráfego - CONTRAN, item 202.1.

3) A sinalização de Tráfego de Sinalização de Tráfego, VOLUME VII - Sinalização de Tráfego, Edição 2002, do Conselho Nacional de Tráfego - CONTRAN, item 202.1.

AV. SGT. JOSÉ MARCOLINO BRASILEIRO



QUADRO DE REVISÕES	
Nº	REVISÃO
01	EMISSÃO
02	REVISÃO



**JUAZEIRO DO NORTE**  
Ceará

**PROGRAMA DE SANEAMENTO E INFRAESTRUTURA URBANA**  
MUNICÍPIO DE JUAZEIRO DO NORTE - CEARÁ

PROPOSTA DE SINALIZAÇÃO VIÁRIA - CICLOFAIXA

Deógenes C. Rodrigues  
Engenheiro Civil  
CREA/CE 14979

RUA SGT. JOSÉ MARCOLINO BRASILEIRO, JUAZEIRO DO NORTE, CEARÁ, BRASIL	
CONTRATO: CROQUI DE SINALIZAÇÃO DA CICLOFAIXA	PRIMEIRA
DESENHO: SEINFRA/IN	DATA: MAR DE 2024
ESCALA: INDICADA	02/53

AV. PREF. AILTON GOMES

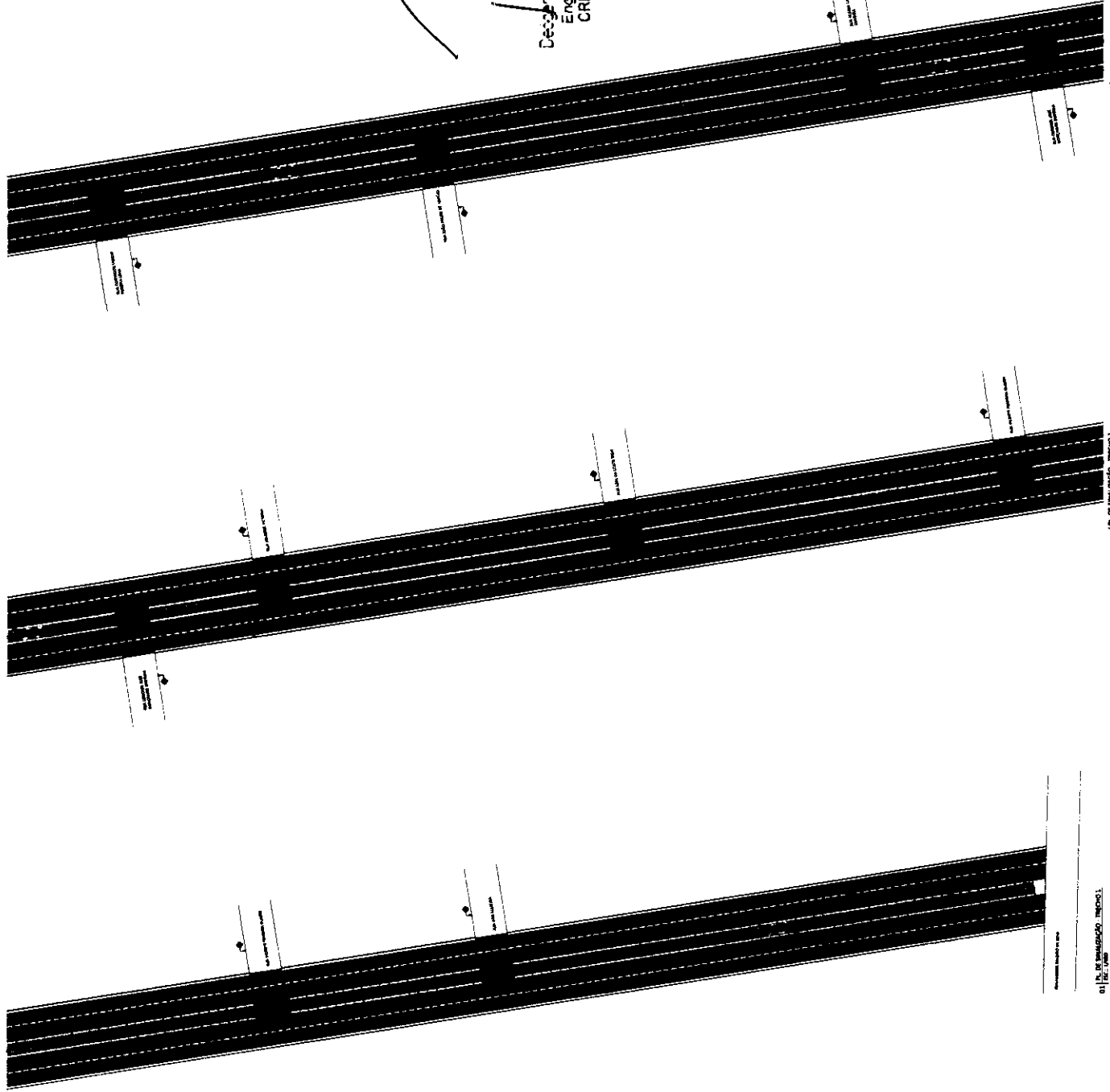

Desajane C. Rodrigues  
Engenheiro Civil  
CREACE 44979

COMISSÃO DE LICITAÇÃO  
Folha Nº 6814

CONDICIONAIS URBANÍSTICAS  
LARGURA = 1,20 m  
CORRETORES URBANÍSTICOS  
LARGURA = 1,20 m  
COTAGEM

BRANCO COMPLEMENTADO COM PRECISÃO

De acordo com o Manual Brasileiro de Sinalização de Tráfego, VOLUME VII - Sinalização Convencional, Conselho Nacional de Tráfego - CONTRAN, ano 2002.  
[?] A sinalização regular foi inserida de acordo com o Manual Brasileiro de Sinalização de Tráfego, VOLUME VII - Sinalização Convencional, Conselho Nacional de Tráfego - CONTRAN, ano 2002.  
[?] A sinalização foi inserida de acordo com o Manual Brasileiro de Sinalização de Tráfego, VOLUME VII - Sinalização Convencional, Conselho Nacional de Tráfego - CONTRAN, ano 2002.

Item	Descrição	Quantidade	Valor Unitário	Valor Total
1	Sinalização Convencional	1		
2	Sinalização Convencional	1		
3	Sinalização Convencional	1		
4	Sinalização Convencional	1		
5	Sinalização Convencional	1		
6	Sinalização Convencional	1		
7	Sinalização Convencional	1		
8	Sinalização Convencional	1		
9	Sinalização Convencional	1		
10	Sinalização Convencional	1		

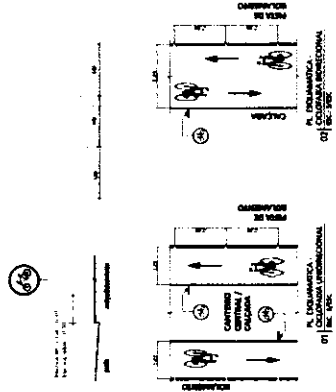
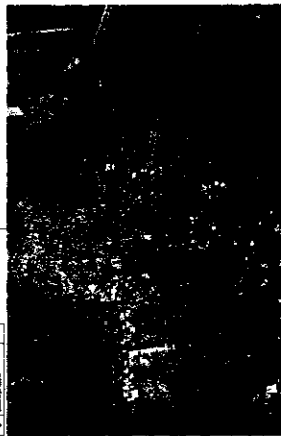

QUADRO DE REVISÕES

Nº	DATA	DESCRIÇÃO
1	10/03/2024	REVISÃO
2	10/03/2024	REVISÃO
3	10/03/2024	REVISÃO



PROGRAMA DE SANEAMENTO E INFRAESTRUTURA URBANA  
TÍTULO: MOBILIDADE URBANA  
SUBTÍTULO: SINALIZAÇÃO VIÁRIA - URBANA  
LOCAL: AV. PREF. AILTON GOMES, BAIRRO DO NORTE, CEARÁ, BRASIL

CONTRATO: 03/03/2024  
PROJETO DE SINALIZAÇÃO DA COLORAÇÃO  
DESENHO: SEINFRA-IN  
DATA: MAR DE 2024  
ESCALA: INDICADA

03/53

01) 10/03/2024 - REVISÃO

02) 10/03/2024 - REVISÃO

AV. PREF. AILTON GOMES

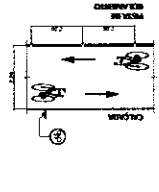
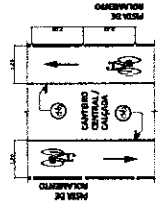
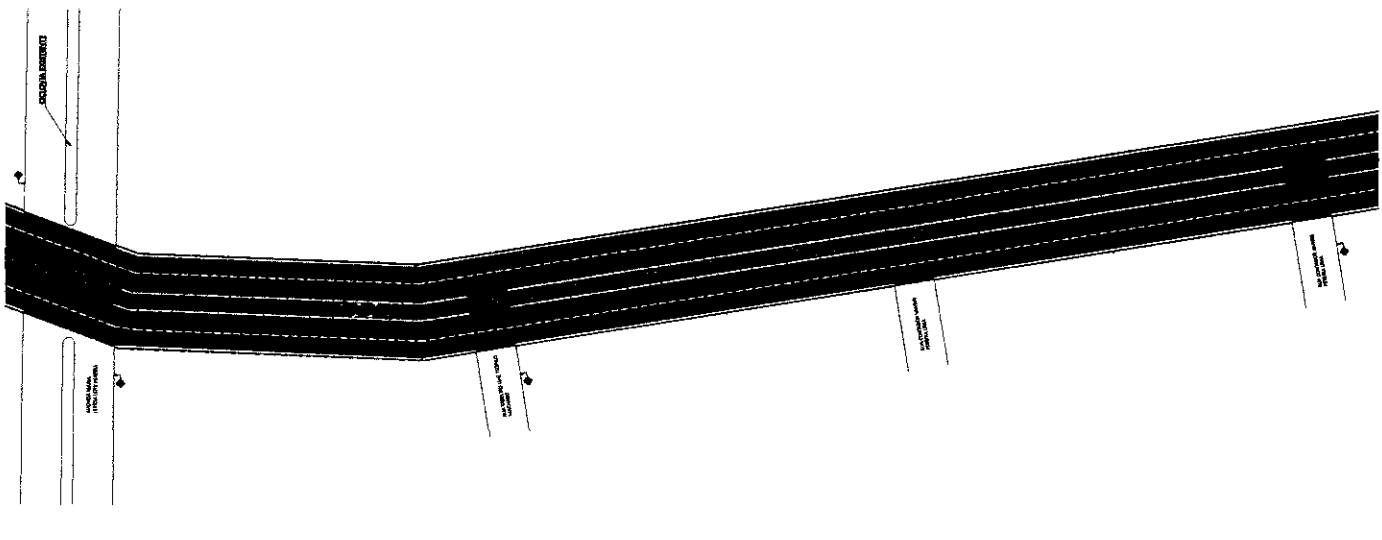

COMISSÃO DE LICITAÇÃO  
Folha Nº 1688/1

- CIRCUNSCRIÇÃO UNIDIRECIONAL LARGURA = 1,20 m
- CIRCUNSCRIÇÃO UNIDIRECIONAL LARGURA = 1,20 m
- CIRCUNSCRIÇÃO UNIDIRECIONAL LARGURA = 1,20 m
- ESPAÇO COMPLEMENTADO COM PONTONETA

De acordo com o Manual Brasileiro de Sinalização de Tráfego (CONTRAM) do Conselho Nacional de Tráfego - CONTRAN, ano 2022.  
(\*) Admitir-se-á a largura de 2,00m na interseção de 1,00m na interseção para os casos de interseções, nos casos onde não houver a possibilidade de implantação de faixa em sentido contrário, desde que não haja a possibilidade de implantação de faixa em sentido contrário.



QUADRO DE REVISÕES	
Nº	DATA
01	10/07/2024
02	10/07/2024



PROGRAMA DE SANEAMENTO E INFRAESTRUTURA URBANA  
TIPOLOGIA: SINALIZAÇÃO VIÁRIA - CIRCUNSCRIÇÃO  
LOCAL: AV. PREF. AILTON GOMES, JUAZEIRO DO NORTE, CEARÁ, BRASIL

CONTEÚDO: PROJETO DE SINALIZAÇÃO DA CIRCUNSCRIÇÃO  
REVISÃO: SEXTA FEIRA  
DATA: MAR DE 2024  
ESCALA: INDICADA  
FRANQUIA: 04/53  
PÁGINA: 04 DE 04

Estefanes C. Rodrigues  
Engenheiro Civil  
CREA/CE 14879



AV. PREF. AILTON GOMES

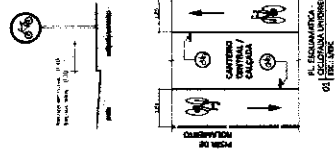
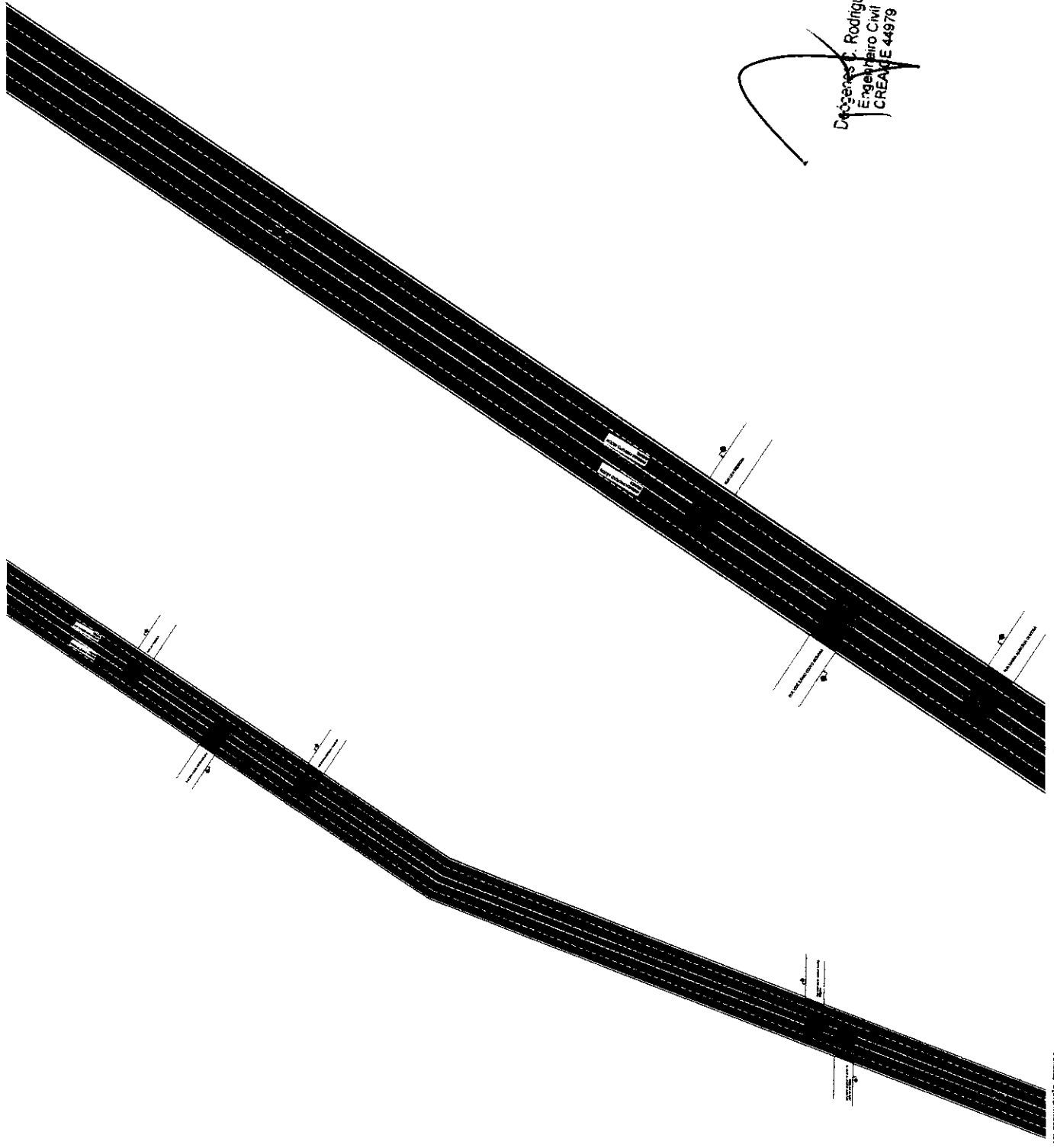

- COLUNA UNIDIRECIONAL LARGURA = 1,20 m
- COLUNA BIDIRECIONAL LARGURA = 2,20 m
- COLONETA
- ESPACO COMPLEMENTADO COM PRESBITES

COMISSÃO DE LICITAÇÃO  
 FORM N.º 1689

De acordo com o Manual Brasileiro de Sinalização de Tráfego, Volume 1 - Sinalização Convencional, do Conselho Nacional de Tráfego - CONTRAN, em 2022.  
 (\*) Admissão de largura (L) superior de 0,30m na sinalização e de 0,20m na sinalização de interferência, isto é, como desvios, faixas para pedestres, pontos de parada e pontos de parada em Pedestres, etc., desde que devidamente justificadas por projeto.



SÍMBOLOS DE REFEIÇÃO	
N.º	DATA
01	JUN/2024
02	JUN/2024
03	JUN/2024



PROGRAMA DE SANEAMENTO E INFRAESTRUTURA URBANA  
 NOME DO PROGRAMA: MOBILIDADE URBANA  
 TIPOLOGIA: SINALIZAÇÃO VIÁRIA - OCIOLOANA  
 LOCAL: AV. PREF. AILTON GOMES, JUAZEIRO DO NORTE, GOIÁS, BRASIL

CONTÉUDO:	
PROJETO DE SINALIZAÇÃO DA OCIOLOANA	FRANCO: 05/53
DESENHO: SENFMA IN	DATA: MAR DE 2024
ESCALA: INDICADA	FRANCO: 05/53

Dezenest. Rodrigues  
 Engenheiro Civil  
 CREA/GO 44979

AV. PREF. AILTON GOMES

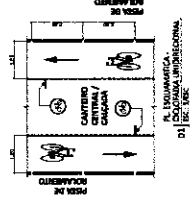
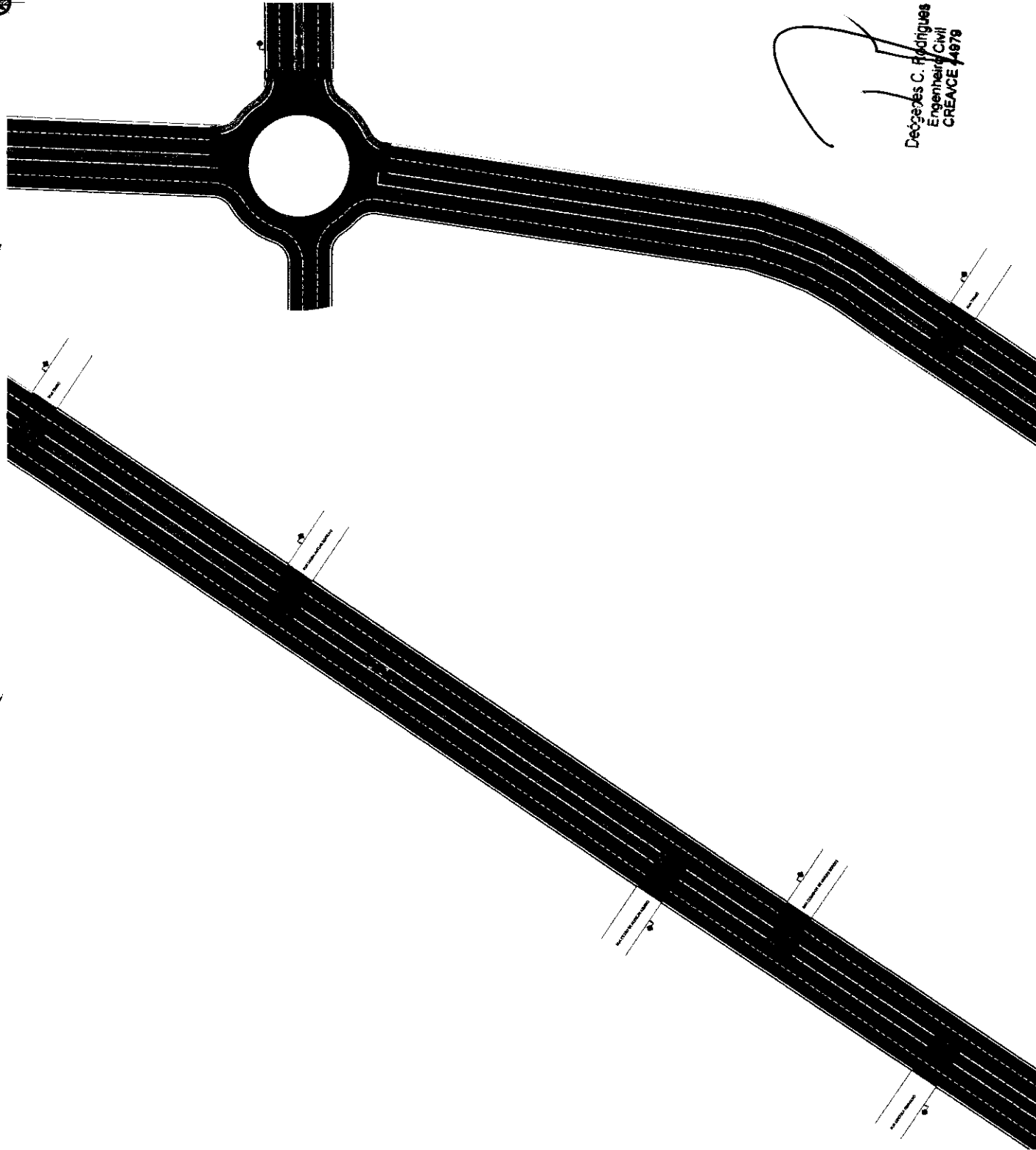

- COLORETA DIMENSIONAL LARGURA = 1,20 m \*
- COLORETA DIMENSIONAL LARGURA = 2,20 m \*
- SEGMENTA
- ESPAÇO COM PARTILHADO COM PRESBITE

De acordo com o Manual Brasileiro de Sinalização de Tráfego, Volume 05 - Sinalização Urbana, do Conselho Nacional de Tráfego - CONTRAN, ano 2002.  
 (\*) Admitida a largura 2,20 m em situações de 1ª ordem de prioridade de acesso de pedestres, tal como especificado. Não são permitidos outros tipos de sinalização de prioridade de acesso de pedestres.  
 Proposta Técnica para o melhoramento da infraestrutura para pedestres.

COMISSÃO LICITAÇÃO  
 Folha 06/53



QUADRO DE DADOS	
INSTRUMENTO	DATA
CONTRATO	06/2024
PROPOSTA	06/2024



PROGRAMA DE SANEAMENTO E INFRAESTRUTURA URBANA  
 META DO PROGRAMA: MOBILIDADE URBANA  
 TIPOLOGIA: SINALIZAÇÃO VIÁRIA - CICLOVIÁRIA  
 LOCAL: AV. PREF. AILTON GOMES, JUAZEIRO DO NORTE, GOIÁS, BRASIL

CONTEÚDO: PROJETO DE SINALIZAÇÃO DA CIRCULAR	PRONCHIA: 06/53
DESENHO: SEINFRA 1	DATA: MAR DE 2024
ESCALA: INDICADA	PRONCHIA: 06/53

Deogésio C. Rodrigues  
 Engenheiro Civil  
 CREA/GO 44978

AV. PREF. AILTON GOMES  
 01 DE 06/2024

AV. PREF. AILTON GOMES  
 01 DE 06/2024

AV. PREF. AILTON GOMES

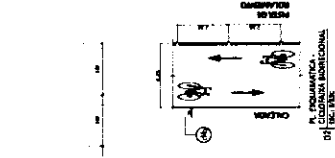
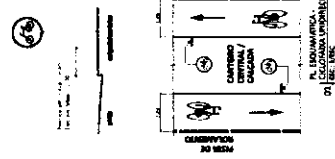
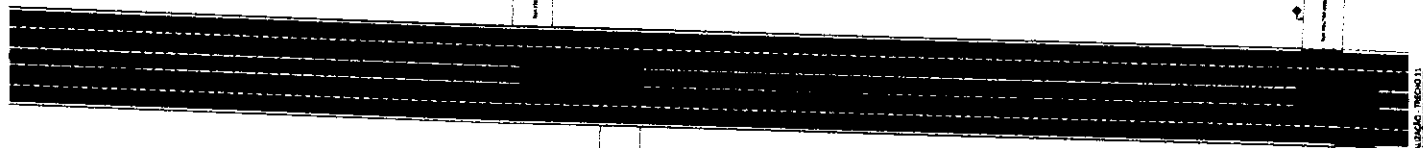
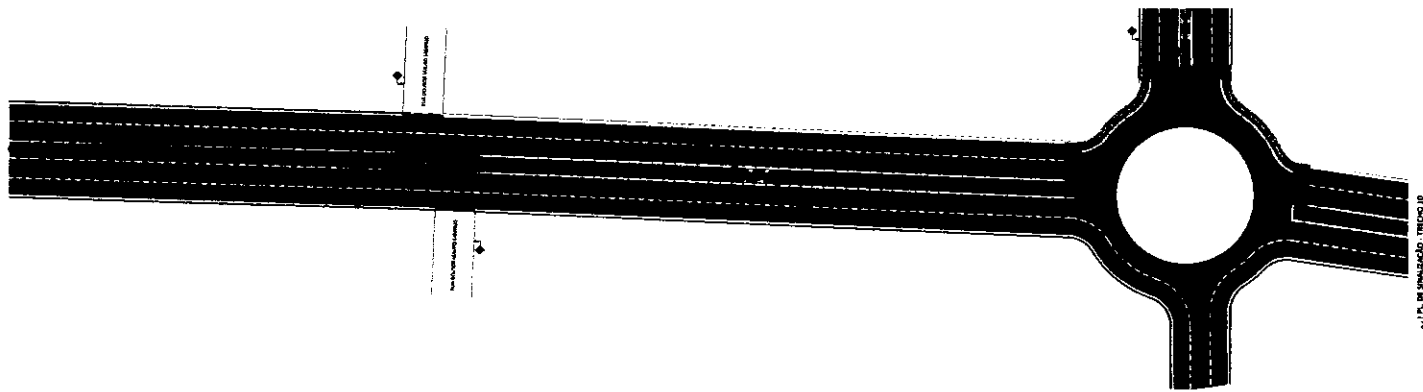

01) PL. DE SINALIZAÇÃO - TIPOCO 11  
 02) PL. DE SINALIZAÇÃO - TIPOCO 12  
 03) PL. DE SINALIZAÇÃO - TIPOCO 13

01) PL. DE SINALIZAÇÃO - TIPOCO 11  
 02) PL. DE SINALIZAÇÃO - TIPOCO 12  
 03) PL. DE SINALIZAÇÃO - TIPOCO 13

01) PL. DE SINALIZAÇÃO - TIPOCO 11  
 02) PL. DE SINALIZAÇÃO - TIPOCO 12  
 03) PL. DE SINALIZAÇÃO - TIPOCO 13

01) PL. DE SINALIZAÇÃO - TIPOCO 11  
 02) PL. DE SINALIZAÇÃO - TIPOCO 12  
 03) PL. DE SINALIZAÇÃO - TIPOCO 13

01) PL. DE SINALIZAÇÃO - TIPOCO 11  
 02) PL. DE SINALIZAÇÃO - TIPOCO 12  
 03) PL. DE SINALIZAÇÃO - TIPOCO 13

01) PL. DE SINALIZAÇÃO - TIPOCO 11  
 02) PL. DE SINALIZAÇÃO - TIPOCO 12  
 03) PL. DE SINALIZAÇÃO - TIPOCO 13



QUADRO DE REVISÕES	
Nº	DATA
01	09/07/2024
02	09/07/2024
03	09/07/2024

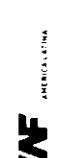

**PROGRAMA DE SANEAMENTO E INFRAESTRUTURA URBANA**  
 MOBILIDADE URBANA  
 SINALIZAÇÃO VIÁRIA - CICLOFAIXA

Deogênes C. Ryringues  
 Engenheiro Civil  
 CREA/DF 44979

AV. PREF. AILTON GOMES, JARDIM DO NORTE, CEARÁ, BRASIL

AV. PREF. AILTON GOMES, JARDIM DO NORTE, CEARÁ, BRASIL

07/53  
 INDICADA

01) PL. DE SINALIZAÇÃO - TIPOCO 11  
 02) PL. DE SINALIZAÇÃO - TIPOCO 12  
 03) PL. DE SINALIZAÇÃO - TIPOCO 13

AV. PREF. AILTON GOMES

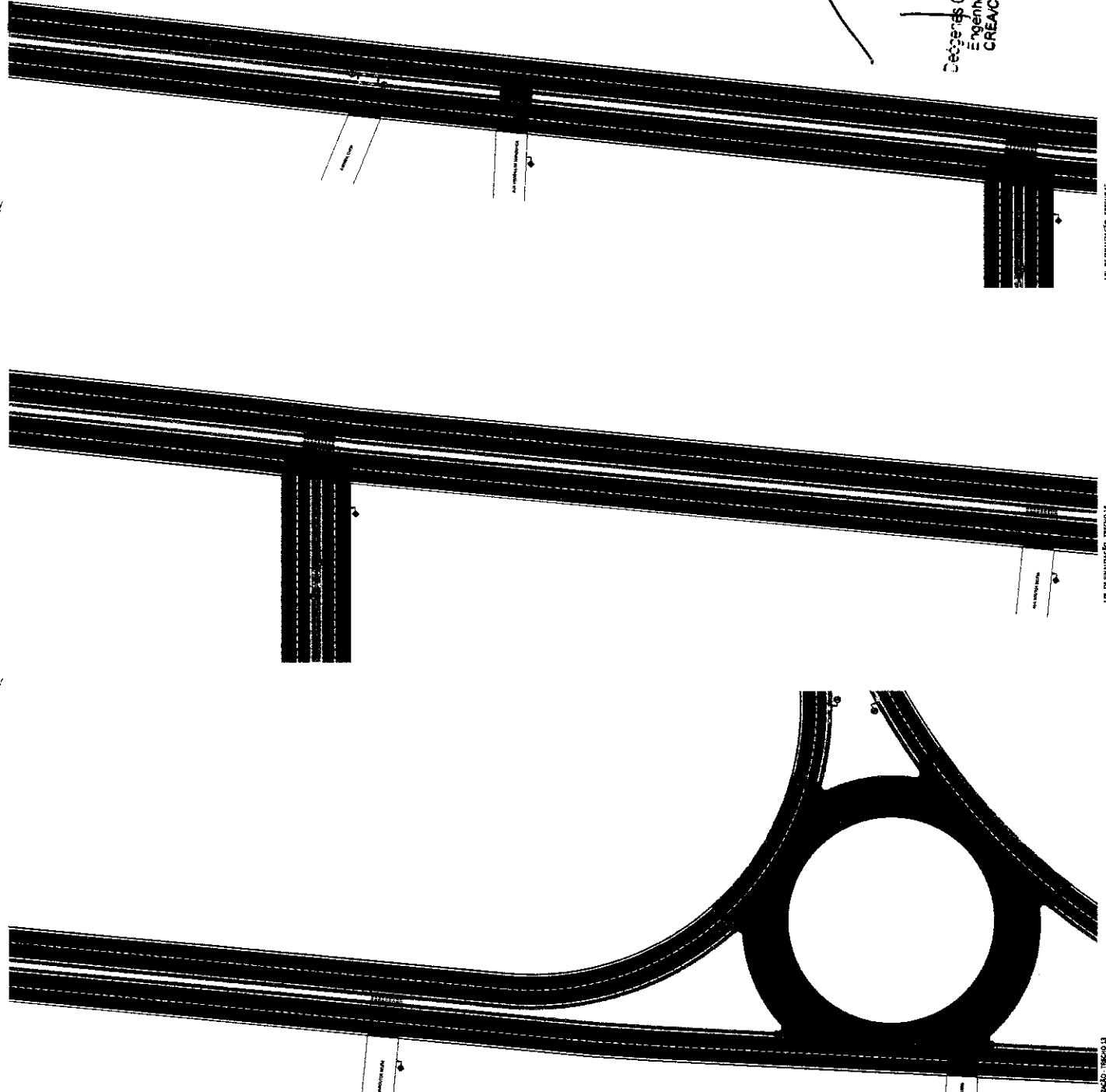

60

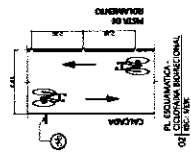
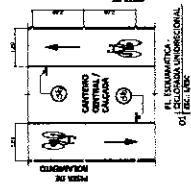
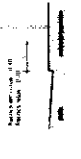

- COLARIMA UNIDIRECIONAL (LARGURA = 1,20 m)
- COLARIMA BIDIRECIONAL (LARGURA = 2,00 m)
- CICLOPISTA
- ESPAÇO COMENTILLADO COM REBORDOS

De acordo com o Manual Brasileiro de Sinalização de Tráfego, Volume III, Sinalização de Tráfego, Conselho Nacional de Tráfego - CONTRAN, em 2002.  
 (\*) Adotada a largura de 0,50m na sinalização de 1,00m na sinalização para pedestres.  
 Interseções, tal como: rotatórias, cruzamentos, pontos de ônibus, etc., deverão ser sinalizados de acordo com as normas vigentes, sendo que os equipamentos deverão ser fornecidos pelo contratante.

COMISSÃO LICITACIONAL  
 PONTA 602



Sebastião C. Rodrigues  
 Engenheiro Civil  
 CREA/CE 14978

JUAZEIRO DO NORTE  
 AMÉRICA LATINA

CAF

PROGRAMA DE SANEAMENTO E INFRAESTRUTURA URBANA  
 META DO PROGRAMA: MOBILIDADE URBANA  
 TIPOLOGIA: SINALIZAÇÃO VIÁRIA - CICLOPISTA

LOCAL: AV. PREF. AILTON GOMES, JUAZEIRO DO NORTE, CEARÁ, BRASIL

CONTEÚDO: PROJETO DE SINALIZAÇÃO DA CICLOPISTA  
 PERÍODO: SEMFIMA IN - MAR DE 2024  
 ESCALA: INDICADA

PRONAL: 08/53

AV. PREF. AILTON GOMES

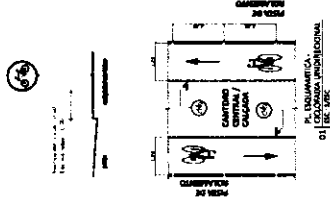
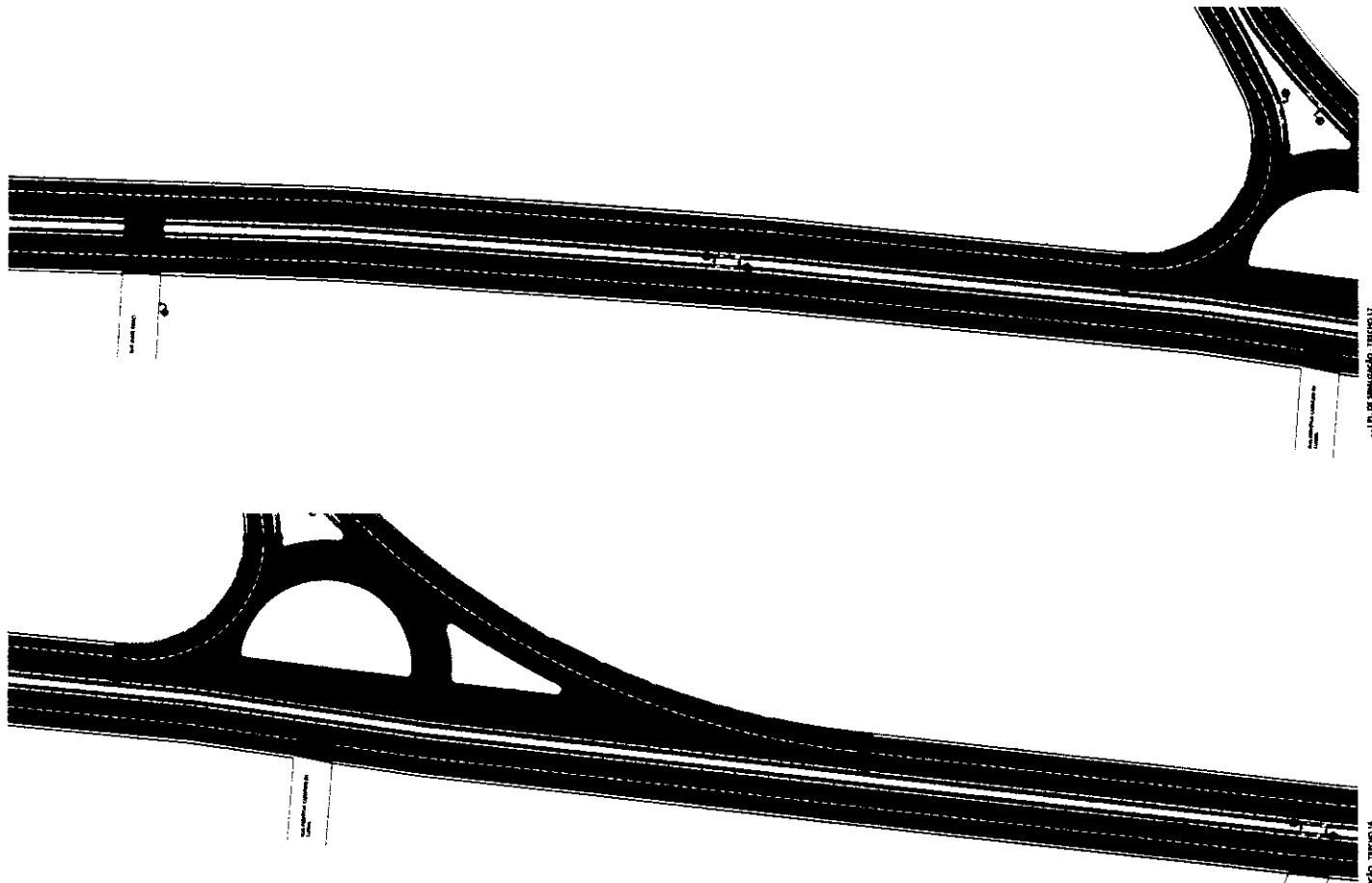

- COLARADA UNIDIRECIONAL LARGURA = 1,20 m \*
- COLARADA UNIDIRECIONAL LARGURA = 3,00 m \*
- COLARADA
- BARRIL COMBINATIONADO COM PNEUMÁTICO

De acordo com o Memorial Descritivo do Projeto de Tráfego, Volume 105, Conselho Municipal de Tráfego - CONTRAMA, nº 2021.  
 (\*) Aumentada para 3,00 metros de largura na interseção e de 1,20 m na bifurcação para a direita, de acordo com o Manual de Projeto de Tráfego, Volume 105, Conselho Municipal de Tráfego - CONTRAMA, nº 2021.  
 \*Indicador de largura, sendo que o comprimento determinado por unidade de largura.

COMISSÃO DE LICITAÇÃO  
 Nº 0938



QUADRO DE REVISÕES	
Nº	DATA
01	09/03/2024
02	09/03/2024
03	09/03/2024

**JUAZEIRO DO NORTE**  
 AMERICANA

**CAF**  
 AMERICANA

PROGRAMA DE SANEAMENTO E INFRAESTRUTURA URBANA  
 MODALIDADE URBANA  
 SIMULADORA VÁRIA - CILORANA

LOCAL: AV. PREF. AILTON GOMES, JUAZEIRO DO NORTE, CEARÁ, BRASIL

CONTEÚDO: PROJETO DE SIMULADORA DA CILORANA  
 DESENHO: SCENFRA.IN  
 DATA: MAR DE 2024  
 ESCALA: INDICADA

FRANCO: 09/53  
 FRANCO: 09/53

Dezzenes Rodrigues  
 Engenheiro Civil  
 CREANCE 44979

01/12/2024  
 01/12/2024

01/12/2024  
 01/12/2024

01/12/2024  
 01/12/2024

AV. PREF. AILTON GOMES

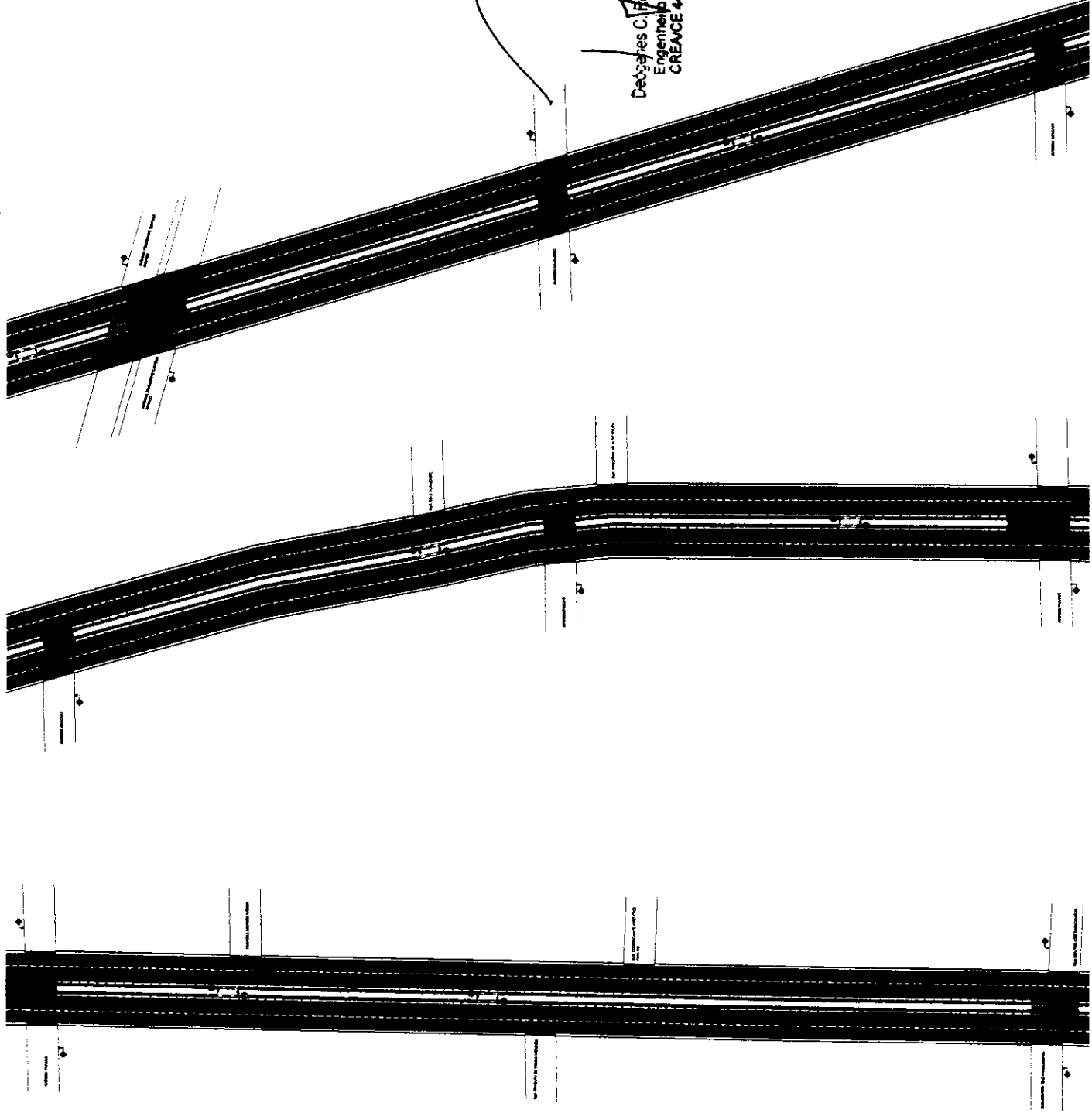

Deogenes C. Rodrigues  
Engenheiro Civil  
CREACE 44979

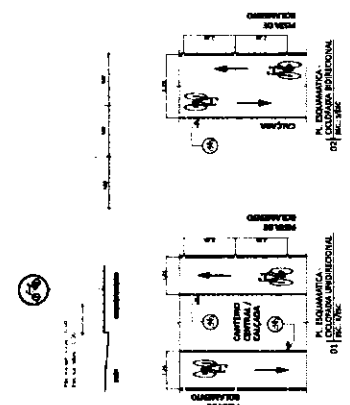

- COBERTURA IMPERMEABILIZADA LARGURA = 1,20 m
- COBERTURA IMPERMEABILIZADA LARGURA = 2,20 m
- COLETORES
- ESPAÇO COMBUSTIVELADO COM REPERTE

COMISSÃO DE LICITAÇÃO  
FORMA 694

De acordo com o Edital de Licitação de 16/04/2014, o Edital nº 001/2014, do Conselho Municipal de Trânsito - COMTRAF, em 2013.  
O Licitante em conformidade com o Edital nº 001/2014, do Conselho Municipal de Trânsito - COMTRAF, em 2013, apresenta a proposta técnica, com os seguintes dados:  
1) Apresentação da proposta técnica, com o detalhamento das obras a serem executadas, incluindo a execução dos projetos de engenharia, arquitetura, paisagismo, elétrica, hidráulica, saneamento, etc.  
2) Apresentação da proposta financeira, com o detalhamento dos custos unitários e globais das obras a serem executadas, incluindo a execução dos projetos de engenharia, arquitetura, paisagismo, elétrica, hidráulica, saneamento, etc.



QUADRO DE REVISÕES	
Nº	DATA
01	04/07/2014
02	04/07/2014
03	04/07/2014

PROPOSTA	DATA
01	04/07/2014
02	04/07/2014
03	04/07/2014

PROPOSTA	DATA
01	04/07/2014
02	04/07/2014
03	04/07/2014

PROPOSTA	DATA
01	04/07/2014
02	04/07/2014
03	04/07/2014

PROPOSTA	DATA
01	04/07/2014
02	04/07/2014
03	04/07/2014

PROPOSTA	DATA
01	04/07/2014
02	04/07/2014
03	04/07/2014

PROPOSTA	DATA
01	04/07/2014
02	04/07/2014
03	04/07/2014

PROPOSTA	DATA
01	04/07/2014
02	04/07/2014
03	04/07/2014

  

PROPOSTA	DATA
01	04/07/2014
02	04/07/2014
03	04/07/2014



PROGRAMA DE SANEAMENTO E INFRAESTRUTURA URBANA  
 META DO PROGRAMA: MOBILIDADE URBANA  
 TÍTULO: SINALIZAÇÃO VARIADA - CICLOFAIXA  
 LOCAL: AV. PREF. AILTON GOMES, JUAZEIRO DO NORTE, CEARÁ, BRASIL  
 OBJETIVO: CROQUI DE SINALIZAÇÃO DA CICLOFAIXA  
 DESENHO: SEMFPA/IN  
 DATA: MAR DE 2014  
 ESCALA: INDICADA  
 Nº: 10/53  
 Nº DO PROJETO: 100000.01  
 Nº DO PROJETO: 100000.01

AV. PREF. AILTON GOMES

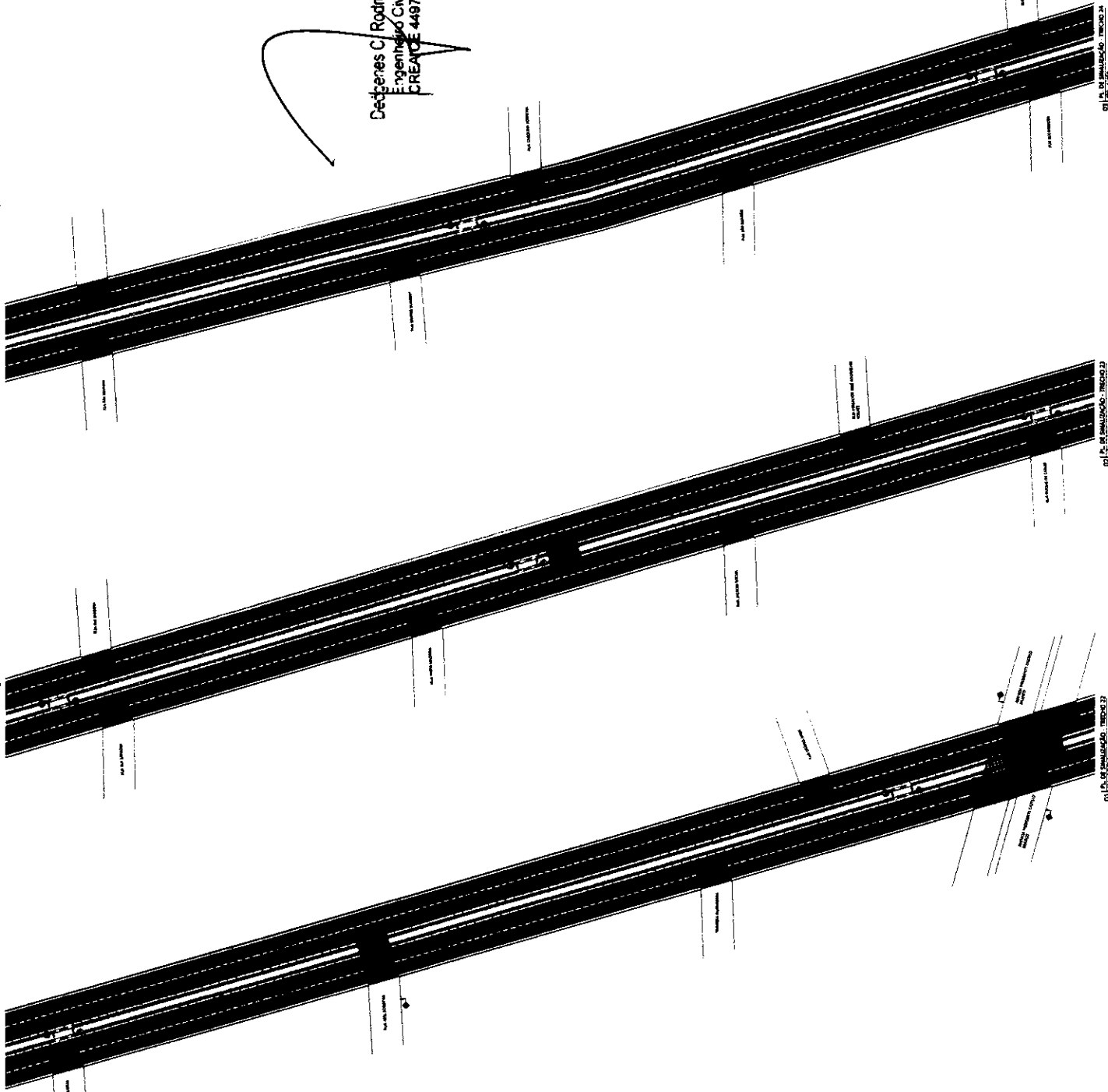

Dedgeres C. Rodrigues  
 Engenharia Civil  
 CREA/CE 44978



- ESCAMARIAÇÃO LATERAL = 1,20 m
- ESCAMARIAÇÃO INTERNA = 1,20 m
- ESCURVA
- ESPAÇO COMPARTIMENTADO COM INDETTES

De acordo com o Manual Brasileiro de Sinalização de Tráfego, VOLUME 4 - Sinalização Vertical - CBRTRANS, ano 2022.  
 O presente projeto foi elaborado de acordo com o Manual Brasileiro de Sinalização de Tráfego, VOLUME 4 - Sinalização Vertical - CBRTRANS, ano 2022.  
 O presente projeto foi elaborado de acordo com o Manual Brasileiro de Sinalização de Tráfego, VOLUME 4 - Sinalização Vertical - CBRTRANS, ano 2022.

COMISSÃO DE LICITAÇÃO  
 Folha Nº 01/01

AV. PREF. AILTON GOMES



QUADRO DE REVISÕES	
Nº	REVISÃO
1	ELABORAÇÃO
2	REVISÃO
3	APROVAÇÃO



PROGRAMA DE SANEAMENTO E INFRAESTRUTURA URBANA  
 TIPOLOGIA: MOBILIDADE URBANA  
 SINALIZAÇÃO VERTICAL - ESCAMARIAÇÃO

AV. PREF. AILTON GOMES, JUAZEIRO DO NORTE, CEARÁ, BRASIL

CONTEÚDO: PROJETO DE SINALIZAÇÃO DA CICLOGRAMA  
 DESENHO: SENEFRAN  
 DATA: MAR DE 2024  
 ESCALA: BRIGADA

PRIMEIRA  
 11/53

PRIMEIRA (INVERTIDA)

AV. PREF. AILTON GOMES

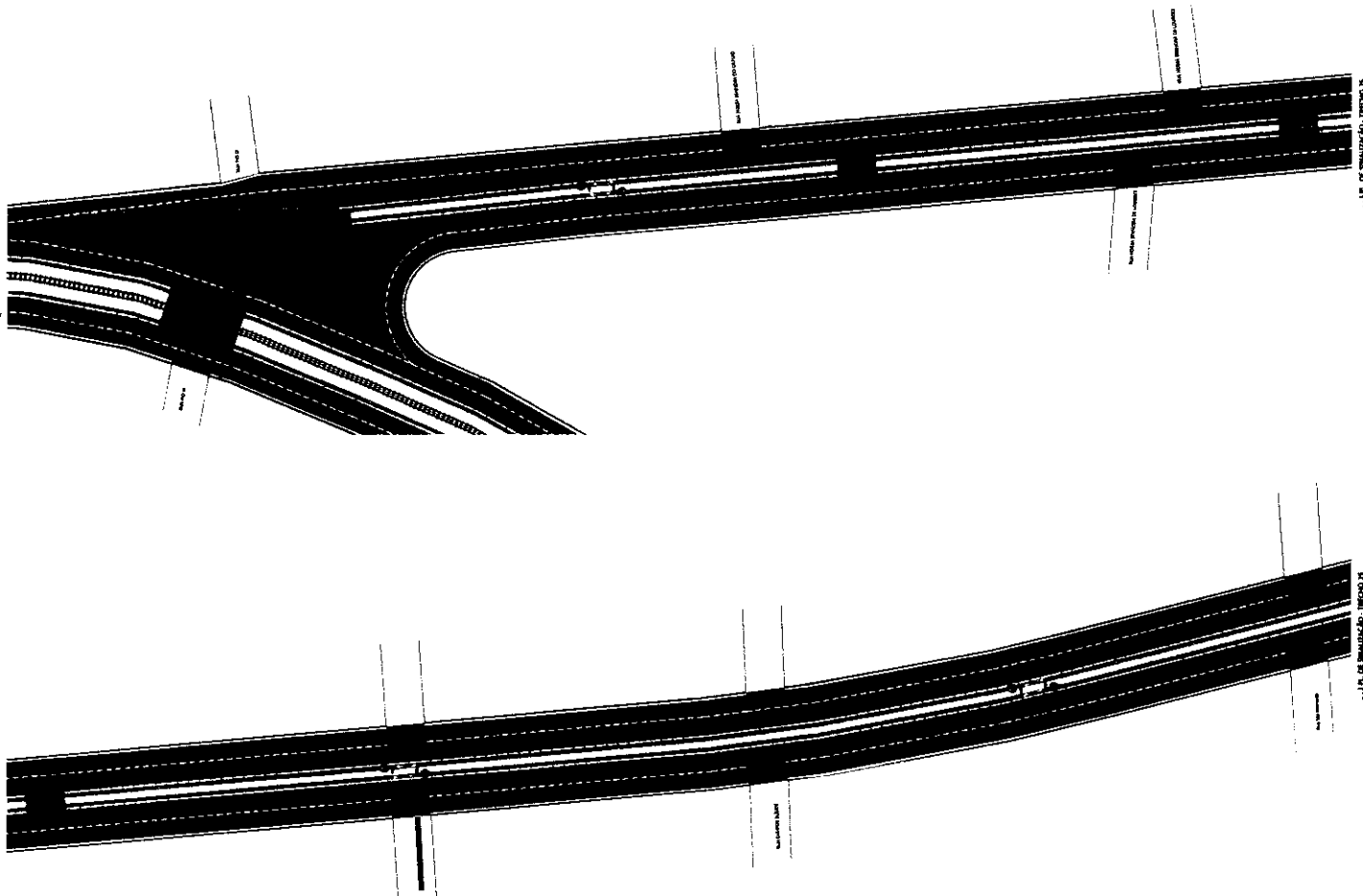

01) ESC. 1/500

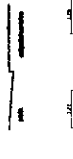

02) ESC. 1/500

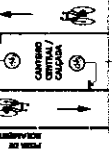

03) ESC. 1/500

- CANTO DE SINALIZAÇÃO
- CANTO DE SINALIZAÇÃO
- CANTO DE SINALIZAÇÃO
- CANTO DE SINALIZAÇÃO
- CANTO DE SINALIZAÇÃO

De acordo com o Manual Brasileiro de Sinalização de Tráfego, VOLANTE 10 - Sinalização de Tráfego, Conselho Nacional de Tráfego - CONTRAN, ano 2022.

(\*) A sinalização aqui está prevista de acordo com o Manual de Sinalização de Tráfego, Conselho Nacional de Tráfego - CONTRAN, ano 2022.

Propriedades técnicas: Este projeto é propriedade intelectual do autor e não pode ser reproduzido sem a devida autorização.

*(Handwritten signature)*

Deogenes C. Rodrigues  
Engenheiro Civil  
CREACE 44979

COMISSÃO DE LICITAÇÃO  
PROPOSTA Nº 016



QUADRO DE REVISÕES	
Nº	DATA
01	20/03/2024
02	20/03/2024
03	20/03/2024
AUTORIZADO	
ASSINADO	
<b>PROGRAMA DE SANEAMENTO E INFRAESTRUTURA URBANA</b>	
META DO PROGRAMA: MOBILIDADE URBANA	
TIPOLOGIA: SINALIZAÇÃO VÁRIA - CICLETRAIKA	
LOCAL: AV. PREF. AILTON GOMES, JUAZEIRO DO NORTE, CEARÁ, BRASIL	
CONTRATO: CROQUI DE SINALIZAÇÃO DA CICLETRAIKA	
DESIGNO: SENEFRAN JUN	DATA: MAR DE 2024
PROJETO: SENEFRAN JUN	INDICAÇÃO: INDICADA
PLANCKA: 12/53	
PLANCKA: 12/53	



AV. PLACIDO ADERALDO CASTELO

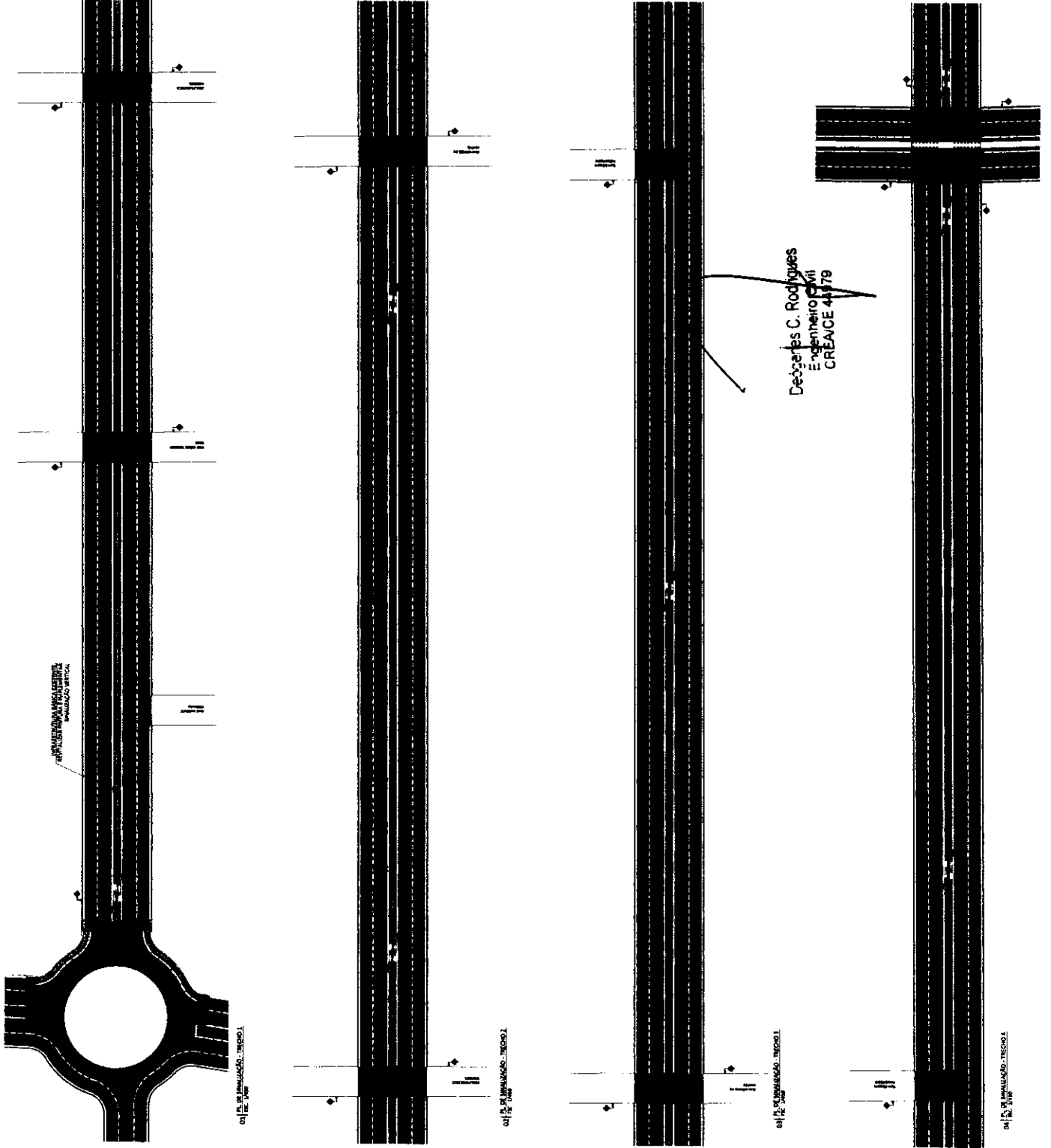

PERMISSÃO PARA OBRAS DE MOBILIDADE URBANA

66

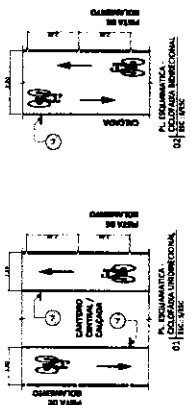

- CORREÇÃO DIRECCIONAL LARGURA 3,20 m
- CORREÇÃO DIRECCIONAL LARGURA 3,20 m
- COLETORES

TEMPO COMPLETADO COM PERMISSÃO

De acordo com o Manual Brasileiro de Sinalização de Tráfego, Volume IV - Sinalização Complementar, Manual de Tráfego - CONTRAN, ano 2023.  
 (1) Adquirir a largura da faixa de 3,20m no sentido de circulação e 3,20m no sentido de circulação em sentido contrário, nos pontos indicados no projeto, para a instalação e manutenção de equipamentos de sinalização, bem como a instalação e manutenção de equipamentos de sinalização, bem como a instalação e manutenção de equipamentos de sinalização, bem como a instalação e manutenção de equipamentos de sinalização.

AV. PLACIDO ADERALDO CASTELO

COMISSÃO DE LICITAÇÃO

1	1	1	1
2	2	2	2
3	3	3	3
4	4	4	4



QUADRO DE REVISÕES	
NO	DATA
01	14/07/2024
02	14/07/2024
03	14/07/2024



PROGRAMA DE SANEAMENTO E INFRAESTRUTURA URBANA  
 NOME DO PROGRAMA: MOBILIDADE URBANA  
 TIPO LOCAL: SINALIZAÇÃO VIÁRIA - CICLOFAIXA

LOCAL: AV. PLACIDO ADERALDO CASTELO, JUAZEIRO DO NORTE, CEARÁ, BRASIL  
 CONTEÚDO: PROJETO DE SINALIZAÇÃO DA CICLOFAIXA  
 DATA: MAR DE 2024  
 ESCALA: INDICADA  
 FOLHA: 13/53

AV. PLACIDO ADERALDO CASTELO



01 | PL. DE SINALIZAÇÃO - TIPOLOGIA 01

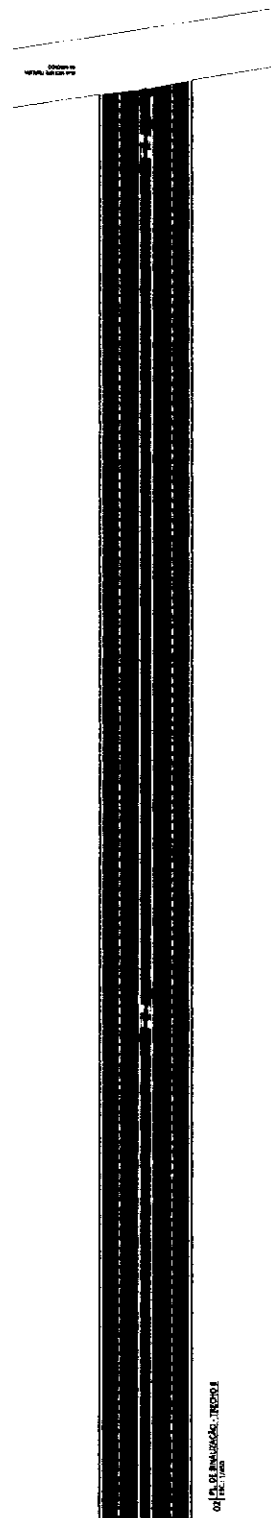

01 | PL. DE SINALIZAÇÃO - TIPOLOGIA 01

66

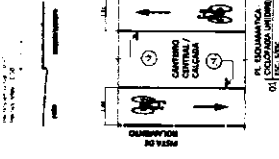

- COLUNA DE SINALIZAÇÃO LATERAL - 1,20 m
- COLUNA DE SINALIZAÇÃO LATERAL - 1,20 m
- COLUNA DE SINALIZAÇÃO LATERAL - 1,20 m
- SINALIZAÇÃO COMPLEMENTAR COM PNEUMÁTICO

De acordo com o Manual Brasileiro de Sinalização de Tráfego, Volume 1 - Sinalização do Conselho Nacional de Tráfego - CONTRAN, maio 2022.

(\*) Adotada a altura útil máxima de 4,00m na subseção e de 5,00m na seção total de sinalização, que como descrito nos itens de projeto, permite a instalação de sinalização de emergência, desde que devidamente justificada por estudos de engenharia.

COMISSÃO DE LICITAÇÃO  
FORMA 2  
BR



QUADRO DE REVISÕES	
Nº	DATA
01	14/07/2024
02	14/07/2024



PROGRAMA DE SANEAMENTO E INFRAESTRUTURA URBANA  
 META DO PROGRAMA: MOBILIDADE URBANA  
 TIPO DE OBRA: SINALIZAÇÃO VIÁRIA - CICLOFAIXA  
 LOCAL:

AV. PLACIDO ADERALDO CASTELO, JUAZEIRO DO NORTE, CEARÁ, BRASIL  
 CONTÍDUO: CROQUI DE SINALIZAÇÃO DA CICLOFAIXA  
 DESENHO: SENEFRA JN  
 DATA: MAR DE 2024  
 ESCALA: INDICADA  
 PARICONE: 14/53

Deógenes C. Rodrigues  
 Engenheiro Civil  
 CREA/CE 1978

AV. TEN. RAIMUNDO ROCHA

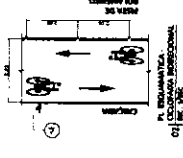
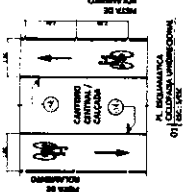
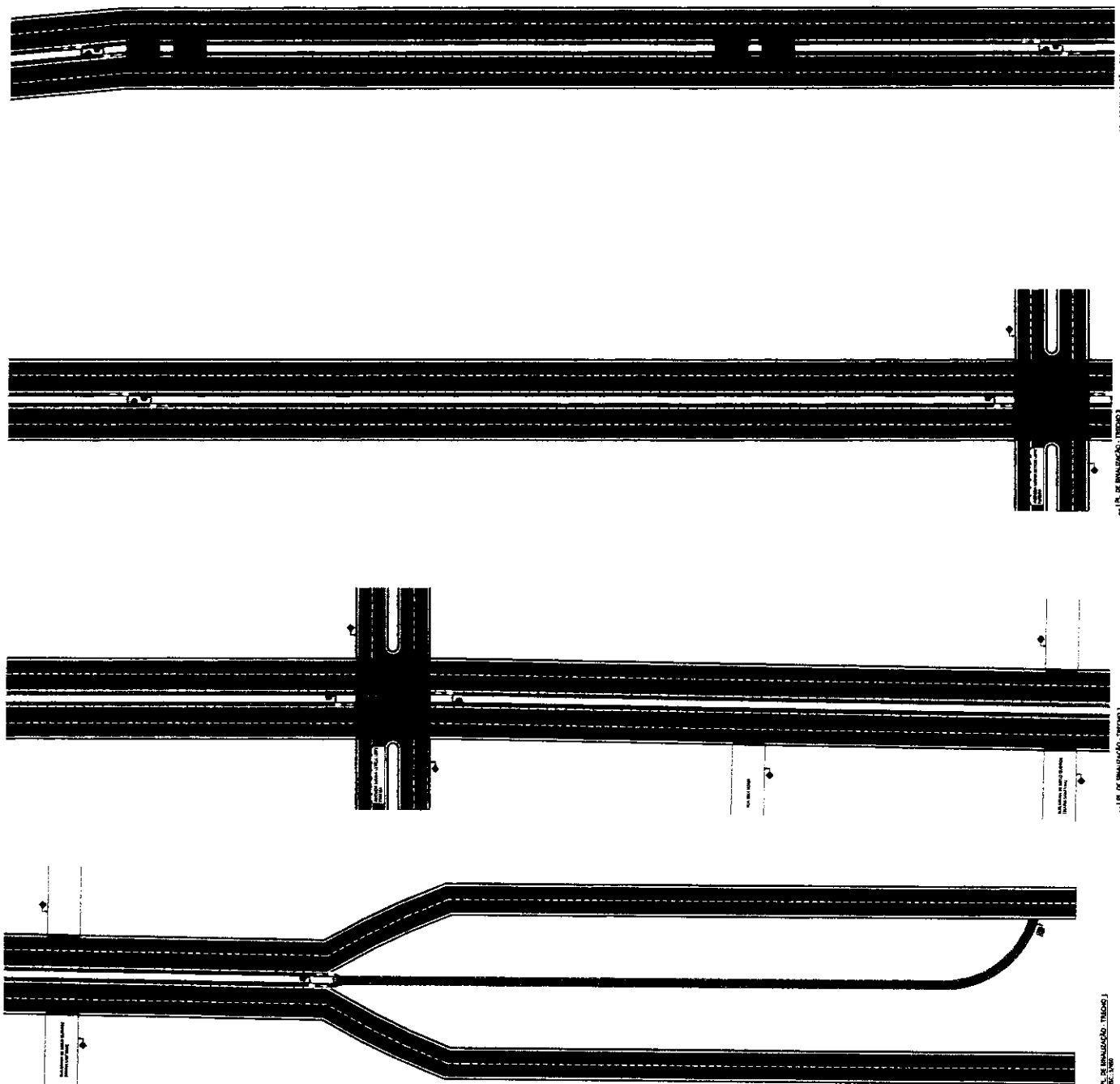

- COLUNA UNIDIRECIONAL LAMINADA 1,20 m x 1,20 m
- COLUNA UNIDIRECIONAL LAMINADA 2,20 m x 2,20 m \*
- COLUNARIA

— SINALIZACAO COMBINATIONADA COM SINALIZACAO

De acordo com o Manual Brasileiro de Sinalizacao de Tráfego, VOL 01, 1997, do Conselho Nacional de Tráfego - CONTRAN, item 322.1. (\*) Adicionalmente, para o sistema de Sinalizacao de Tráfego, a sinalizacao de Tráfego deve ser utilizada em conjunto com a sinalizacao de Tráfego, para garantir a seguranca e a fluidez do trafego. A sinalizacao de Tráfego deve ser utilizada em conjunto com a sinalizacao de Tráfego, para garantir a seguranca e a fluidez do trafego. A sinalizacao de Tráfego deve ser utilizada em conjunto com a sinalizacao de Tráfego, para garantir a seguranca e a fluidez do trafego.



ITEM	QUANTIDADE	UNIDADE	VALOR UNITARIO	VALOR TOTAL
1	1	m²	100,00	100,00
2	1	m²	100,00	100,00
3	1	m²	100,00	100,00
4	1	m²	100,00	100,00
5	1	m²	100,00	100,00
6	1	m²	100,00	100,00
7	1	m²	100,00	100,00
8	1	m²	100,00	100,00
9	1	m²	100,00	100,00
10	1	m²	100,00	100,00

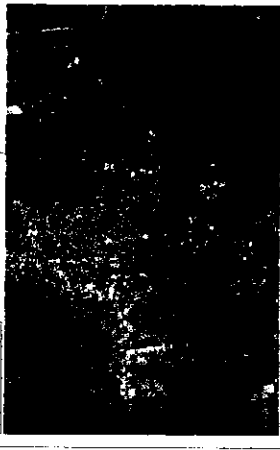

QUANTIDADE DE REVISOES	DATA	FEITO POR	APROVADO POR
1	10/03/2024	DEBORA S. RODRIGUES	DEBORA S. RODRIGUES
2	10/03/2024	DEBORA S. RODRIGUES	DEBORA S. RODRIGUES

**JUAZEIRO DO NORTE** AMERICA LATINA

**CAF**

PROGRAMA DE SANEAMENTO E INFRAESTRUTURA URBANA

TIPOLOGIA: MOBILIDADE URBANA

INDICADA: SINALIZACAO VIARIA - CICLOFAIXA

LOCAL: AV. TEN. RAIMUNDO ROCHA, JUAZEIRO DO NORTE, CEARÁ, BRASIL

CONTEUDO: PROJETO DE SINALIZACAO DA CICLOFAIXA

OSERVAO: SEMPRE EM

DATA: MAR DE 2024

INDICADA: ESCALA: 15/53

PRONAL: 15/53

PRONAL: 15/53

Deborah S. Rodrigues  
Engenheira Civil  
CREA/CE 44979

01 (L) DE SINALIZACAO - TRINDAD  
01 (L) DE SINALIZACAO - TRINDAD

01 (L) DE SINALIZACAO - TRINDAD  
01 (L) DE SINALIZACAO - TRINDAD

01 (L) DE SINALIZACAO - TRINDAD  
01 (L) DE SINALIZACAO - TRINDAD

01 (L) DE SINALIZACAO - TRINDAD  
01 (L) DE SINALIZACAO - TRINDAD

AV. TEN. RAIMUNDO ROCHA

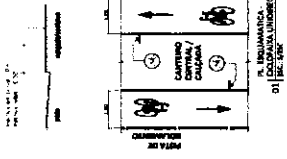
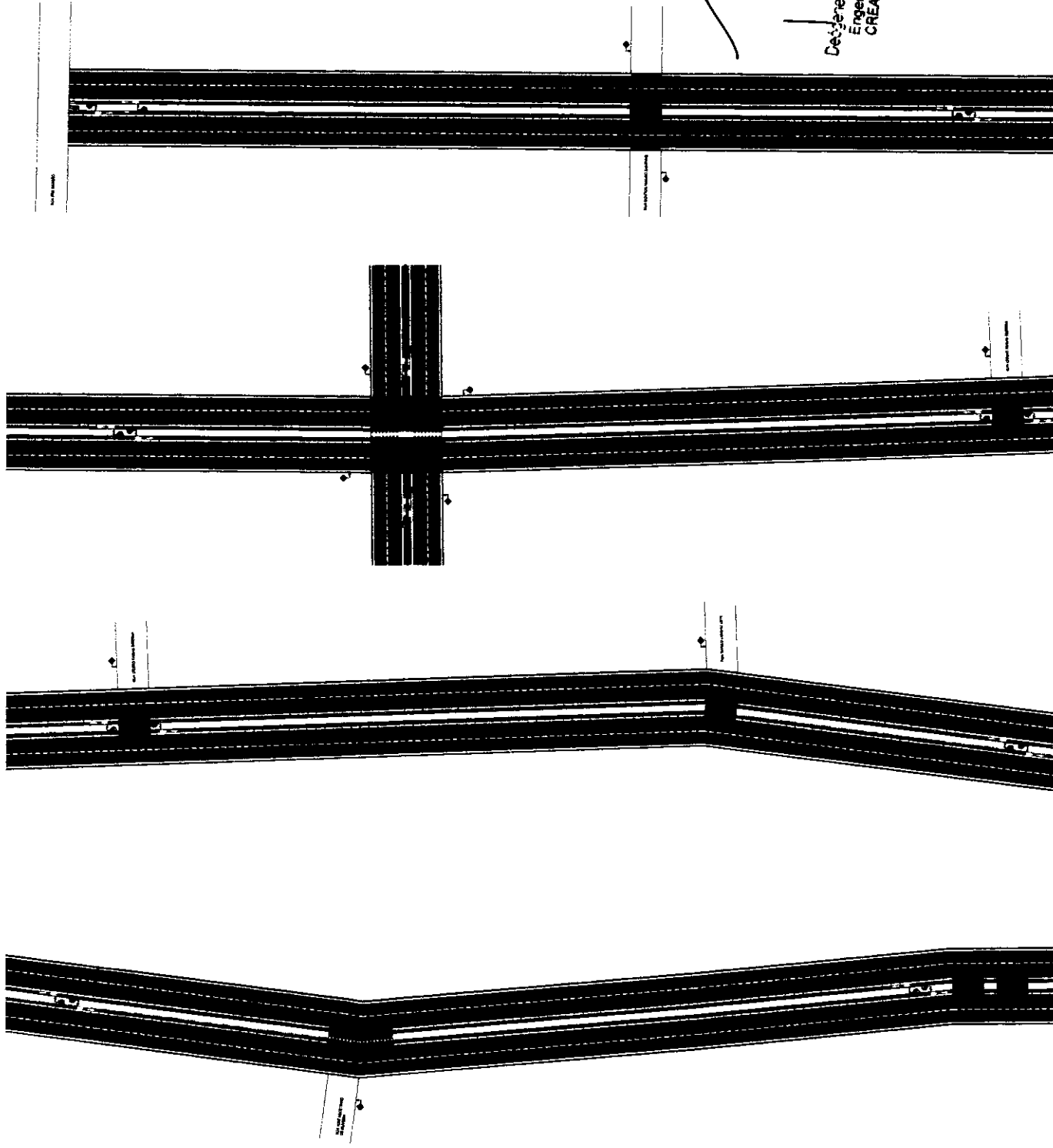

- CICLOFAIXA UNIDIRECIONAL (LARGURA = 1,20 m)
- CICLOFAIXA BIDIRECIONAL (LARGURA = 2,20 m)
- CICLOFAIXA
- ESPAÇO COMPARTILHADO COM PEDESTRES

De acordo com o Manual Brasileiro de Sinalização de Tráfego - Códigos de Cores, do Conselho Nacional de Tráfego - CONTRAN, maio 2002.

(1) Admissão de largura 2,00 metros de ciclofaixas unidirecionais e 2,20 metros de ciclofaixas bidirecionais, desde que devidamente justificadas em projeto.

**COMISSÃO DE LICITAÇÃO**  
 Folha Nº **1004**

AV. TEN. RAIMUNDO ROCHA



QUADRO DE REVISÕES	
Nº	DESCRIÇÃO



**PROGRAMA DE SANEAMENTO E INFRAESTRUTURA URBANA**  
 METODO PROBABIL  
 MOBILIDADE URBANA  
 SINALIZAÇÃO VIÁRIA - CICLOFAIXA

LOCAL:  
 AV. TEN. RAIMUNDO ROCHA, JUAZEIRO DO NORTE, CEARÁ, BRASIL

CONTEÚDO:  
 PROJETO DE SINALIZAÇÃO DA CICLOFAIXA

DESENHO:  
 SEINFRA IN DATA: MAR DE 2024

PRÁTICA:  
 16/53

AV. TEN. RAIMUNDO ROCHA - TRECHO 1

AV. TEN. RAIMUNDO ROCHA - TRECHO 2

AV. TEN. RAIMUNDO ROCHA - TRECHO 3

AV. TEN. RAIMUNDO ROCHA - TRECHO 4

AV. MARIA EDNIR BEZERRA

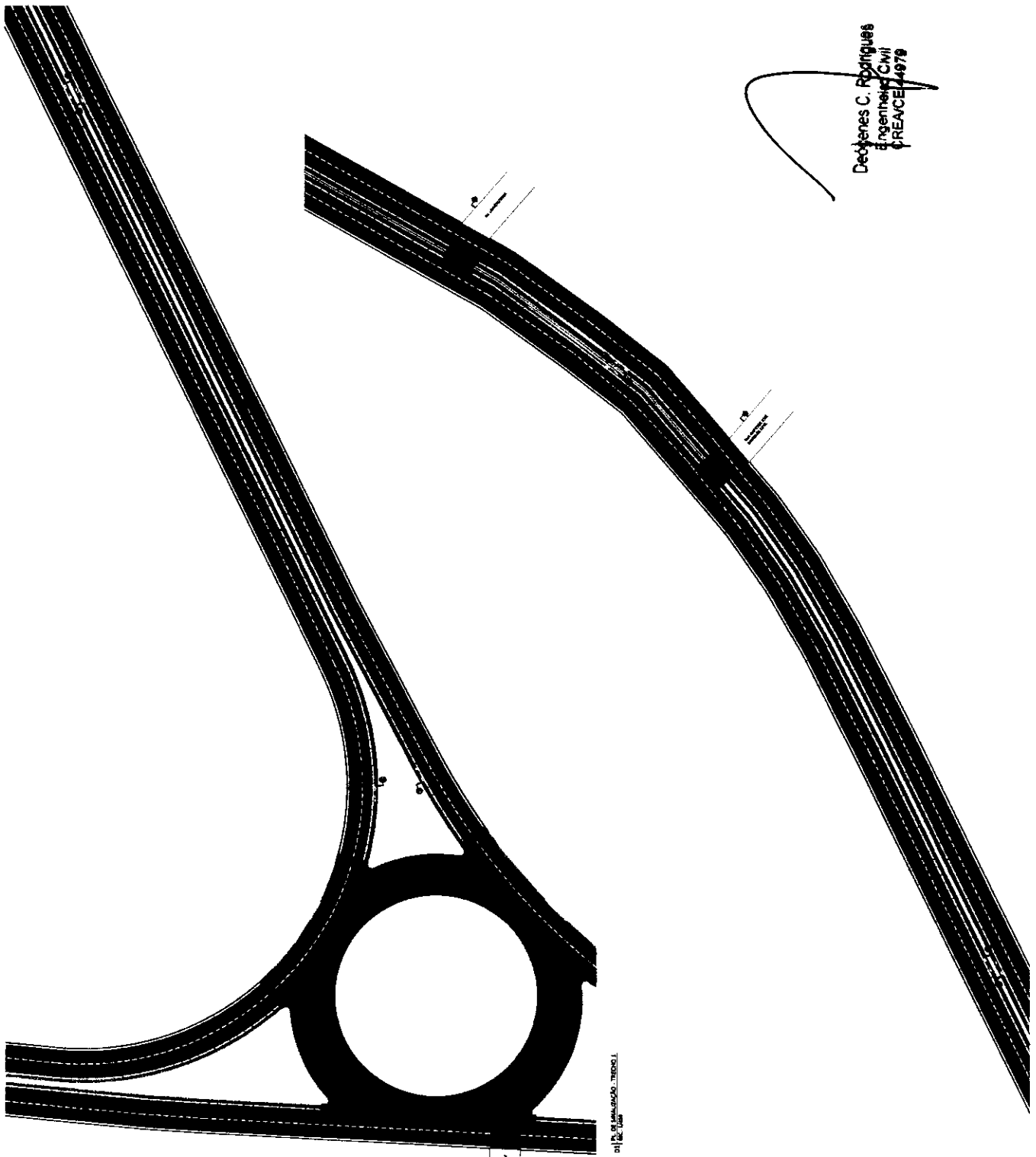

PL. DE SINALIZAÇÃO - TIPO 02.3  
04/12/2024

Deolanes C. Rodrigues  
Engenheiro Civil  
CREA/CE 14979

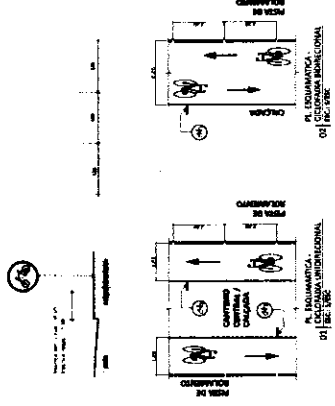

LEGENDA:  
 - CIRCUNFERENCIAL URBANA - 1,20 m x 1,20 m  
 - CIRCUNFERENCIAL URBANA - 1,20 m x 1,20 m  
 - CIRCUNFERENCIAL URBANA - 1,20 m x 1,20 m  
 - BANCO COMENTADO COM REGISTRO

COMISSÃO DE LICITAÇÃO  
 Folha Nº 10/1

De acordo com o Manual Brasileiro de Sinalização de Tráfego, Volume 1 - Sinalização Horizontal, publicado pelo Conselho Nacional de Tráfego - CONTRAN, em 2022.  
 (\*) A sinalização horizontal deve ser aplicada de acordo com as normas técnicas, sendo que a sinalização deve ser aplicada de acordo com as normas técnicas.

Item	Descrição	Quantidade	Valor Unitário	Valor Total
1	Sinalização Horizontal - CIRCUNFERENCIAL URBANA - 1,20 m x 1,20 m	1	100,00	100,00
2	Sinalização Horizontal - CIRCUNFERENCIAL URBANA - 1,20 m x 1,20 m	1	100,00	100,00
3	Sinalização Horizontal - CIRCUNFERENCIAL URBANA - 1,20 m x 1,20 m	1	100,00	100,00
4	Sinalização Horizontal - CIRCUNFERENCIAL URBANA - 1,20 m x 1,20 m	1	100,00	100,00
5	Sinalização Horizontal - CIRCUNFERENCIAL URBANA - 1,20 m x 1,20 m	1	100,00	100,00
6	Sinalização Horizontal - CIRCUNFERENCIAL URBANA - 1,20 m x 1,20 m	1	100,00	100,00
7	Sinalização Horizontal - CIRCUNFERENCIAL URBANA - 1,20 m x 1,20 m	1	100,00	100,00
8	Sinalização Horizontal - CIRCUNFERENCIAL URBANA - 1,20 m x 1,20 m	1	100,00	100,00
9	Sinalização Horizontal - CIRCUNFERENCIAL URBANA - 1,20 m x 1,20 m	1	100,00	100,00
10	Sinalização Horizontal - CIRCUNFERENCIAL URBANA - 1,20 m x 1,20 m	1	100,00	100,00



Item	Descrição	Quantidade	Valor Unitário	Valor Total
1	Sinalização Horizontal - CIRCUNFERENCIAL URBANA - 1,20 m x 1,20 m	1	100,00	100,00
2	Sinalização Horizontal - CIRCUNFERENCIAL URBANA - 1,20 m x 1,20 m	1	100,00	100,00
3	Sinalização Horizontal - CIRCUNFERENCIAL URBANA - 1,20 m x 1,20 m	1	100,00	100,00
4	Sinalização Horizontal - CIRCUNFERENCIAL URBANA - 1,20 m x 1,20 m	1	100,00	100,00
5	Sinalização Horizontal - CIRCUNFERENCIAL URBANA - 1,20 m x 1,20 m	1	100,00	100,00
6	Sinalização Horizontal - CIRCUNFERENCIAL URBANA - 1,20 m x 1,20 m	1	100,00	100,00
7	Sinalização Horizontal - CIRCUNFERENCIAL URBANA - 1,20 m x 1,20 m	1	100,00	100,00
8	Sinalização Horizontal - CIRCUNFERENCIAL URBANA - 1,20 m x 1,20 m	1	100,00	100,00
9	Sinalização Horizontal - CIRCUNFERENCIAL URBANA - 1,20 m x 1,20 m	1	100,00	100,00
10	Sinalização Horizontal - CIRCUNFERENCIAL URBANA - 1,20 m x 1,20 m	1	100,00	100,00

**JUAZEIRO DO NORTE**  
 AMÉRICA LATINA  
**CAF**  
 AMÉRICA LATINA

PROGRAMA DE SANEAMENTO E INFRAESTRUTURA URBANA  
 NOME DO PROGRAMA: SINALIZAÇÃO VÁRIA - CIRCUNFERENCIAL URBANA  
 LOCAL: AV. MARIA EDNIR BEZERRA, JUAZEIRO DO NORTE, CEARÁ, BRASIL  
 CONTEÚDO: PROJETO DE SINALIZAÇÃO DA CIRCUNFERENCIAL URBANA  
 DESENHADO POR: SÉRGIO JOSÉ DE SOUZA  
 DATA: MAR DE 2024  
 ESCALA: INDICADA  
 PRIMEIRA FOLHA DE 17/53

AV. MARIA EDNIR BEZERRA

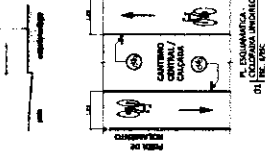
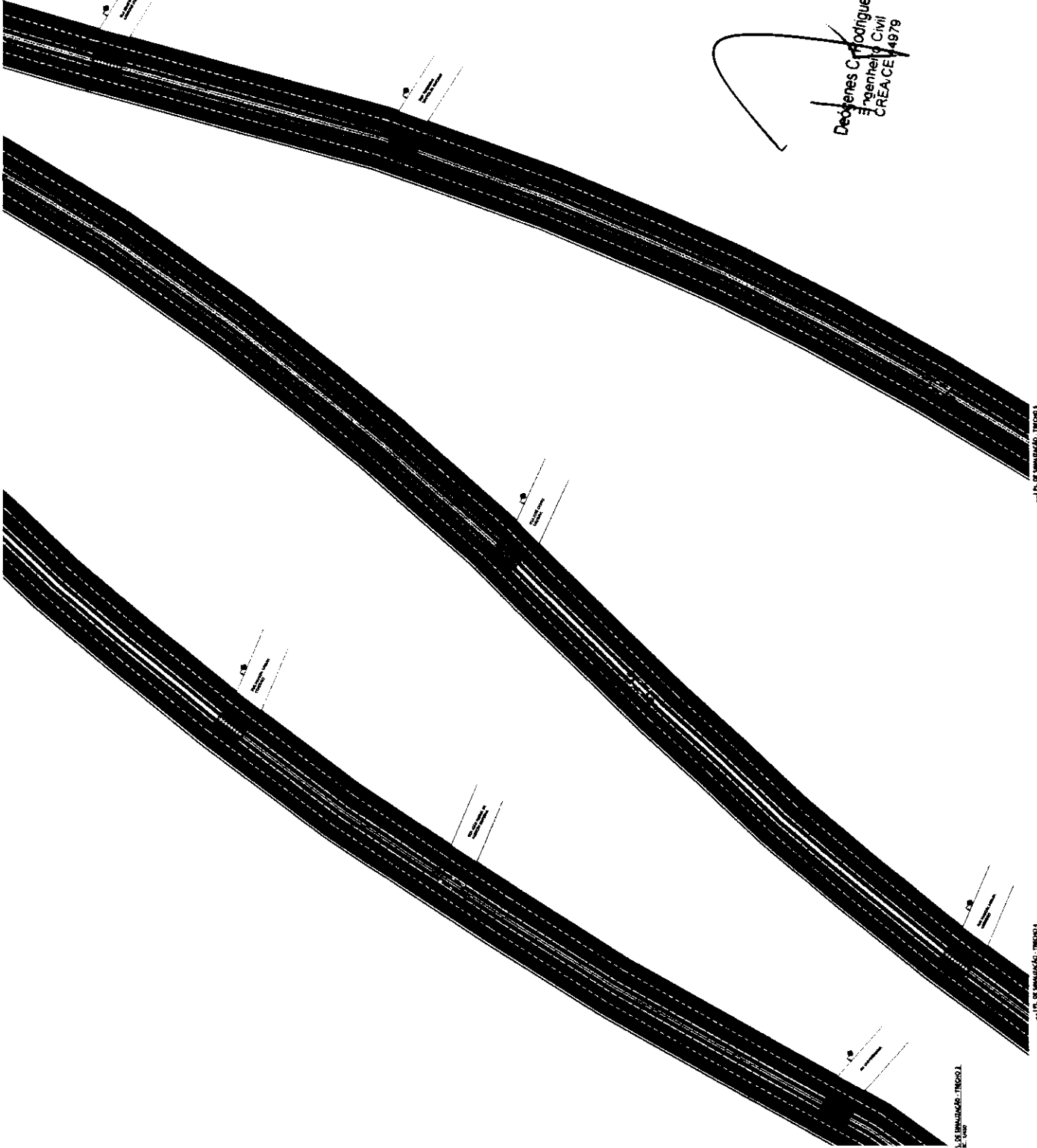

**COMISSÃO DE LICITAÇÃO**  
**Folha Nº 1084**

- CILINDRADA DIMENSIONAL LARGURA = 1,20 m \*
- CILINDRADA DIMENSIONAL LARGURA = 1,20 m \*
- CILINDRADA
- BARRIL COMPLETAMENTE COM INDETERMINADO

De acordo com o Manual Brasileiro de Sinalização de Tráfego, VOLUME IV, Conselho Nacional de Tráfego - CONTRAN, Junho 2002.

AV. MARIA EDNIR BEZERRA



QUADRO DE REVISÕES

Nº	DATA	DESCRIÇÃO
01	10/03/2024	ELABORAÇÃO
02	10/03/2024	REVISÃO
03	10/03/2024	REVISÃO



**PROGRAMA DE SANEAMENTO E INFRAESTRUTURA URBANA**  
 META DO PROGRAMA: MOBILIDADE URBANA  
 TÍTULO: SINALIZAÇÃO VIÁRIA - CILINDRADA  
 LOCAL: AV. MARIA EDNIR BEZERRA, JUAZEIRO DO NORTE, CEARÁ, BRASIL

CONTÉUDO: PROJETO DE SINALIZAÇÃO DA CILINDRADA  
 DATA: MAR DE 2024  
 ESCALA: INDICAÇÃO

18/53

*Desdeneres C. Rodrigues*  
 Engenheiro Civil  
 CREA/CE 14979

01 DE SINALIZAÇÃO - TRIPLO 1  
 01 DE 18

01 DE SINALIZAÇÃO - TRIPLO 1  
 01 DE 18

01 DE SINALIZAÇÃO - TRIPLO 1  
 01 DE 18

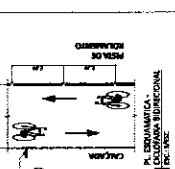
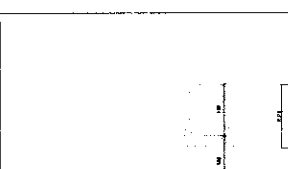

**COMISSÃO DE LICITAÇÃO**  
Forma 103x

**DESCRIÇÃO:**  
LACOFLEXA DIMENSIONAL LARGURA = 2,00 m  
CICLOFLEXA DIMENSIONAL LARGURA = 2,30 m  
CICLOFLEXA  
ESPALHO COMPAQUETADO COM PEDREIRAS

De acordo com o Manual Brasileiro de Sinalização de Tráfego - VOLUME VIII - Sinalização Horizontal - Conselho Nacional de Tráfego - CONTRAN, item 222.

(\*) Admissão largura (L) mínima de 0,60m na undimensional de 1,00m na undimensional de 0,60m. A largura mínima de 0,80m deve ser mantida para as linhas de transmissão e para as linhas de energia elétrica, desde que especificado no edital de licitação.

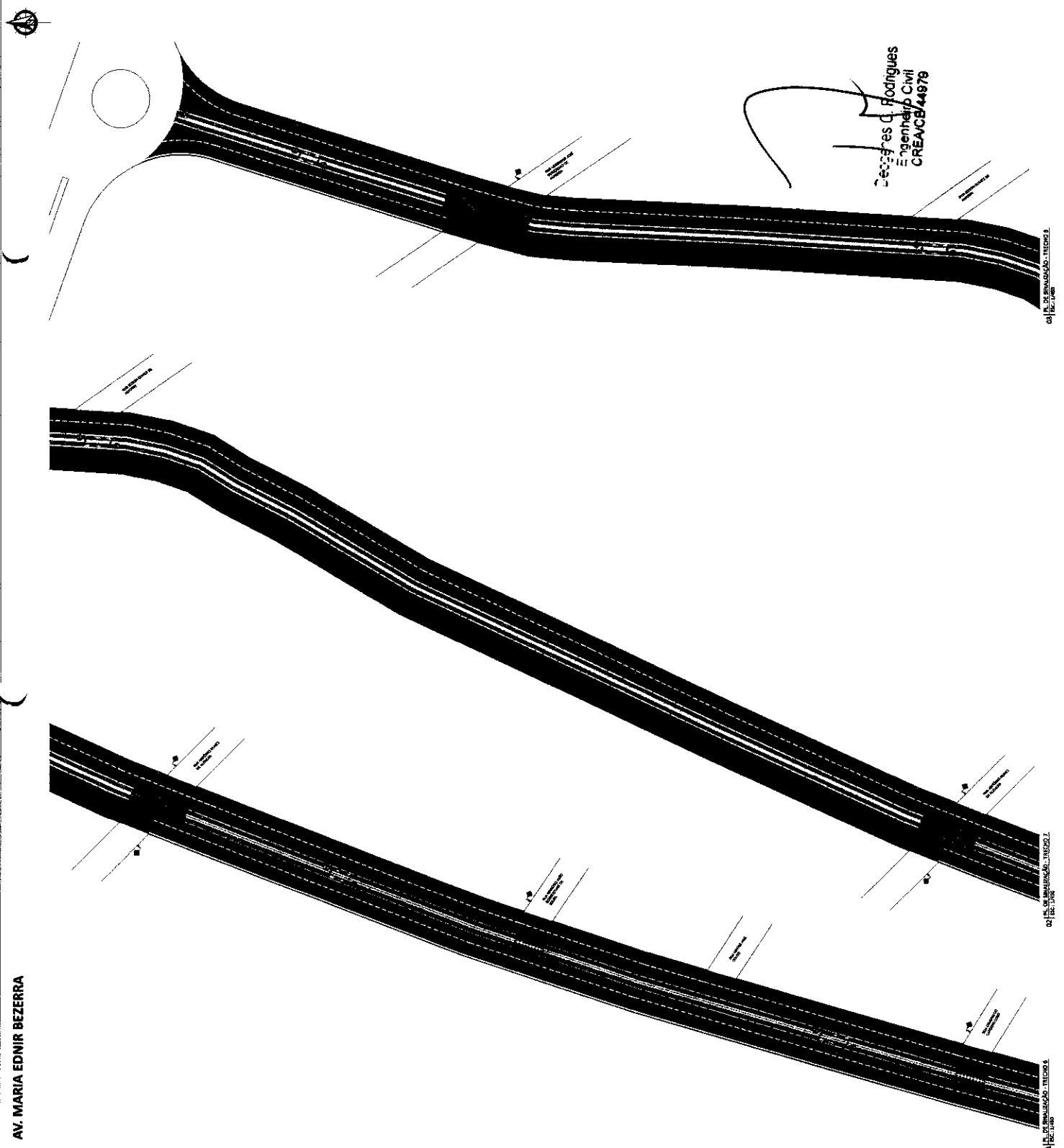

**QUADRO DE REVISÕES**

Nº	REVISÃO	DATA	PROJ.	AUT.
01 <td>ELABORADO</td> <td>MAR/2024</td> <td></td> <td></td>	ELABORADO	MAR/2024		
02 <td>REVISADO</td> <td>MAR/2024</td> <td></td> <td></td>	REVISADO	MAR/2024		

**JUAZEIRO DO NORTE**

**PROGRAMA DE SANEAMENTO E INFRAESTRUTURA URBANA**

TIPOLOGIA: MOBILIDADE URBANA  
SINALIZAÇÃO VÁRIA - CICLOFLEXA

LOCAL: AV. MARIA EDNIR BEZERRA, JUAZEIRO DO NORTE, CEARÁ, BRASIL.

CONTEÚDO: CÍRCULO DE SINALIZAÇÃO DA CICLOFLEXA

PRÊMIO: 19/53

DATA: MAR DE 2024  
ESCALA: INDICADA

PRÊMIO: FORMATA

AV. PADRE NESTOR SAMPAIO



01 PL. DE SINALIZAÇÃO - TRINCO 3  
01 TRC. 1/400



01 PL. DE SINALIZAÇÃO - TRINCO 3  
01 TRC. 1/400

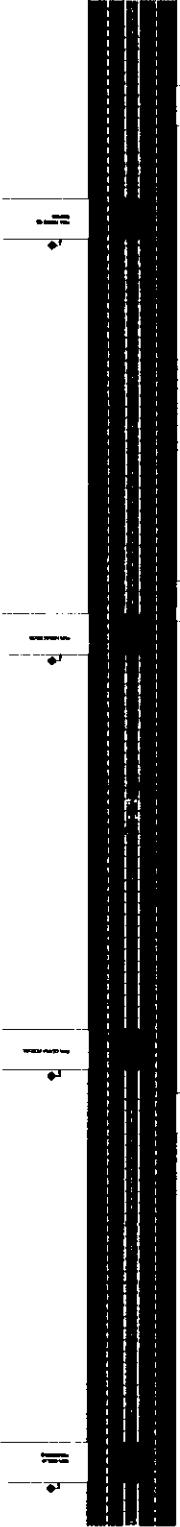

01 PL. DE SINALIZAÇÃO - TRINCO 3  
01 TRC. 1/400

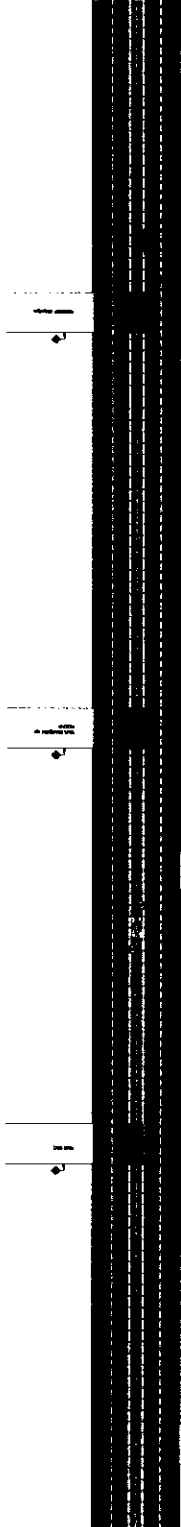

01 PL. DE SINALIZAÇÃO - TRINCO 3  
01 TRC. 1/400

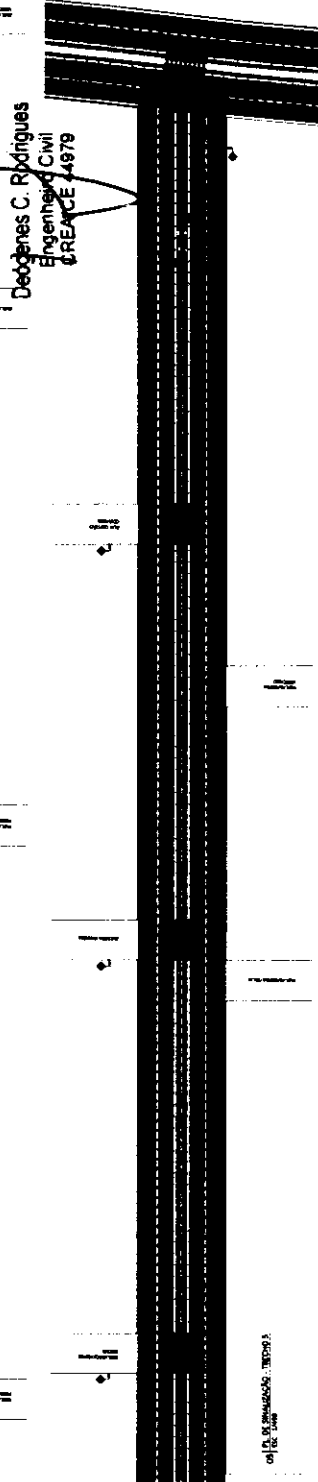

01 PL. DE SINALIZAÇÃO - TRINCO 3  
01 TRC. 1/400

Deogenes C. Rodrigues  
Engenheiro Civil  
CREA/RJ 41979

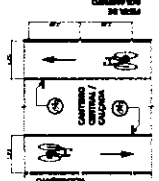

A. DOCUMENTAÇÃO  
01 CIRCUNSCRIÇÃO URBANA

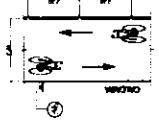

A. DOCUMENTAÇÃO  
01 CIRCUNSCRIÇÃO URBANA

CIRCUNSCRIÇÃO URBANA  
LARANJEIROS - 2,20m x 1,20m

CIRCUNSCRIÇÃO URBANA  
LARANJEIROS - 2,20m x 1,20m

CICLOMOTORISTA

BRANCO COMBUSTIVELADO COM PRESTIJO

De acordo com o Manual Brasileiro de Sinalização de Tráfego, VOLUME IV - Sinalização de Tráfego, Edição de 2002, Conselho Nacional de Tráfego - CONTRAN, ano 2002.  
A sinalização segue o padrão de cores e materiais estabelecidos no Manual Brasileiro de Sinalização de Tráfego, Edição de 2002, Conselho Nacional de Tráfego - CONTRAN, ano 2002.  
A sinalização segue o padrão de cores e materiais estabelecidos no Manual Brasileiro de Sinalização de Tráfego, Edição de 2002, Conselho Nacional de Tráfego - CONTRAN, ano 2002.

Item	Descrição	Quantidade	Valor Unitário	Valor Total
1	Placa de Sinalização - Trinco 3	1	1.000,00	1.000,00
2	Trinco 1/400	1	1.000,00	1.000,00
3	Placa de Sinalização - Trinco 3	1	1.000,00	1.000,00
4	Trinco 1/400	1	1.000,00	1.000,00
5	Placa de Sinalização - Trinco 3	1	1.000,00	1.000,00
6	Trinco 1/400	1	1.000,00	1.000,00
7	Placa de Sinalização - Trinco 3	1	1.000,00	1.000,00
8	Trinco 1/400	1	1.000,00	1.000,00
9	Placa de Sinalização - Trinco 3	1	1.000,00	1.000,00
10	Trinco 1/400	1	1.000,00	1.000,00

COMISSÃO DE LICITAÇÃO  
PREFEITURA MUNICIPAL DE JUAZEIRO DO NORTE



Item	Descrição	Quantidade	Valor Unitário	Valor Total
1	Placa de Sinalização - Trinco 3	1	1.000,00	1.000,00
2	Trinco 1/400	1	1.000,00	1.000,00
3	Placa de Sinalização - Trinco 3	1	1.000,00	1.000,00
4	Trinco 1/400	1	1.000,00	1.000,00
5	Placa de Sinalização - Trinco 3	1	1.000,00	1.000,00
6	Trinco 1/400	1	1.000,00	1.000,00
7	Placa de Sinalização - Trinco 3	1	1.000,00	1.000,00
8	Trinco 1/400	1	1.000,00	1.000,00
9	Placa de Sinalização - Trinco 3	1	1.000,00	1.000,00
10	Trinco 1/400	1	1.000,00	1.000,00

JUAZEIRO DO NORTE  
PARAICATINA



PROGRAMA DE SANEAMENTO E INFRAESTRUTURA URBANA  
TIPOLOGIA: MOBILIDADE URBANA  
LOCAL: SINALIZAÇÃO VIÁRIA - CICLOMOTORISTA

AV. PADRE NESTOR SAMPAIO, JUAZEIRO DO NORTE, CEARÁ, BRAS

CONTEÚDO: PROJETO DE SINALIZAÇÃO DA CICLOMOTORISTA  
DESENHO: SEMP/PAJIN  
DATA: MAR DE 2024  
ESCALA: INDICADA

PLANOJA  
20/53  
MUNICÍPIO DE JUAZEIRO DO NORTE



AV. ANTONIO PEREIRA DA SILVA

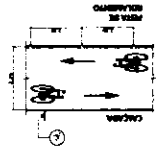
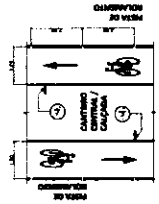
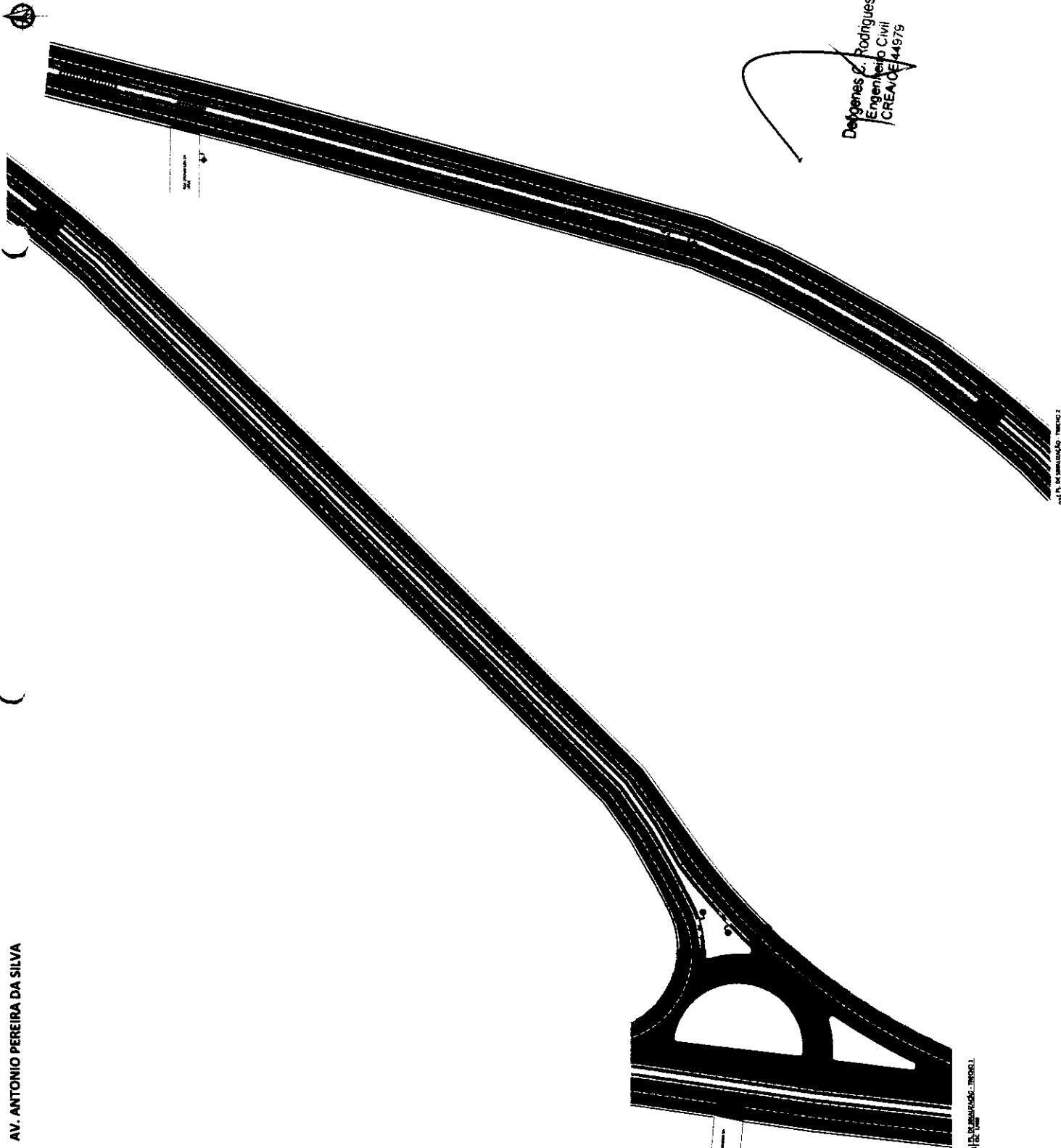

II. INCLINAÇÃO:  
 (a) COLINA UNIDIRECIONAL

III. INCLINAÇÃO:  
 (a) COLINA BIDIRECIONAL

COLINA UNIDIRECIONAL  
 LARGURA = 1,80 m

COLINA BIDIRECIONAL  
 LARGURA = 2,20 m

CELEBRITIA

RESERVA: ESPAÇO COMPARTILHADO COM PEDESTRES

De acordo com o Manual Brasileiro de Sinalização de Tráfego - VOLUME III - Sinalização Horizontal de Tráfego - CORTINA, em 2022.  
 (\*) Admissão de largura: 0,50 metros em CLM em subtração de 4 de 1,20m no lado externo da curva, para garantir a segurança dos usuários do sistema rodoviário, desde que o projeto seja aprovado pelo órgão responsável.

COMISSÃO DE LICITAÇÃO  
 Folha 05

Item	Descrição	Quantidade	Valor Unitário	Valor Total
1	...	...	...	...
2	...	...	...	...
3	...	...	...	...
4	...	...	...	...
5	...	...	...	...
6	...	...	...	...
7	...	...	...	...
8	...	...	...	...
9	...	...	...	...
10	...	...	...	...
11	...	...	...	...
12	...	...	...	...
13	...	...	...	...
14	...	...	...	...
15	...	...	...	...
16	...	...	...	...
17	...	...	...	...
18	...	...	...	...
19	...	...	...	...
20	...	...	...	...
21	...	...	...	...
22	...	...	...	...
23	...	...	...	...
24	...	...	...	...
25	...	...	...	...
26	...	...	...	...
27	...	...	...	...
28	...	...	...	...
29	...	...	...	...
30	...	...	...	...
31	...	...	...	...
32	...	...	...	...
33	...	...	...	...
34	...	...	...	...
35	...	...	...	...
36	...	...	...	...
37	...	...	...	...
38	...	...	...	...
39	...	...	...	...
40	...	...	...	...
41	...	...	...	...
42	...	...	...	...
43	...	...	...	...
44	...	...	...	...
45	...	...	...	...
46	...	...	...	...
47	...	...	...	...
48	...	...	...	...
49	...	...	...	...
50	...	...	...	...

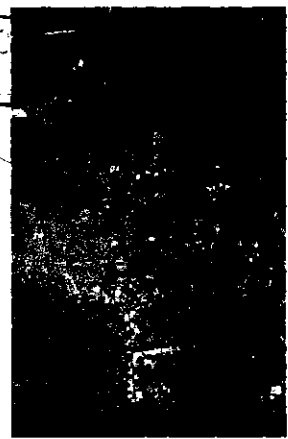

QUANTIDADE DE SERVIÇOS	DATA
1	2023/03/01
2	2023/03/01
3	2023/03/01
4	2023/03/01
5	2023/03/01
6	2023/03/01
7	2023/03/01
8	2023/03/01
9	2023/03/01
10	2023/03/01
11	2023/03/01
12	2023/03/01
13	2023/03/01
14	2023/03/01
15	2023/03/01
16	2023/03/01
17	2023/03/01
18	2023/03/01
19	2023/03/01
20	2023/03/01
21	2023/03/01
22	2023/03/01
23	2023/03/01
24	2023/03/01
25	2023/03/01
26	2023/03/01
27	2023/03/01
28	2023/03/01
29	2023/03/01
30	2023/03/01
31	2023/03/01
32	2023/03/01
33	2023/03/01
34	2023/03/01
35	2023/03/01
36	2023/03/01
37	2023/03/01
38	2023/03/01
39	2023/03/01
40	2023/03/01
41	2023/03/01
42	2023/03/01
43	2023/03/01
44	2023/03/01
45	2023/03/01
46	2023/03/01
47	2023/03/01
48	2023/03/01
49	2023/03/01
50	2023/03/01

Delegenes C. Rodrigues  
 Engenheiro Civil  
 CREA/DF 44879



PROGRAMA DE SANEAMENTO E INFRAESTRUTURA URBANA  
 META DO PROGRAMA: MOBILIDADE URBANA  
 TIPOLOGIA: SIMULAZÃO VÁRIA - CICLOFAIXA  
 LOCAL: AV. ANTONIO PEREIRA DA SILVA, JUAZEIRO DO NORTE, CEARÁ, BRASIL  
 CONTEÚDO: PROJETO DE SIMULAZÃO DA CICLOFAIXA  
 DATA: MAR DE 2024  
 ESCALA: INDICADA  
 PRIMEIRA: 21/53  
 MANDADO EMITIDO EM: 21/03/2024

AV. ANTONIO PEREIRA DA SILVA

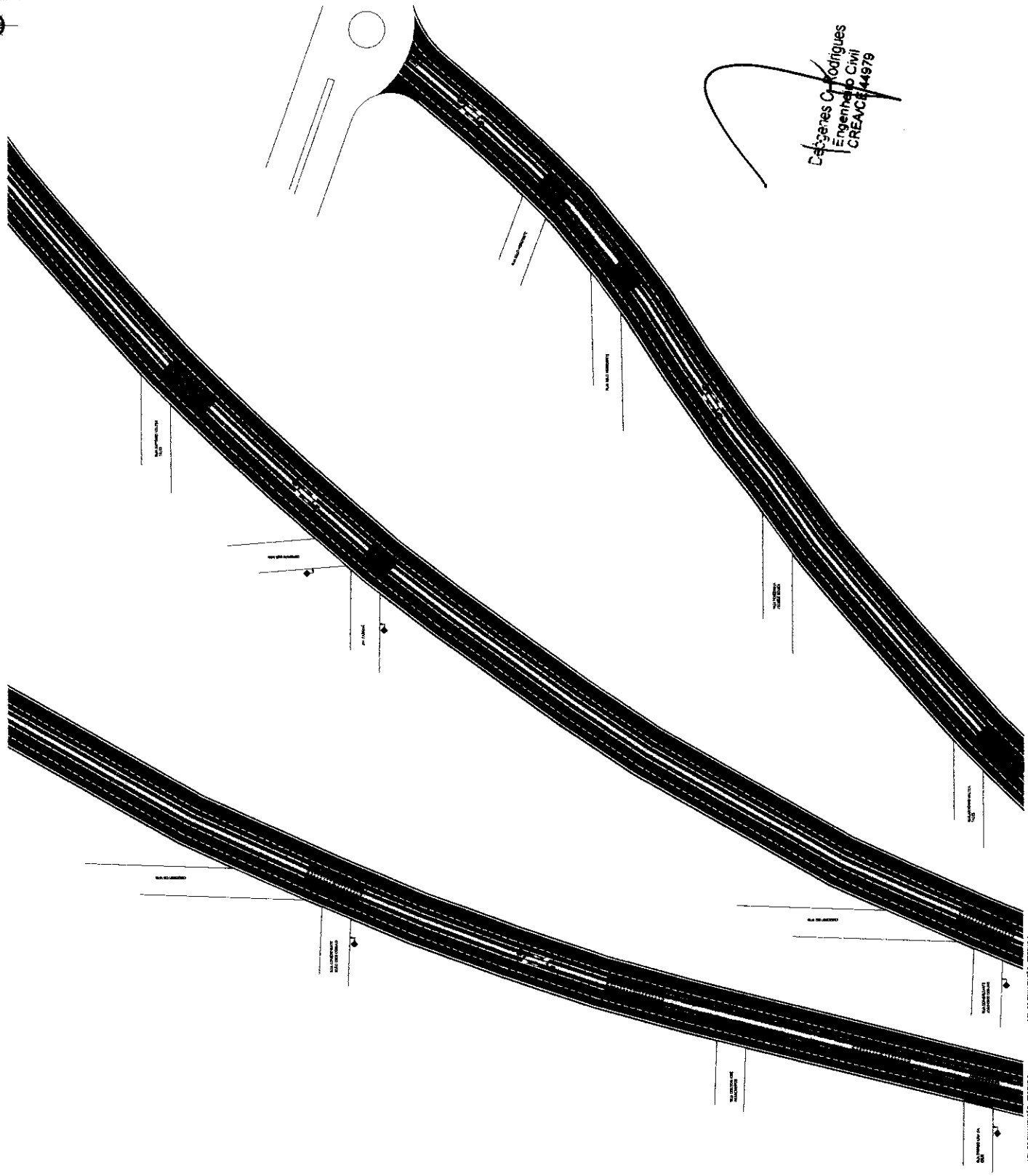

Desçenes C. Rodrigues  
 Engenheiro Civil  
 CREA/CB 144979

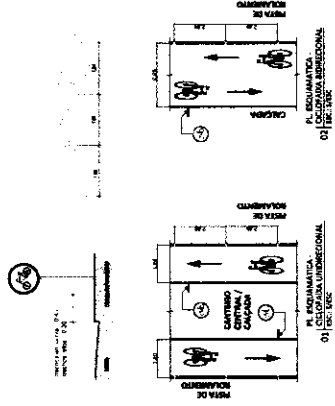

- COLORETA UNIDIRECIONAL LAMINAR 1,10 m<sup>2</sup>
- COLORETA UNIDIRECIONAL LAMINAR 2,20 m<sup>2</sup>
- COLORETA
- ESPAÇO COMPARTIMENTADO COM PNEUMÁTICOS

COMISSÃO DE LICITAÇÃO  
 FOLHA Nº 7061

De acordo com o Manual Brasileiro de Sinalização de Tráfego VOLUME 10 - Sinalização de Tráfego - CONTRAFLETA, ano 2022.  
 (1) Admissível a largura dos símbolos de 0,80m na sinalização e de 1,00m na sinalização de trânsito, exceto quando especificado em contrário.  
 (2) Quando não especificado, os símbolos devem ser executados em cores brancas sobre fundo preto.  
 (3) Quando não especificado, os símbolos devem ser executados em cores brancas sobre fundo preto.

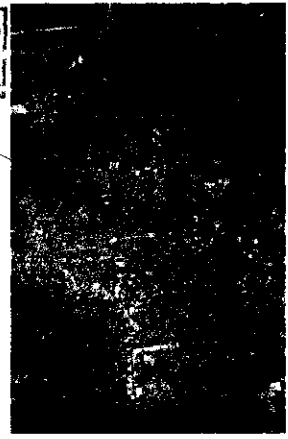

QUADRO DE REVISÕES	
Nº	ALTERAÇÃO
DE	INTERVENÇÃO
EM	10/05/2024
FEITO POR	
DATA	
REVISÃO	

**JUAZEIRO DO NORTE** GOVERNADOR DE JUAZEIRO DO NORTE

**INFRAESTRUTURA**

**PROGRAMA DE SANEAMENTO E INFRAESTRUTURA URBANA**

TIPOLOGIA: MOBILIDADE URBANA

SINALIZAÇÃO VIÁRIA - CICLOFAIXA

LOCAL: AV. PADRE NESTOR SAMPÃO, JUAZEIRO DO NORTE, CEARÁ, BRASIL

CONTEÚDO: PROJETO DE SINALIZAÇÃO DA CICLOFAIXA

DESENHO: SEINFRA-IN

DATA: MAR DE 2024

ESCALA: INDICADA

FRANQUIA: 22/53

PRONOME: INDICADO

AV. PADRE CICERO

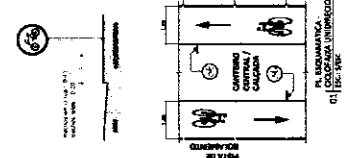
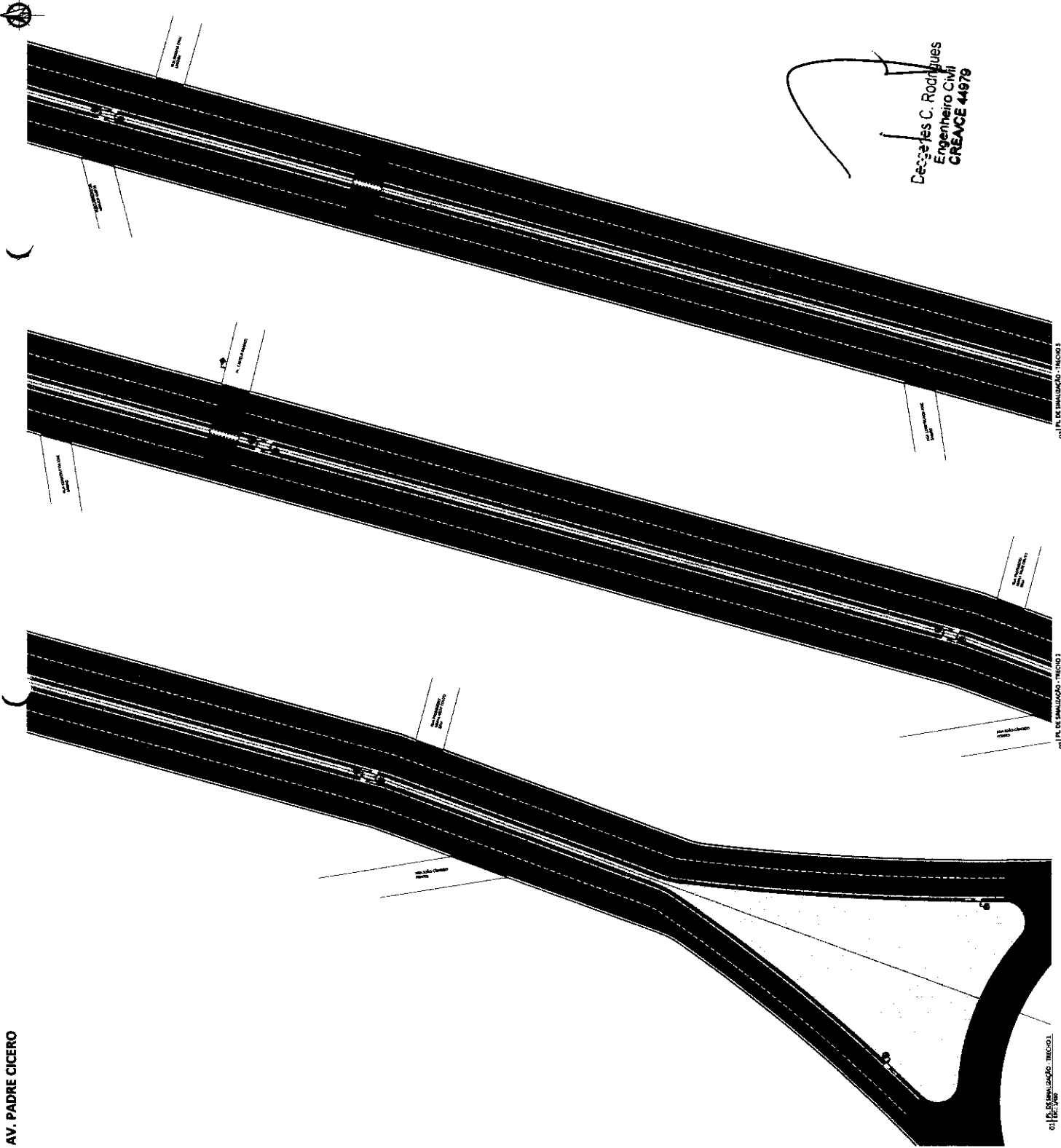

COLOMBA LUMINOSA  
 LARGURA = 1,20 m  
 COLOMBA SINECROMA  
 LARGURA = 1,20 m  
 CICLOVIA

ESPAÇO COMPARTILHADO COM PROTEÇÃO

De acordo com o Manual Brasileiro de Instalação de Tráfego, VOLUME 09 - Instalação de Sinalização Horizontal de Tráfego - CONTRAN, maio 2022.  
 (\*) Adotada a largura (L) mínima de 0,30m na interseção e de 0,20m na interseção com ciclovia.  
 Interferência, tal como estabelecido pelo Rde, é sempre permitida, desde que não comprometa a segurança dos usuários.

Item	Descrição	Quantidade	Valor Unitário	Valor Total
1	...	...	...	...
2	...	...	...	...
3	...	...	...	...
4	...	...	...	...
5	...	...	...	...

COMISSÃO DE LICITAÇÃO  
 Folha nº 10/1



QUADRO DE REVISÕES	
Nº	DATA
01	02/07/2024
02	02/07/2024



PROGRAMA DE SANEAMENTO E INFRAESTRUTURA URBANA  
 MODALIDADE URBANA  
 SINALIZAÇÃO VÁRIA - CICLOVIA

AV. PADRE CICERO, JUAZEIRO DO NORTE, CEARÁ, BRASIL

CONTEÚDO: PROJETO DE SINALIZAÇÃO DA CICLOVIA  
 DATA: MAR DE 2024  
 ESCALA: INDICADA  
 PRONOME: 23/53  
 PRONOME: PRONOME

Dessefes C. Rodrigues  
 Engenheiro Civil  
 CREACE 44979

PL. DE SINALIZAÇÃO - TRIC001  
 02/07/2024

PL. DE SINALIZAÇÃO - TRIC001  
 02/07/2024

PL. DE SINALIZAÇÃO - TRIC001  
 02/07/2024

AV. PADRE CICERO

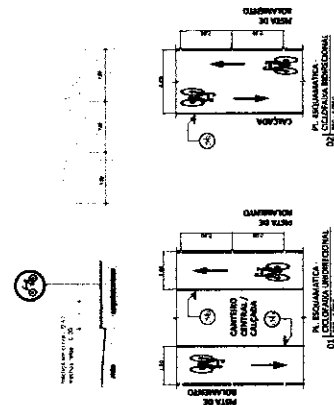
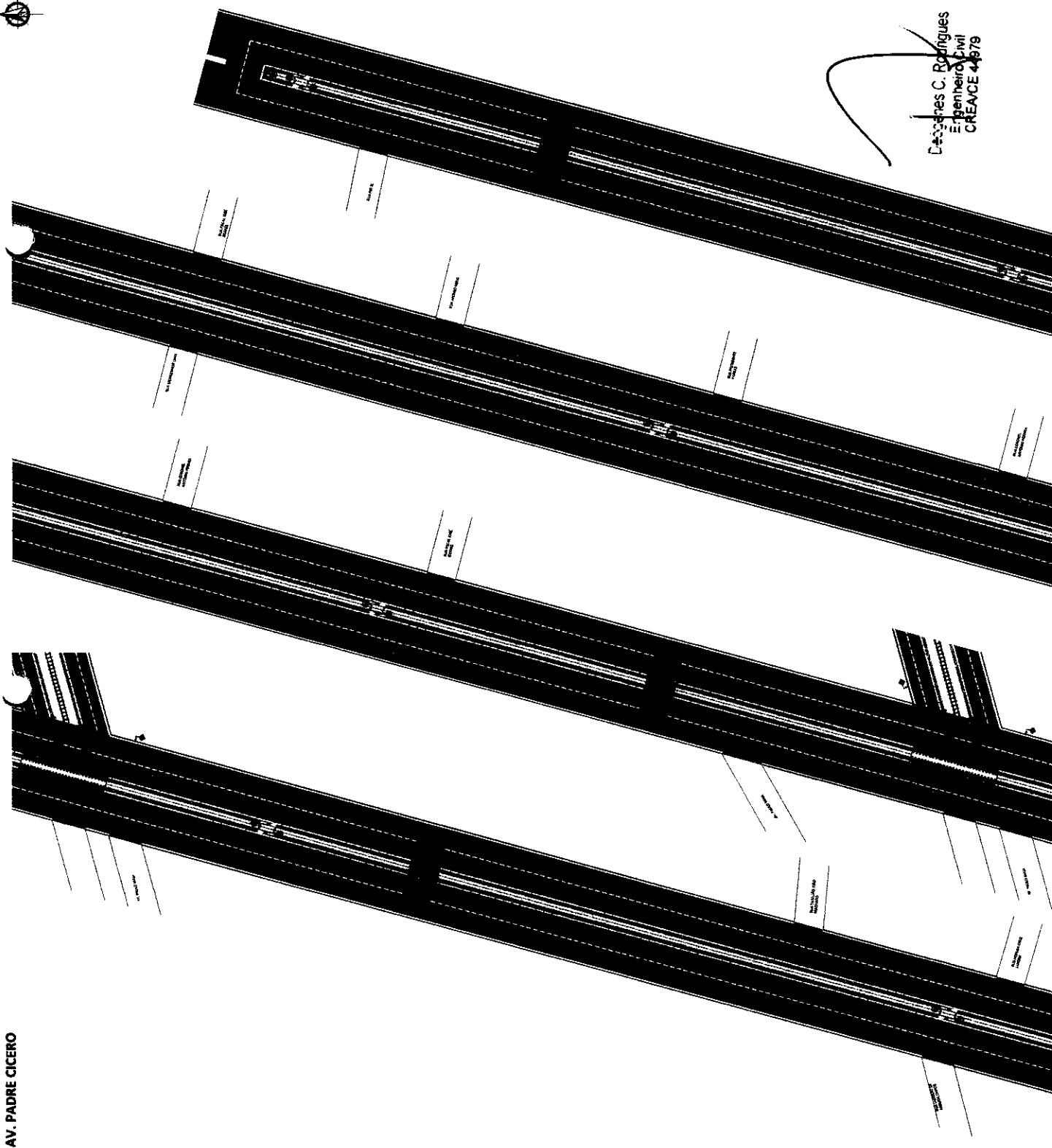

- COEFICENTE VERDEJANTE: URBANA = 1,20 m<sup>2</sup>
- COEFICENTE VERDEJANTE: URBANA = 2,30 m<sup>2</sup>
- COEFICENTE

ESPAÇO DESTINADO COM PAREDETA

De acordo com o Manual Brasileiro de Sinalização de Tráfego, VOLUME VI, Edição 2002, Conselho Nacional de Tráfego - CONTRAN, ano 2002:  
 (\*) Adotamos largura dos eixos de 3,60m na urbanização e de 3,00m na ruralização, para o dimensionamento das sinalizações, de acordo com o Manual Brasileiro de Sinalização de Tráfego, VOLUME VI, Edição 2002, Conselho Nacional de Tráfego - CONTRAN, ano 2002.

COMISSÃO DE CITAÇÃO  
 Folha N.º 108/11

AV. PADRE CICERO



CÍRCULO DE RETORNO	
N.º	DATA
DE	DE
DE	DE

**JUAZEIRO DO NORTE** **CAF** ASSOCIADA LTDA

PROGRAMA DE SANEAMENTO E INFRAESTRUTURA URBANA  
 META DO PROGRAMA: MOBILIDADE URBANA  
 TIPOLOGIA: SINALIZAÇÃO VIÁRIA - CICLOFAIXA

LOCAL: AV. PADRE CICERO, JUAZEIRO DO NORTE, CEARÁ, BRASIL

CONTEÚDO: PROJETO DE SINALIZAÇÃO DA CICLOFAIXA

DESENHO: SEINFRA JN DATA: MAR DE 2024 ESCALA: INDICADA

PRONCHA: 24/53

Deodores C. Rodrigues  
 Engenheiro Civil  
 CREA/CE 44879

04 PL DE SINALIZAÇÃO - TRECHO 1  
 05 PL DE SINALIZAÇÃO - TRECHO 2  
 06 PL DE SINALIZAÇÃO - TRECHO 3  
 07 PL DE SINALIZAÇÃO - TRECHO 4  
 08 PL DE SINALIZAÇÃO - TRECHO 5  
 09 PL DE SINALIZAÇÃO - TRECHO 6  
 10 PL DE SINALIZAÇÃO - TRECHO 7

AV. PREF. CARLOS CRUZ

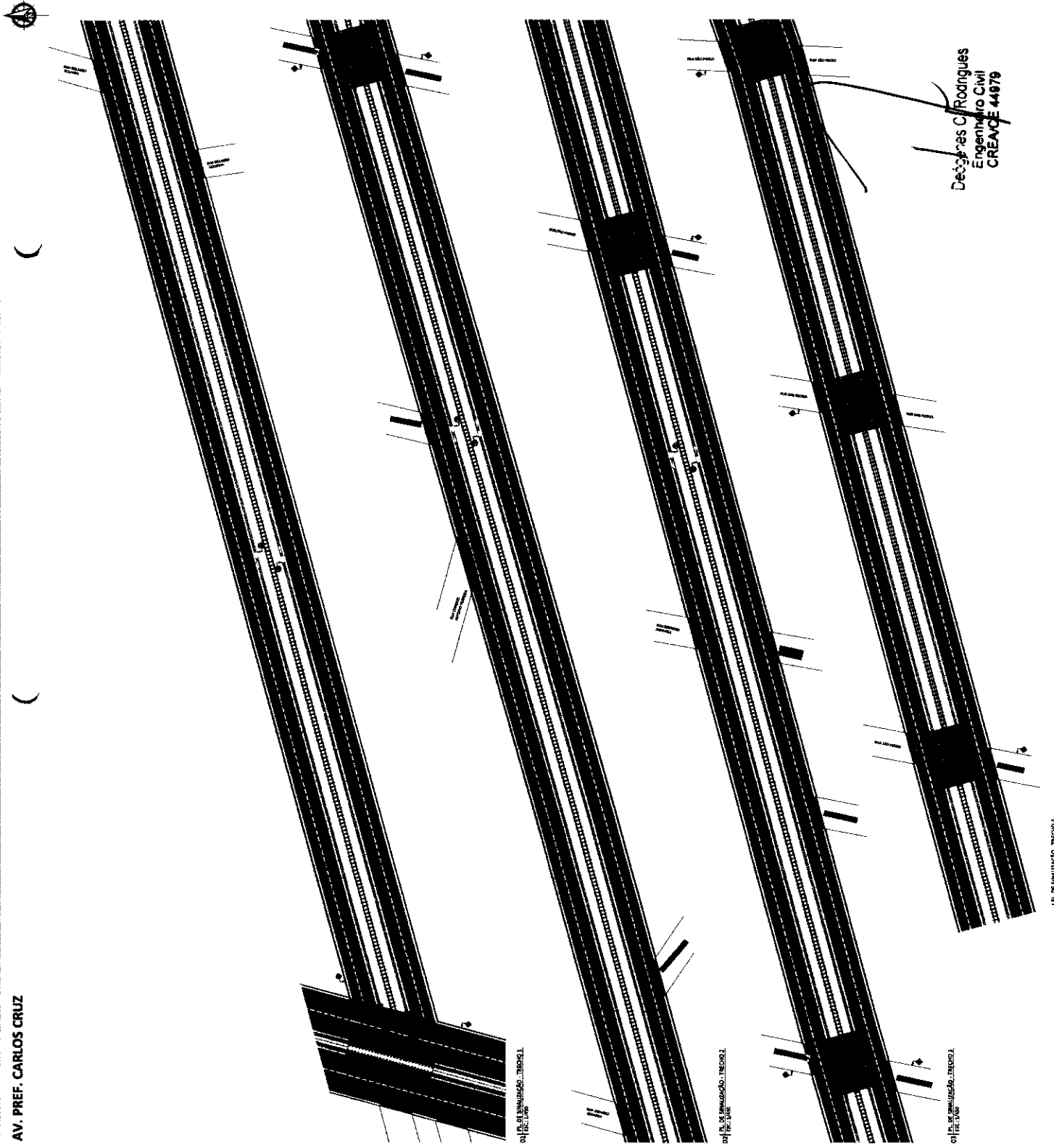

Dezires C. Rodrigues  
Engenheiro Civil  
CREACE 44979

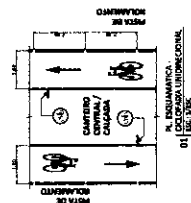

- COLOMNA INDIVIDUAL LARGURA = 1,20 m.
- COLOMNA INDIVIDUAL LARGURA = 1,20 m.
- CICLOMISTA
- ESPAÇO COMPARTILHADO COM PEDESTRES

De acordo com o Manual Brasileiro de Sinalização de Tráfego, VOLUME III - Sinalização Vertical, Edição 2002, do Conselho Nacional de Tráfego - CONTRAN, em 2002.

1) Adotamos sempre o padrão de cores, nos painéis e no tipo de sinalização, sempre que possível, de acordo com o Manual Brasileiro de Sinalização de Tráfego, VOLUME III - Sinalização Vertical, Edição 2002, do Conselho Nacional de Tráfego - CONTRAN, em 2002.

ITEM	QUANTIDADE	UNIDADE	VALOR UNITÁRIO (R\$)	VALOR TOTAL (R\$)
1	1	m	100,00	100,00
2	1	m	100,00	100,00
3	1	m	100,00	100,00
4	1	m	100,00	100,00
5	1	m	100,00	100,00
6	1	m	100,00	100,00
7	1	m	100,00	100,00
8	1	m	100,00	100,00
9	1	m	100,00	100,00
10	1	m	100,00	100,00
11	1	m	100,00	100,00
12	1	m	100,00	100,00
13	1	m	100,00	100,00
14	1	m	100,00	100,00
15	1	m	100,00	100,00
16	1	m	100,00	100,00
17	1	m	100,00	100,00
18	1	m	100,00	100,00
19	1	m	100,00	100,00
20	1	m	100,00	100,00

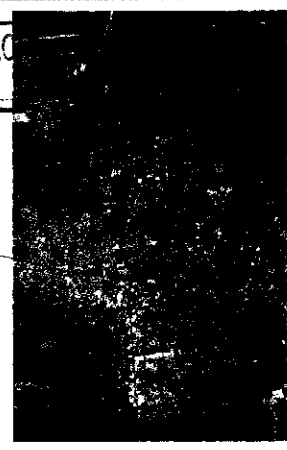

COMISSÃO DE LICITAÇÃO  
Folha 70/8

QUANTIDADE DE MESURAS	UNIDADE	DATA
1	ENTRADA	JULY 2024
2	ENCERRO	MAY 2024

**JUAZEIRO DO NORTE**  
AMERICANA LTDA

**CAF**  
AMERICANA LTDA

PROGRAMA DE SANEAMENTO E INFRAESTRUTURA URBANA  
TIPOLOGIA: SINALIZAÇÃO VIÁRIA - CICLOVIÁRIA  
META DO PROGRAMA: MOBILIDADE URBANA  
LOCAL: AV. PREF. CARLOS CRUZ, JUAZEIRO DO NORTE, CEARÁ, BRASIL

CONTEÚDO: PROJETO DE SINALIZAÇÃO DA CICLOVIÁRIA  
SERVIÇO: SINALIZAÇÃO VIÁRIA - INDICADA  
DATA: MARÇO DE 2024  
ESCALA: INDICADA

PLANO DE  
25/53  
PRIMEIRO FOLHETO DE 8

AV. PREF. CARLOS CRUZ

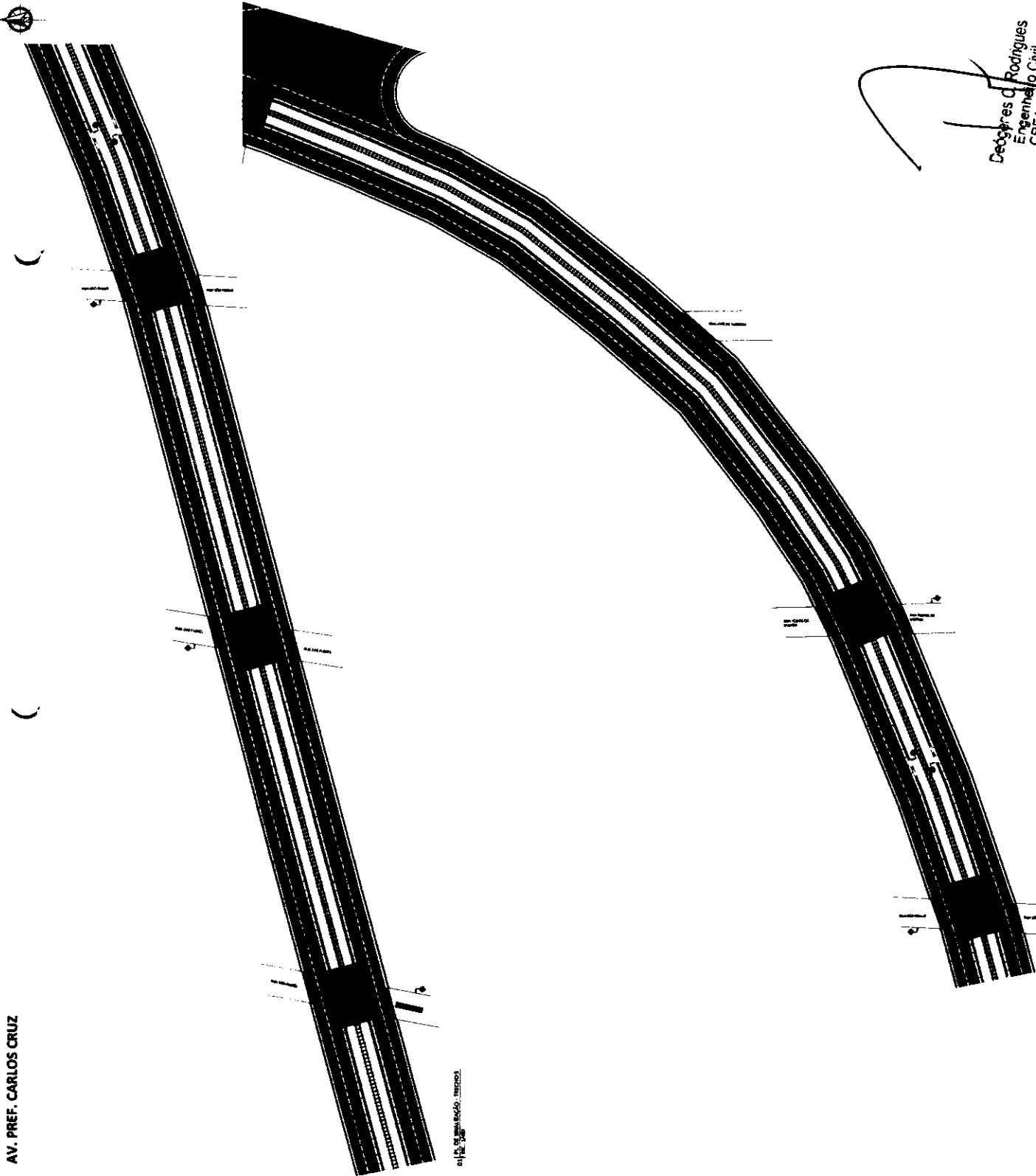

AV. PREF. CARLOS CRUZ

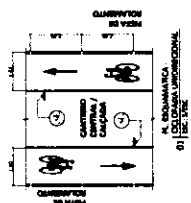

PL. COLETA DE LIXO

PL. COLETA DE LIXO

- CIRCULO UNIDIRECIONAL  
LARGURA = 1,20 m
- CIRCULO UNIDIRECIONAL  
LARGURA = 1,20 m
- CIRCULO UNIDIRECIONAL
- CIRCULO UNIDIRECIONAL COM FLECHAS

De acordo com o Edital, Resolução de Terno, Resolução de Terno e Resolução de Terno, o licitante deverá apresentar proposta técnica e financeira para a execução das obras de implantação de sistema de iluminação pública, bem como a manutenção e o reparo do sistema de iluminação pública, desde que atendidas as condições estabelecidas no Edital.

EDITAL DE LICITAÇÃO Nº 110/2024

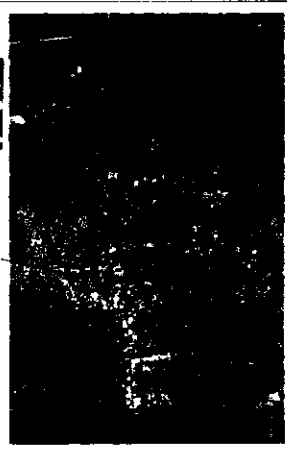

AV. PREF. CARLOS CRUZ

QUADRO DE PREÇOS		DATA
DE	INÍCIO	26/05/2024
DE	ENCERRAMENTO	26/05/2024

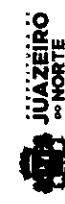

PROGRAMA DE SANEAMENTO E INFRAESTRUTURA URBANA  
 METODO MODALIDADE: MODALIDADE URBANA  
 TIPO DE OBRA: SINALIZAÇÃO VIÁRIA, CIRCUNSCRIÇÃO VIÁRIA  
 LOCAL: AV. PREF. CARLOS CRUZ, JUAZEIRO DO NORTE, CEARÁ, BRASIL

EMPRESA: SENFEA IN	DATA: 26/05/2024	ESCALA: 1:1000	PRINCIPAL: 26/53
--------------------	------------------	----------------	------------------

Deodyses D. Rodrigues  
 Engenheiro Civil  
 CREA/CB 44979

AV. PREF. CARLOS CRUZ

AV. PREF. CARLOS CRUZ

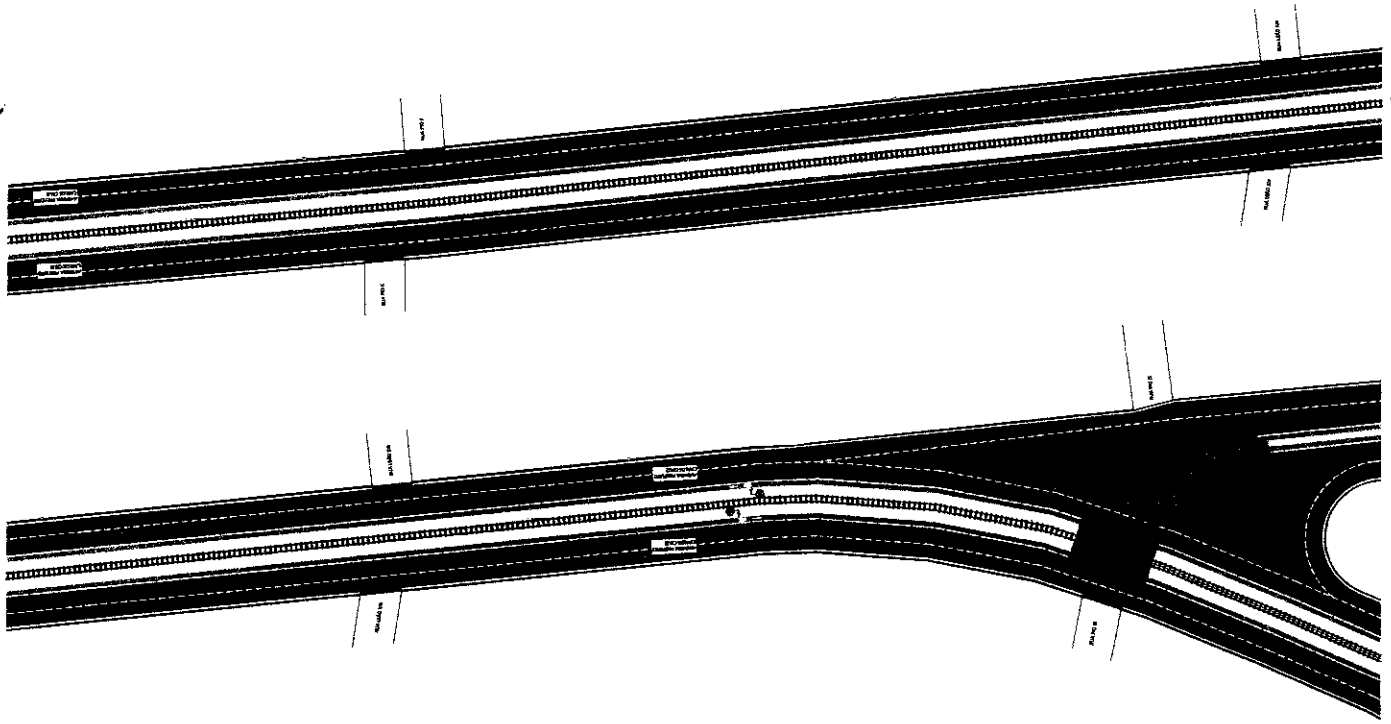

PL. DE SIMULAÇÃO - TIPO 2  
01/10/2024

PL. DE SIMULAÇÃO - TIPO 3  
01/10/2024

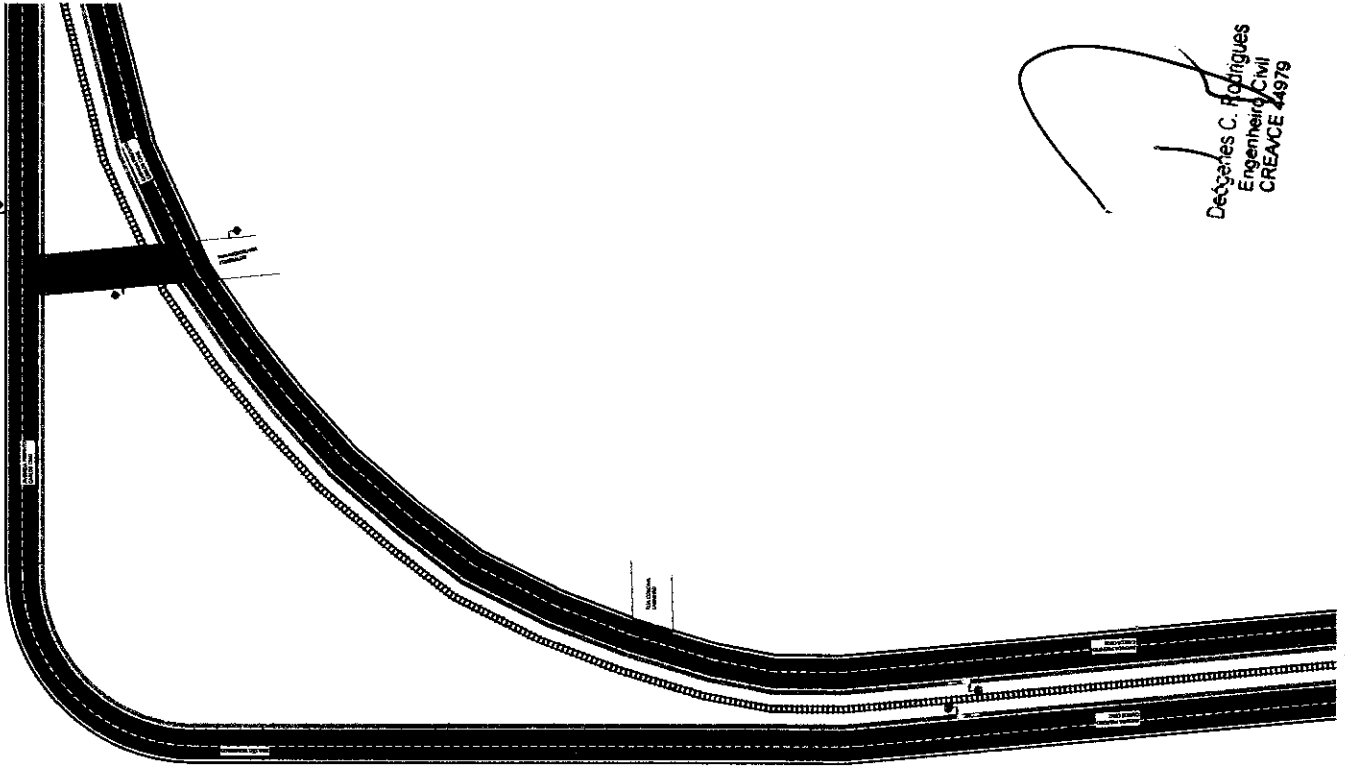

Det. Genes C. Rodrigues  
Engenheiro Civil  
CREACE 4979

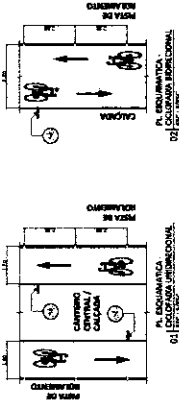

- COLUNA DIMENSIONAL  
LARGURA = 1,20 m
- COLUNA DIMENSIONAL  
LARGURA = 1,20 m
- CICLONETA

ESPAÇO COMPARTILHADO COM PRIORIDADE

De acordo com o Manual Brasileiro de Sinalização de Tráfego - VOLUME VII - Sinalização Especializada - Conselho Nacional de Tráfego - CONTRAN nº 2021.  
 (\*) Adicionalmente, há a sinalização de ciclovia com 1,20m de largura para cada sentido de circulação, com o propósito de garantir a segurança dos ciclistas, desde que devidamente justificada por estudos de engenharia.

COMISSÃO DE LICITAÇÃO  
7114

AV. PREF. CARLOS CRUZ

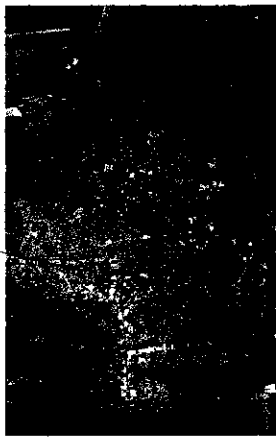

CIDADE DE JUAZEIRO

ABRIL/2024

ABRIL/2024

ABRIL/2024

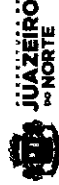

PROGRAMA DE SANEAMENTO E INFRAESTRUTURA URBANA

METODOLOGIA: MOBILIDADE URBANA

TIPOLÓGIA: SIMULADO VIÁRIA - CICLOVIA

LOCAL: AV. PREF. CARLOS CRUZ, JUAZEIRO DO NORTE, CEARÁ, BRASIL

CONTEÚDO: CROQUI DE SIMULAÇÃO DA CICLOVIA

DESENHO: SÉRGIO J. N.

DATA: MARÇO DE 2024

ESCALA: INDICADA

PRIMEIRA: 27/53

PROJETO: URBANISMO

AV. PREF. CARLOS CRUZ

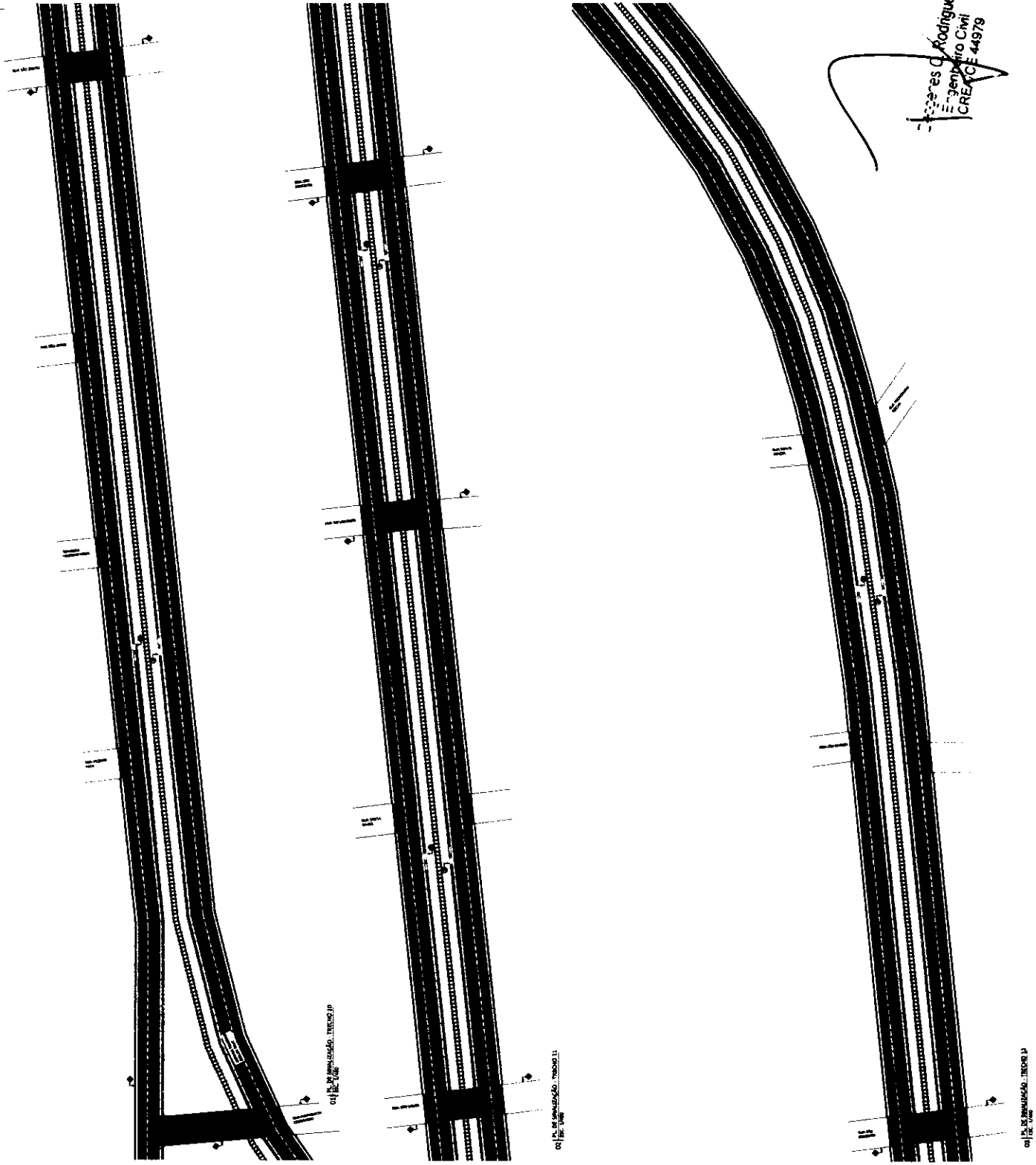

AV. PREF. CARLOS CRUZ

AV. PREF. CARLOS CRUZ

AV. PREF. CARLOS CRUZ

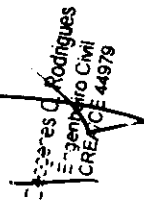
  
 José Rodrigues  
 Engenheiro Civil  
 CREA/CE 44979

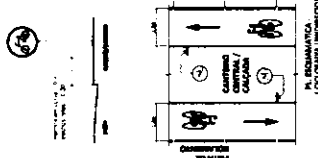

- CLOACA URBANA COM LARVA + 1,20 m<sup>3</sup>
- CLOACA URBANA COM LARVA + 1,20 m<sup>3</sup>
- CLOACA

BARRIO COMPOSTADO COM FIBRISTAS  
 De acordo com o Manual Técnico de Instalação de Trens, VOLUME VI, da Prefeitura Municipal de Juazeiro do Norte, Ceará, 2022.  
 (1) Adesão à Resolução do Conselho de Obras nº 1.000, de 14 de maio de 2022, que estabelece as normas técnicas para a instalação e manutenção de sistemas de drenagem urbana, com ênfase na utilização de materiais compostados com fibras.

COMISSÃO DE LICITAÇÃO  
 FORMATA



CLASSE DE ATIVIDADE	DATA
REVISÃO	10/07/2024
ELABORAÇÃO	10/07/2024
APROVAÇÃO	10/07/2024



**PROGRAMA DE SANEAMENTO E INFRAESTRUTURA URBANA**  
 PROJETO DE SANEAMENTO URBANO - CLOACA  
 LOCAL: AV. PREF. CARLOS CRUZ, JUAZEIRO DO NORTE, CEARÁ, BRASIL

COMPONENTE	DATA DE INÍCIO	DATA DE TÉRMINO	PERÍODO
CONSTRUÇÃO DE SINALIZAÇÃO DA CLOACA	01/03/2024	31/03/2024	01/03/2024 - 31/03/2024

PLANÍCULA  
 28/53



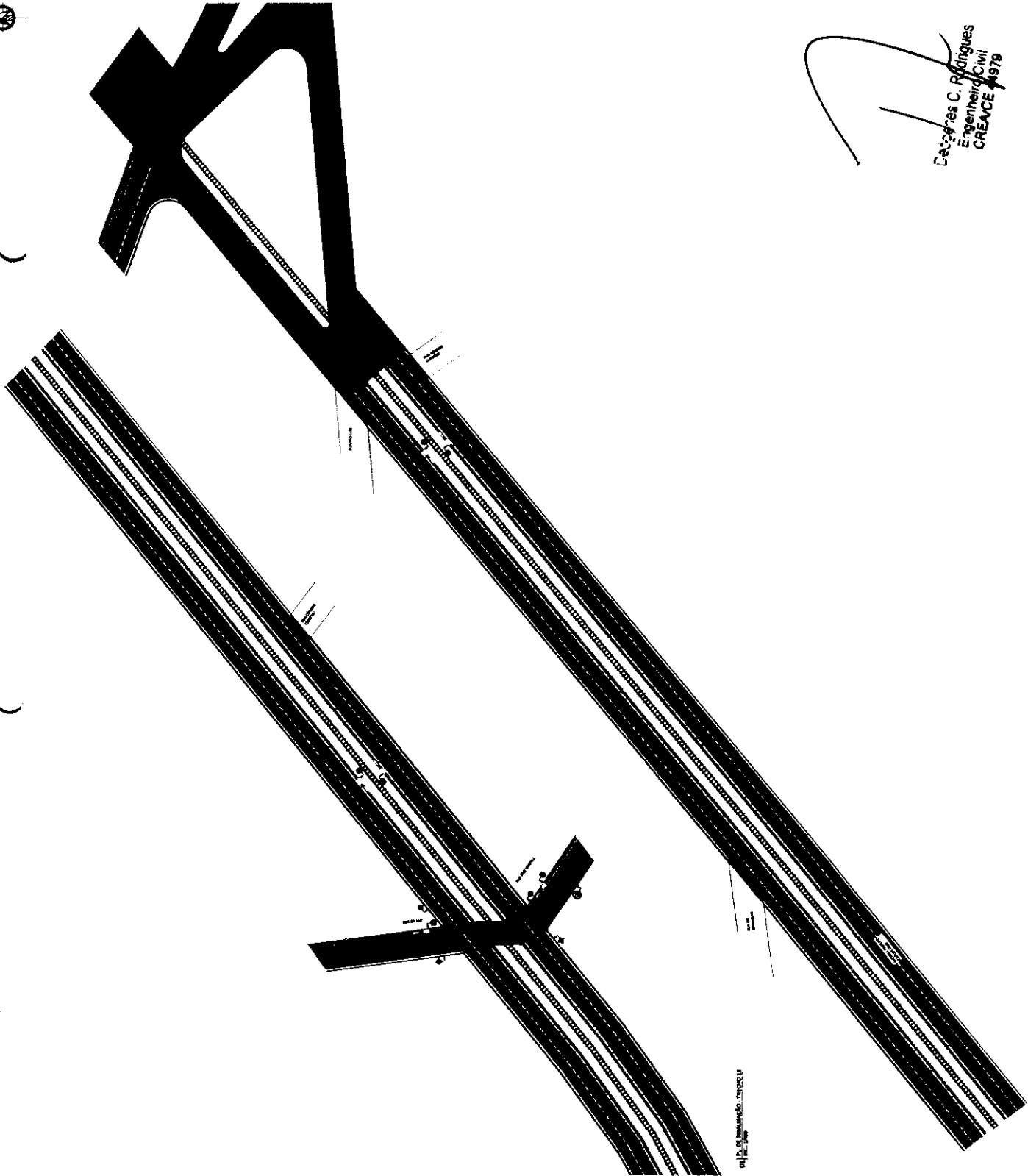

AV. PREF. CARLOS CRUZ

AV. PREF. CARLOS CRUZ

64

AV. PREF. CARLOS CRUZ

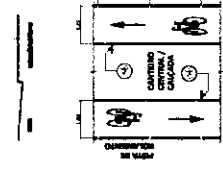

AV. PREF. CARLOS CRUZ

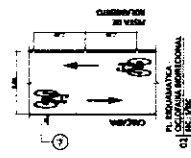

AV. PREF. CARLOS CRUZ

AV. PREF. CARLOS CRUZ

AV. PREF. CARLOS CRUZ

AV. PREF. CARLOS CRUZ

AV. PREF. CARLOS CRUZ

AV. PREF. CARLOS CRUZ

AV. PREF. CARLOS CRUZ

AV. PREF. CARLOS CRUZ

AV. PREF. CARLOS CRUZ

COMISSÃO DE LICITAÇÃO  
Folha Nº 734

AV. PREF. CARLOS CRUZ



AV. PREF. CARLOS CRUZ

AV. PREF. CARLOS CRUZ

AV. PREF. CARLOS CRUZ

AV. PREF. CARLOS CRUZ

AV. PREF. CARLOS CRUZ



JUAZEIRO DO NORTE

PROGRAMA DE SANEAMENTO E INFRAESTRUTURA URBANA

TIPOLOGIA: MOBILIDADE URBANA

SIMULAZÃO VÁRIA - CICLOFAIXA

LOCAL: AV. PREF. CARLOS CRUZ, JUAZEIRO DO NORTE, CEARÁ, BRASIL

CONTRATO: CROQUI DE SINALIZAÇÃO DA CICLOFAIXA

ASSINADO: SERFERIA JUN

DATA: MAR DE 2024

INDICADA

29/53

PARANÁ, PORTUGAL

Carlos C. Rodrigues
   
 Engenheiro Civil
   
 CREACE 4979

RUA UNIAS FILGUEIRAS

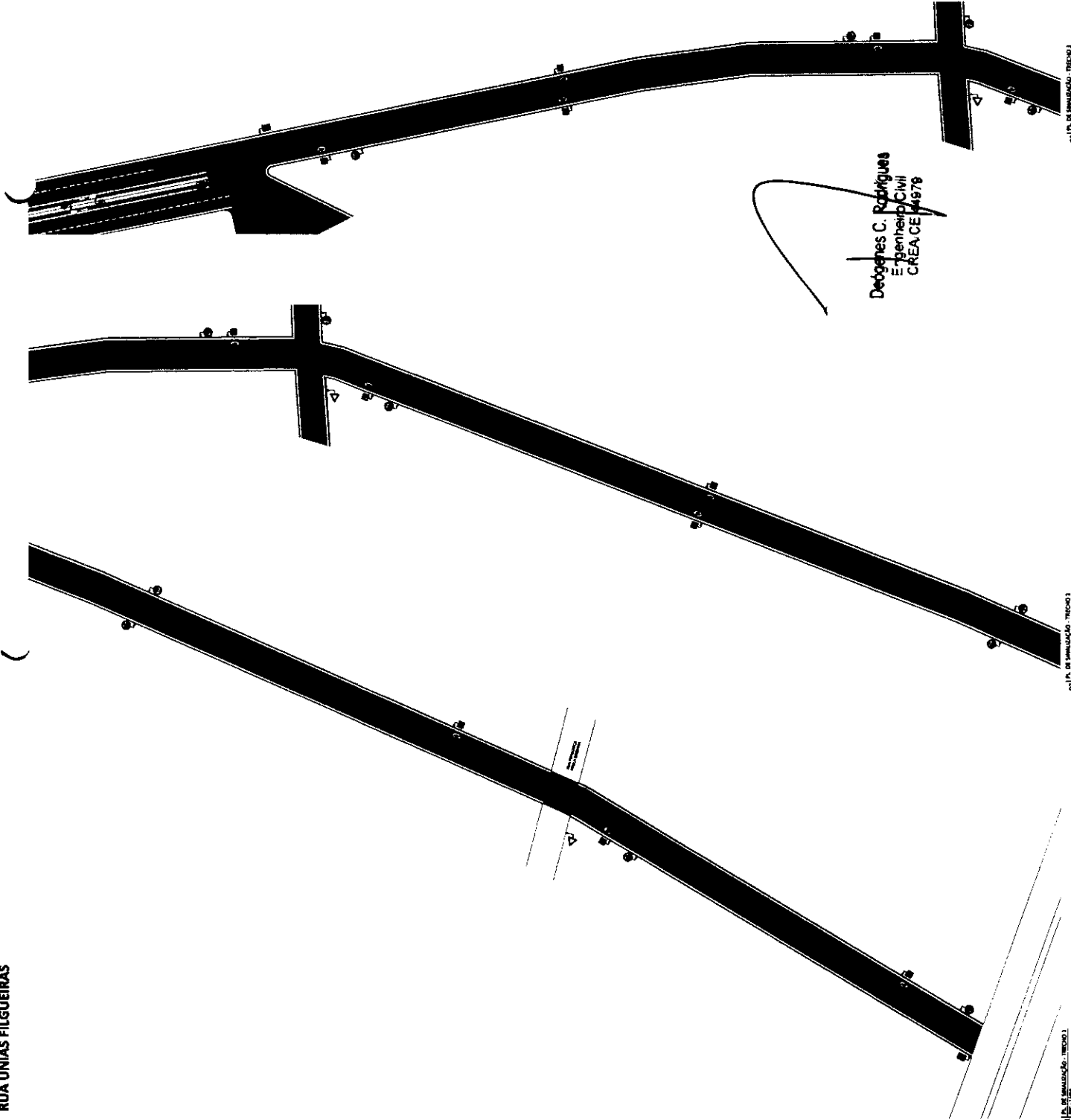

01 DE 01 DE SINALIZAÇÃO - TIPOLOGIA 1  
01 DE 02 DE 2024

01 DE 01 DE SINALIZAÇÃO - TIPOLOGIA 3  
01 DE 02 DE 2024

01 DE 01 DE SINALIZAÇÃO - TIPOLOGIA 2  
01 DE 02 DE 2024

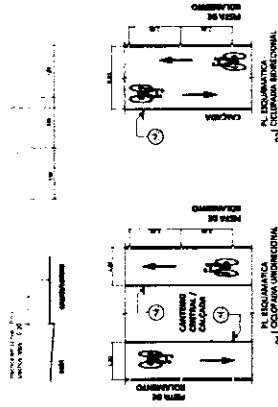

01 DE 01 DE 2024

01 DE 01 DE 2024

01 DE 01 DE 2024

01 DE 01 DE 2024

01 DE 01 DE 2024

01 DE 01 DE 2024

01 DE 01 DE 2024

01 DE 01 DE 2024

01 DE 01 DE 2024

01 DE 01 DE 2024

01 DE 01 DE 2024

01 DE 01 DE 2024

01 DE 01 DE 2024

01 DE 01 DE 2024

01 DE 01 DE 2024

01 DE 01 DE 2024

01 DE 01 DE 2024

01 DE 01 DE 2024

01 DE 01 DE 2024

01 DE 01 DE 2024

01 DE 01 DE 2024

01 DE 01 DE 2024

01 DE 01 DE 2024

01 DE 01 DE 2024

01 DE 01 DE 2024

01 DE 01 DE 2024

01 DE 01 DE 2024

01 DE 01 DE 2024

01 DE 01 DE 2024

01 DE 01 DE 2024

01 DE 01 DE 2024

01 DE 01 DE 2024

01 DE 01 DE 2024

01 DE 01 DE 2024

01 DE 01 DE 2024

01 DE 01 DE 2024

01 DE 01 DE 2024

01 DE 01 DE 2024

01 DE 01 DE 2024

01 DE 01 DE 2024

01 DE 01 DE 2024

01 DE 01 DE 2024

01 DE 01 DE 2024

01 DE 01 DE 2024

01 DE 01 DE 2024

01 DE 01 DE 2024

COMISSÃO DE LICITAÇÃO  
Folha Nº 7/14

1	1	1	1	1
2	2	2	2	2
3	3	3	3	3
4	4	4	4	4
5	5	5	5	5
6	6	6	6	6
7	7	7	7	7
8	8	8	8	8
9	9	9	9	9
10	10	10	10	10



QUADRO DE REVISÕES		DATA	
Nº	REVISÃO	DATA	REVISÃO
01	REVISÃO	02/07/2024	01
02	REVISÃO	08/07/2024	02

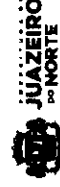

**JUAZEIRO do NORTE**



ART. 171 - C. A. T. N.

PROGRAMA DE SANEAMENTO E INFRAESTRUTURA URBANA

TIPOLOGIA: MOBILIDADE URBANA

TÍTULO: SINALIZAÇÃO VÁRIA - CICLOFANIA

LOCAL: RUA UNIAS FILGUEIRAS, JUAZEIRO DO NORTE, CEARÁ, BRASIL.

CONTÉUDO: PROJETO DE SINALIZAÇÃO DA CICLOFANIA

DESENHO: SENEIA JUN

DATA: MAR DE 2024

ESCALA: INDICADA

FOLHA Nº

30/53

PARCELA Nº

01

RUA MADRE MARIA VLAC

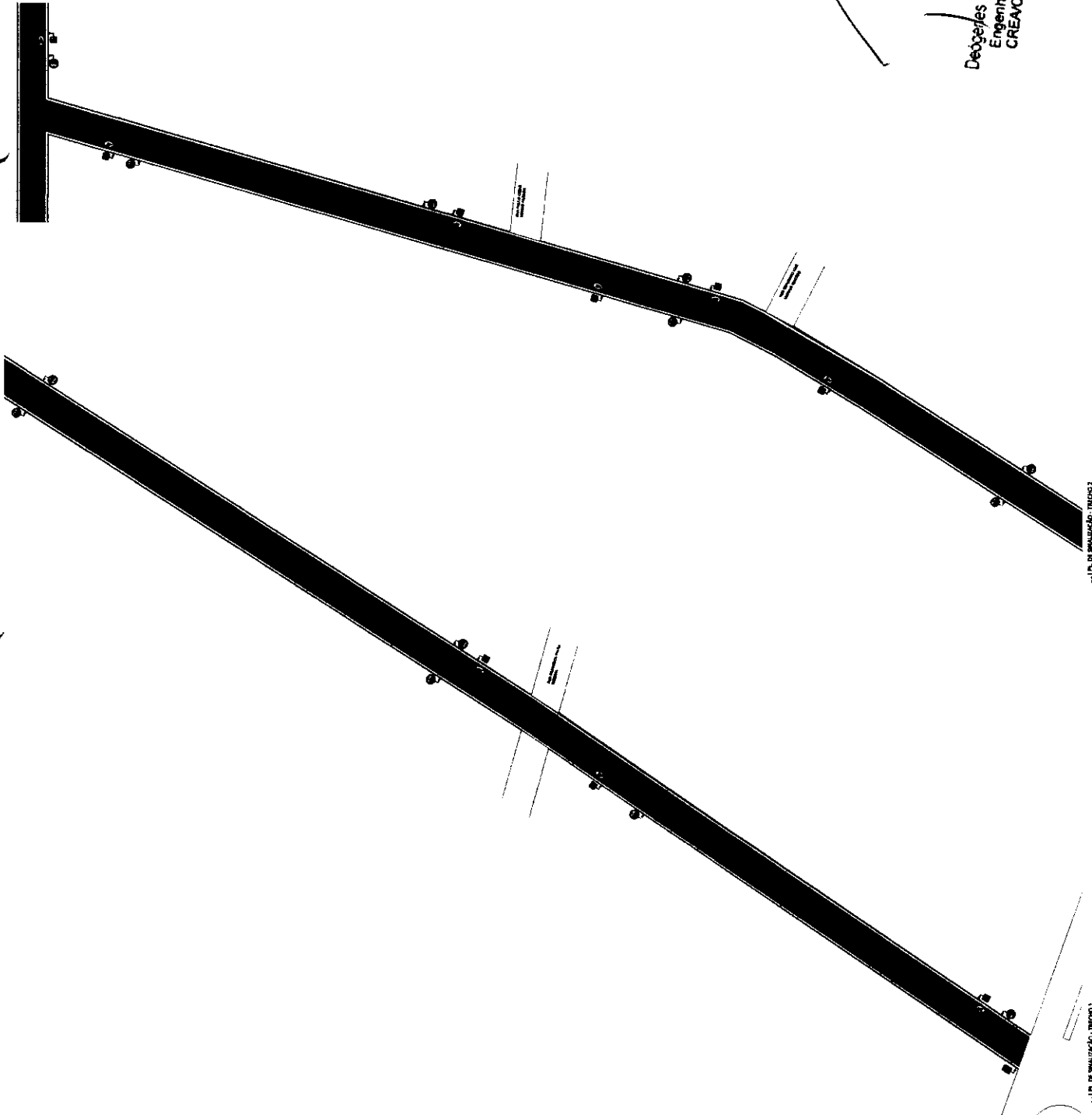

01 PL. DE SINALIZAÇÃO - TIPO 03  
01 PL. DE SINALIZAÇÃO - TIPO 02

Deogenes C. Rodrigues  
Engenheiro Civil  
CREA/CE 44978

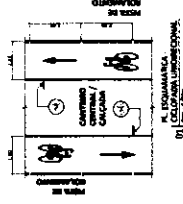

PL. DE SINALIZAÇÃO  
01 PL. DE SINALIZAÇÃO

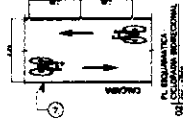

PL. DE SINALIZAÇÃO  
01 PL. DE SINALIZAÇÃO

- LEGENDA
- CALÇADA UNIDIRECIONAL LARGURA 1,20 m
- CALÇADA BIDIRECIONAL LARGURA 2,40 m
- OCUPAÇÃO

ESPAÇO COMPLEMENTADO COM PARQUEIRAS

De acordo com o Manual Brasileiro de Sinalização de Tráfego, VOLUME 06 - Sinalização Complementar, publicado em 2012, pelo Conselho Nacional de Tráfego - CONTRAN, em 2012.  
17. Adesivos refletivos de pedreiras de 0,30m de largura e 0,60m de comprimento a 0,10m de distância entre si, para a identificação de áreas de interferência, em áreas de distribuição de fluxo de veículos, para a sinalização e orientação de áreas de estacionamento, desde que devidamente justificadas por estudos de engenharia.

Item	Descrição	Quantidade	Valor Unitário	Valor Total
1	Placa de Sinalização - Tipo 01	1		
2	Placa de Sinalização - Tipo 02	1		
3	Placa de Sinalização - Tipo 03	1		
4	Placa de Sinalização - Tipo 04	1		
5	Placa de Sinalização - Tipo 05	1		
6	Placa de Sinalização - Tipo 06	1		
7	Placa de Sinalização - Tipo 07	1		
8	Placa de Sinalização - Tipo 08	1		
9	Placa de Sinalização - Tipo 09	1		
10	Placa de Sinalização - Tipo 10	1		

COMISSÃO DE LICITAÇÃO  
715



CATEGORIA DE RESTRIÇÃO		DATA
1	ABERTURA	15/01/2024
2	ENCERRAMENTO	15/01/2024



PROGRAMA DE SANEAMENTO E INFRAESTRUTURA URBANA

METODOLOGIA DE SINALIZAÇÃO URBANA

LOCAL: RUA MADRE MARIA VLAC, JUAZEIRO DO NORTE, CEARÁ, BRASIL

DATA: MAR DE 2024

ESCALA: INDICADA

PRINCIPAIS: 31/53

RUA MADRE MARIA NELY SOBREIRA

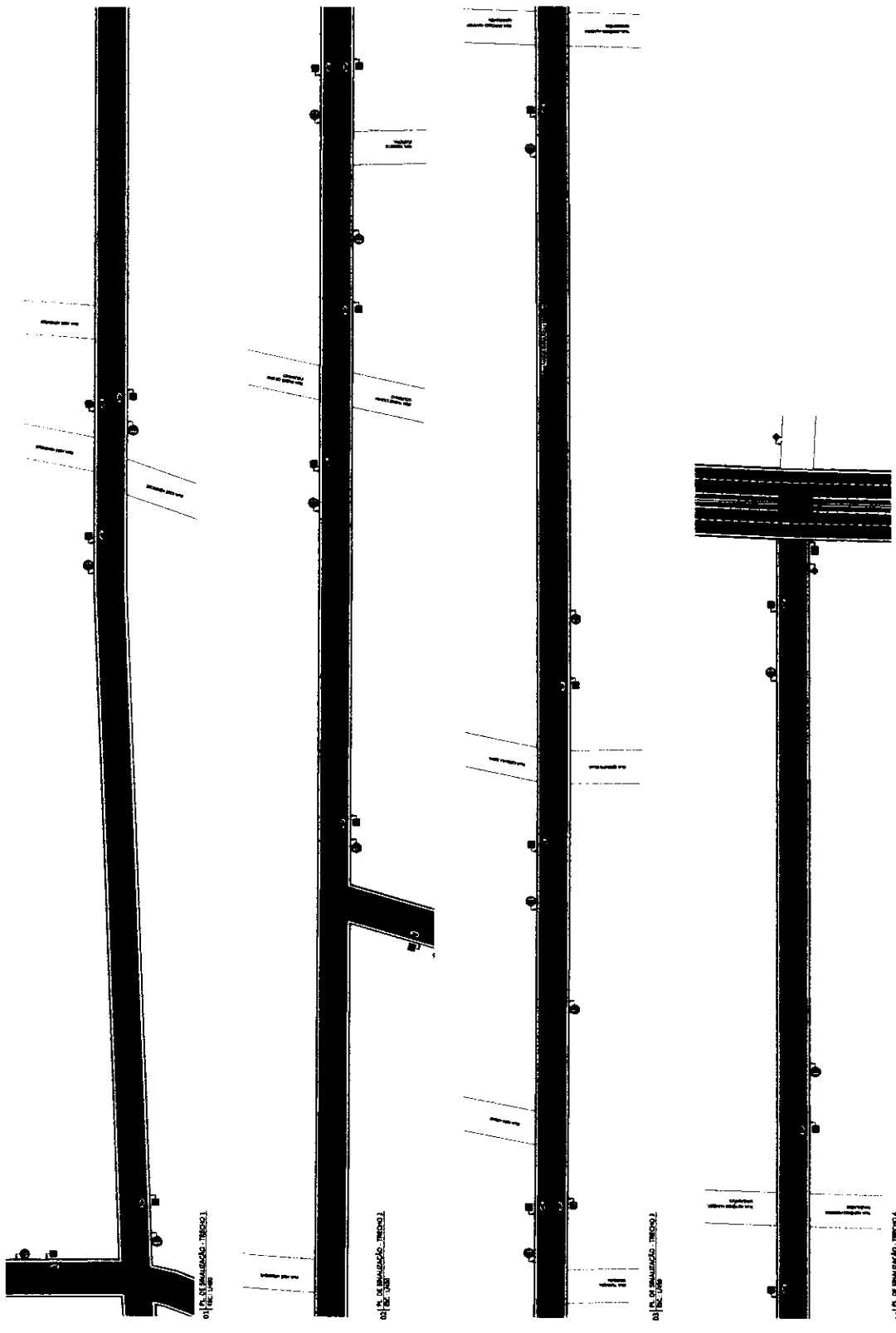

01 | PL. DE SINALIZAÇÃO - TIPO 02 | 01 | 10x10m

01 | PL. DE SINALIZAÇÃO - TIPO 02 | 01 | 10x10m

01 | PL. DE SINALIZAÇÃO - TIPO 02 | 01 | 10x10m

01 | PL. DE SINALIZAÇÃO - TIPO 02 | 01 | 10x10m

Delegados C. Rodrigues  
E. Almeida  
CREA-CE 44978



PL. DE SINALIZAÇÃO - TIPO 01 | 01 | 10x10m

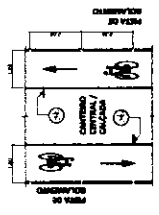

PL. DE SINALIZAÇÃO - TIPO 01 | 01 | 10x10m

- COLOMBA IMPERMEABILIZADA LARGURA 1,20 m
- COLOMBA IMPERMEABILIZADA LARGURA 1,20 m
- COLOMBA

ESPAÇO COMPARTIMENTADO COM FERRETES

Este projeto foi elaborado de acordo com o Regulamento de Tráfego, Volume 08 - Código Nacional de Tráfego - CONTRAN, em 2021.  
(1) Medida de segurança para veículos, a ser utilizada em situações de emergência e para sinalização de emergência, em caso de interrupção de tráfego, antes de ser utilizada para sinalização de emergência, desde que devidamente justificada por estudos de engenharia.

COMISSÃO DE LICITAÇÃO  
Folha 11 de 11



QUANTIDADE DE UNIDADES		UNIDADE	DATA
01	10x10m	PL. DE SINALIZAÇÃO - TIPO 01	01/05/2024
01	10x10m	PL. DE SINALIZAÇÃO - TIPO 02	01/05/2024



PROGRAMA DE SANEAMENTO E INFRAESTRUTURA URBANA  
MUNICÍPIO DE JUAZEIRO DO NORTE - CEARÁ  
LOCAL: RUA MADRE MARIA NELY SOBREIRA, JUAZEIRO DO NORTE, CEARÁ, BRASIL

PROPOSTA	DATA	ESCALA	INDICADA
32/53	01/05/2024	1:100	INDICADA

AV. JOSÉ BEZERRA DE MENEZES

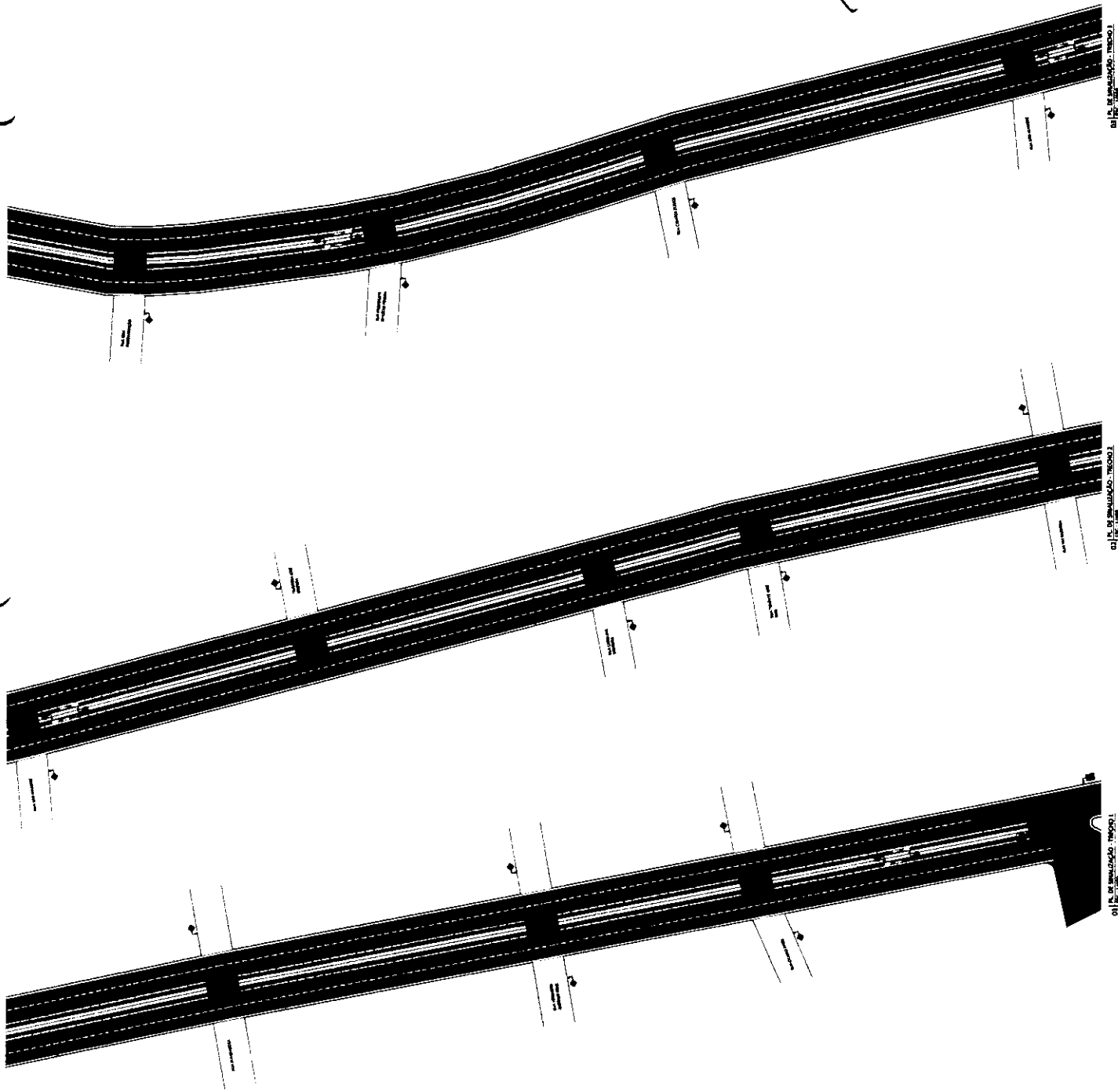

Deodáneas C. Rodrigues  
Engenheira Civi  
CREA/CE 44879

01) PL. DE SINALIZAÇÃO: TRIPLO L

02) PL. DE SINALIZAÇÃO: TRIPLO L

03) PL. DE SINALIZAÇÃO: TRIPLO L

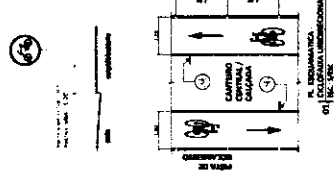

**COLUNA LATERAL**  
LARGURA: 1,30 m

**COLUNA CENTRAL**  
LARGURA: 2,00 m

**COLUNA**

**SEMPRE COMBASTRADO COM PNEUMÁTICOS**

De acordo com o Manual Brasileiro de Sinalização de Tráfego, VOLUME VI - Sinalização Complementar do Conselho Nacional de Tráfego - CONTRAN, em 2012.

(\*) Adotada a largura de 2,00 m para a sinalização lateral e de 1,30 m para a sinalização central, conforme especificações técnicas, tais como: sinalização lateral (severidade, posição de iluminação e altura mínima de 2,00 m) e sinalização central (severidade, posição de iluminação e altura mínima de 1,30 m).

COMISSÃO DE CITAÇÃO  
PROJETO Nº 713

Item	Descrição	Quantidade	Valor Unitário	Valor Total
1	Placa de Sinalização: Triplo L			
2	Placa de Sinalização: Triplo L			
3	Placa de Sinalização: Triplo L			
4	Placa de Sinalização: Triplo L			
5	Placa de Sinalização: Triplo L			
6	Placa de Sinalização: Triplo L			
7	Placa de Sinalização: Triplo L			
8	Placa de Sinalização: Triplo L			
9	Placa de Sinalização: Triplo L			
10	Placa de Sinalização: Triplo L			
11	Placa de Sinalização: Triplo L			
12	Placa de Sinalização: Triplo L			
13	Placa de Sinalização: Triplo L			
14	Placa de Sinalização: Triplo L			
15	Placa de Sinalização: Triplo L			
16	Placa de Sinalização: Triplo L			
17	Placa de Sinalização: Triplo L			
18	Placa de Sinalização: Triplo L			
19	Placa de Sinalização: Triplo L			
20	Placa de Sinalização: Triplo L			
21	Placa de Sinalização: Triplo L			
22	Placa de Sinalização: Triplo L			
23	Placa de Sinalização: Triplo L			
24	Placa de Sinalização: Triplo L			
25	Placa de Sinalização: Triplo L			
26	Placa de Sinalização: Triplo L			
27	Placa de Sinalização: Triplo L			
28	Placa de Sinalização: Triplo L			
29	Placa de Sinalização: Triplo L			
30	Placa de Sinalização: Triplo L			
31	Placa de Sinalização: Triplo L			
32	Placa de Sinalização: Triplo L			
33	Placa de Sinalização: Triplo L			
34	Placa de Sinalização: Triplo L			
35	Placa de Sinalização: Triplo L			
36	Placa de Sinalização: Triplo L			
37	Placa de Sinalização: Triplo L			
38	Placa de Sinalização: Triplo L			
39	Placa de Sinalização: Triplo L			
40	Placa de Sinalização: Triplo L			
41	Placa de Sinalização: Triplo L			
42	Placa de Sinalização: Triplo L			
43	Placa de Sinalização: Triplo L			
44	Placa de Sinalização: Triplo L			
45	Placa de Sinalização: Triplo L			
46	Placa de Sinalização: Triplo L			
47	Placa de Sinalização: Triplo L			
48	Placa de Sinalização: Triplo L			
49	Placa de Sinalização: Triplo L			
50	Placa de Sinalização: Triplo L			
51	Placa de Sinalização: Triplo L			
52	Placa de Sinalização: Triplo L			
53	Placa de Sinalização: Triplo L			
54	Placa de Sinalização: Triplo L			
55	Placa de Sinalização: Triplo L			
56	Placa de Sinalização: Triplo L			
57	Placa de Sinalização: Triplo L			
58	Placa de Sinalização: Triplo L			
59	Placa de Sinalização: Triplo L			
60	Placa de Sinalização: Triplo L			
61	Placa de Sinalização: Triplo L			
62	Placa de Sinalização: Triplo L			
63	Placa de Sinalização: Triplo L			
64	Placa de Sinalização: Triplo L			
65	Placa de Sinalização: Triplo L			
66	Placa de Sinalização: Triplo L			
67	Placa de Sinalização: Triplo L			
68	Placa de Sinalização: Triplo L			
69	Placa de Sinalização: Triplo L			
70	Placa de Sinalização: Triplo L			
71	Placa de Sinalização: Triplo L			
72	Placa de Sinalização: Triplo L			
73	Placa de Sinalização: Triplo L			
74	Placa de Sinalização: Triplo L			
75	Placa de Sinalização: Triplo L			
76	Placa de Sinalização: Triplo L			
77	Placa de Sinalização: Triplo L			
78	Placa de Sinalização: Triplo L			
79	Placa de Sinalização: Triplo L			
80	Placa de Sinalização: Triplo L			
81	Placa de Sinalização: Triplo L			
82	Placa de Sinalização: Triplo L			
83	Placa de Sinalização: Triplo L			
84	Placa de Sinalização: Triplo L			
85	Placa de Sinalização: Triplo L			
86	Placa de Sinalização: Triplo L			
87	Placa de Sinalização: Triplo L			
88	Placa de Sinalização: Triplo L			
89	Placa de Sinalização: Triplo L			
90	Placa de Sinalização: Triplo L			
91	Placa de Sinalização: Triplo L			
92	Placa de Sinalização: Triplo L			
93	Placa de Sinalização: Triplo L			
94	Placa de Sinalização: Triplo L			
95	Placa de Sinalização: Triplo L			
96	Placa de Sinalização: Triplo L			
97	Placa de Sinalização: Triplo L			
98	Placa de Sinalização: Triplo L			
99	Placa de Sinalização: Triplo L			
100	Placa de Sinalização: Triplo L			



QUADRO DE REVISÕES	
Nº	DATA
01 <td>20/03/2024</td>	20/03/2024
02 <td>20/03/2024</td>	20/03/2024
03 <td>20/03/2024</td>	20/03/2024
04 <td>20/03/2024</td>	20/03/2024
05 <td>20/03/2024</td>	20/03/2024
06 <td>20/03/2024</td>	20/03/2024
07 <td>20/03/2024</td>	20/03/2024
08 <td>20/03/2024</td>	20/03/2024
09 <td>20/03/2024</td>	20/03/2024
10 <td>20/03/2024</td>	20/03/2024
11 <td>20/03/2024</td>	20/03/2024
12 <td>20/03/2024</td>	20/03/2024
13 <td>20/03/2024</td>	20/03/2024
14 <td>20/03/2024</td>	20/03/2024
15 <td>20/03/2024</td>	20/03/2024
16 <td>20/03/2024</td>	20/03/2024
17 <td>20/03/2024</td>	20/03/2024
18 <td>20/03/2024</td>	20/03/2024
19 <td>20/03/2024</td>	20/03/2024
20 <td>20/03/2024</td>	20/03/2024
21 <td>20/03/2024</td>	20/03/2024
22 <td>20/03/2024</td>	20/03/2024
23 <td>20/03/2024</td>	20/03/2024
24 <td>20/03/2024</td>	20/03/2024
25 <td>20/03/2024</td>	20/03/2024
26 <td>20/03/2024</td>	20/03/2024
27 <td>20/03/2024</td>	20/03/2024
28 <td>20/03/2024</td>	20/03/2024
29 <td>20/03/2024</td>	20/03/2024
30 <td>20/03/2024</td>	20/03/2024
31 <td>20/03/2024</td>	20/03/2024
32 <td>20/03/2024</td>	20/03/2024
33 <td>20/03/2024</td>	20/03/2024
34 <td>20/03/2024</td>	20/03/2024
35 <td>20/03/2024</td>	20/03/2024
36 <td>20/03/2024</td>	20/03/2024
37 <td>20/03/2024</td>	20/03/2024
38 <td>20/03/2024</td>	20/03/2024
39 <td>20/03/2024</td>	20/03/2024
40 <td>20/03/2024</td>	20/03/2024
41 <td>20/03/2024</td>	20/03/2024
42 <td>20/03/2024</td>	20/03/2024
43 <td>20/03/2024</td>	20/03/2024
44 <td>20/03/2024</td>	20/03/2024
45 <td>20/03/2024</td>	20/03/2024
46 <td>20/03/2024</td>	20/03/2024
47 <td>20/03/2024</td>	20/03/2024
48 <td>20/03/2024</td>	20/03/2024
49 <td>20/03/2024</td>	20/03/2024
50 <td>20/03/2024</td>	20/03/2024
51 <td>20/03/2024</td>	20/03/2024
52 <td>20/03/2024</td>	20/03/2024
53 <td>20/03/2024</td>	20/03/2024
54 <td>20/03/2024</td>	20/03/2024
55 <td>20/03/2024</td>	20/03/2024
56 <td>20/03/2024</td>	20/03/2024
57 <td>20/03/2024</td>	20/03/2024
58 <td>20/03/2024</td>	20/03/2024
59 <td>20/03/2024</td>	20/03/2024
60 <td>20/03/2024</td>	20/03/2024
61 <td>20/03/2024</td>	20/03/2024
62 <td>20/03/2024</td>	20/03/2024
63 <td>20/03/2024</td>	20/03/2024
64 <td>20/03/2024</td>	20/03/2024
65 <td>20/03/2024</td>	20/03/2024
66 <td>20/03/2024</td>	20/03/2024
67 <td>20/03/2024</td>	20/03/2024
68 <td>20/03/2024</td>	20/03/2024
69 <td>20/03/2024</td>	20/03/2024
70 <td>20/03/2024</td>	20/03/2024
71 <td>20/03/2024</td>	20/03/2024
72 <td>20/03/2024</td>	20/03/2024
73 <td>20/03/2024</td>	20/03/2024
74 <td>20/03/2024</td>	20/03/2024
75 <td>20/03/2024</td>	20/03/2024
76 <td>20/03/2024</td>	20/03/2024
77 <td>20/03/2024</td>	20/03/2024
78 <td>20/03/2024</td>	20/03/2024
79 <td>20/03/2024</td>	20/03/2024
80 <td>20/03/2024</td>	20/03/2024
81 <td>20/03/2024</td>	20/03/2024
82 <td>20/03/2024</td>	20/03/2024
83 <td>20/03/2024</td>	20/03/2024
84 <td>20/03/2024</td>	20/03/2024
85 <td>20/03/2024</td>	20/03/2024
86 <td>20/03/2024</td>	20/03/2024
87 <td>20/03/2024</td>	20/03/2024
88 <td>20/03/2024</td>	20/03/2024
89 <td>20/03/2024</td>	20/03/2024
90 <td>20/03/2024</td>	20/03/2024
91 <td>20/03/2024</td>	20/03/2024
92 <td>20/03/2024</td>	20/03/2024
93 <td>20/03/2024</td>	20/03/2024
94 <td>20/03/2024</td>	20/03/2024
95 <td>20/03/2024</td>	20/03/2024
96 <td>20/03/2024</td>	20/03/2024
97 <td>20/03/2024</td>	20/03/2024
98 <td>20/03/2024</td>	20/03/2024
99 <td>20/03/2024</td>	20/03/2024
100 <td>20/03/2024</td>	20/03/2024

**JUAZEIRO DO NORTE** MUNICÍPIO

**CAF** CONSORCIO

**PROGRAMA DE SANEAMENTO E INFRAESTRUTURA URBANA**

MEIO DO PROGRAMA: MOBILIDADE URBANA

TIPOLOGIA: SINALIZAÇÃO VIÁRIA - OCIOLOFANIA

LOCAL: AV. JOSÉ BEZERRA DE MENEZES, JUAZEIRO DO NORTE, CEARA, BRASIL

CONTINÚO

CRÓQUI DE SINALIZAÇÃO DA OCIOLOFANIA

DESENHO: SEINFMA/JN

DATA: MAR DE 2024

ERCAU: INDICADA

PRONCHA: 33/53

PROJETO: SINALIZAÇÃO VIÁRIA - OCIOLOFANIA

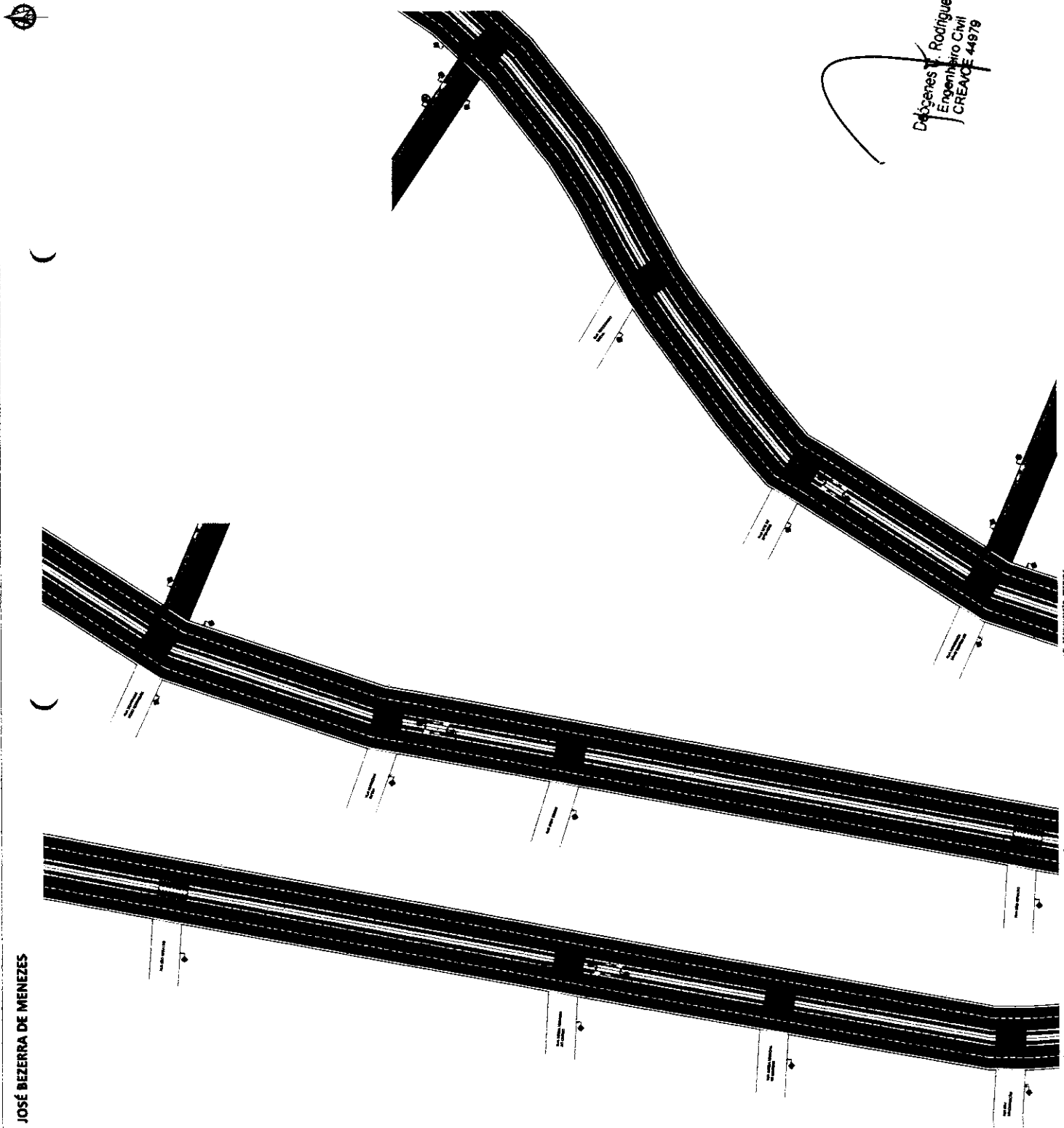

01 PL. DE REALIZAÇÃO - TRENCH 3

02 PL. DE REALIZAÇÃO - TRENCH 3

03 PL. DE REALIZAÇÃO - TRENCH 3

04 PL. DE REALIZAÇÃO - TRENCH 3

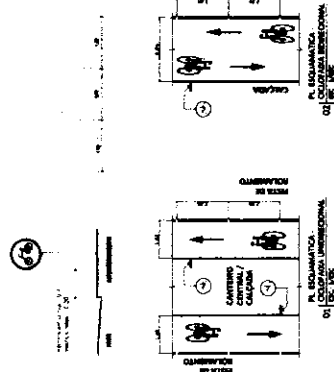

**LEGENDA:**  
**COLUNA LATERAL**  
 OBRUSCA 1,30 m<sup>2</sup>  
**COLUNA CENTRAL**  
 OBRUSCA 2,30 m<sup>2</sup>  
 CILINDRICA  
**ESPAÇO COMPLEMENTADO COM PNEUMÁTICO**

De acordo com o Manual Brasileiro de Sinalização de Trânsito, VOLUME VIII - Sinalização Horizontal - Construção e Instalação de Trânsito - CONTIEN, ano 2022.

(\*): Indicação sempre que houver qualquer sinalização complementar e que seja necessária para a correta compreensão das informações transmitidas, como: as dimensões dos objetos de sinalização, a localização dos objetos de sinalização, etc.

**COMISSÃO DE LICITAÇÃO**  
 FORMATAÇÃO 718



OBJETO DE LICITAÇÃO:	AV. JOSÉ BEZERRA DE MENEZES
DATA:	JULY 2024
ESTADO:	MAI 2024
LOCAL:	JUAZEIRO DO NORTE



JUAZEIRO DO NORTE  
 CEARÁ - BRASIL

**PROGRAMA DE SANEAMENTO E INFRAESTRUTURA URBANA**  
 TIPOLOGIA:  
 MOBILIDADE URBANA  
 REALIZAÇÃO VÁRIA - OCOLOPAA

LOCAL:  
 AV. JOSÉ BEZERRA DE MENEZES, JUAZEIRO DO NORTE, CEARÁ, BRASIL

DATA: MAI 2024  
 ESCALA: INDICADA  
 Nº DE PROJETO: 34/53

PROJETO: PROJETO DE SINALIZAÇÃO URBANA  
 Nº DE PROJETO: 34/53

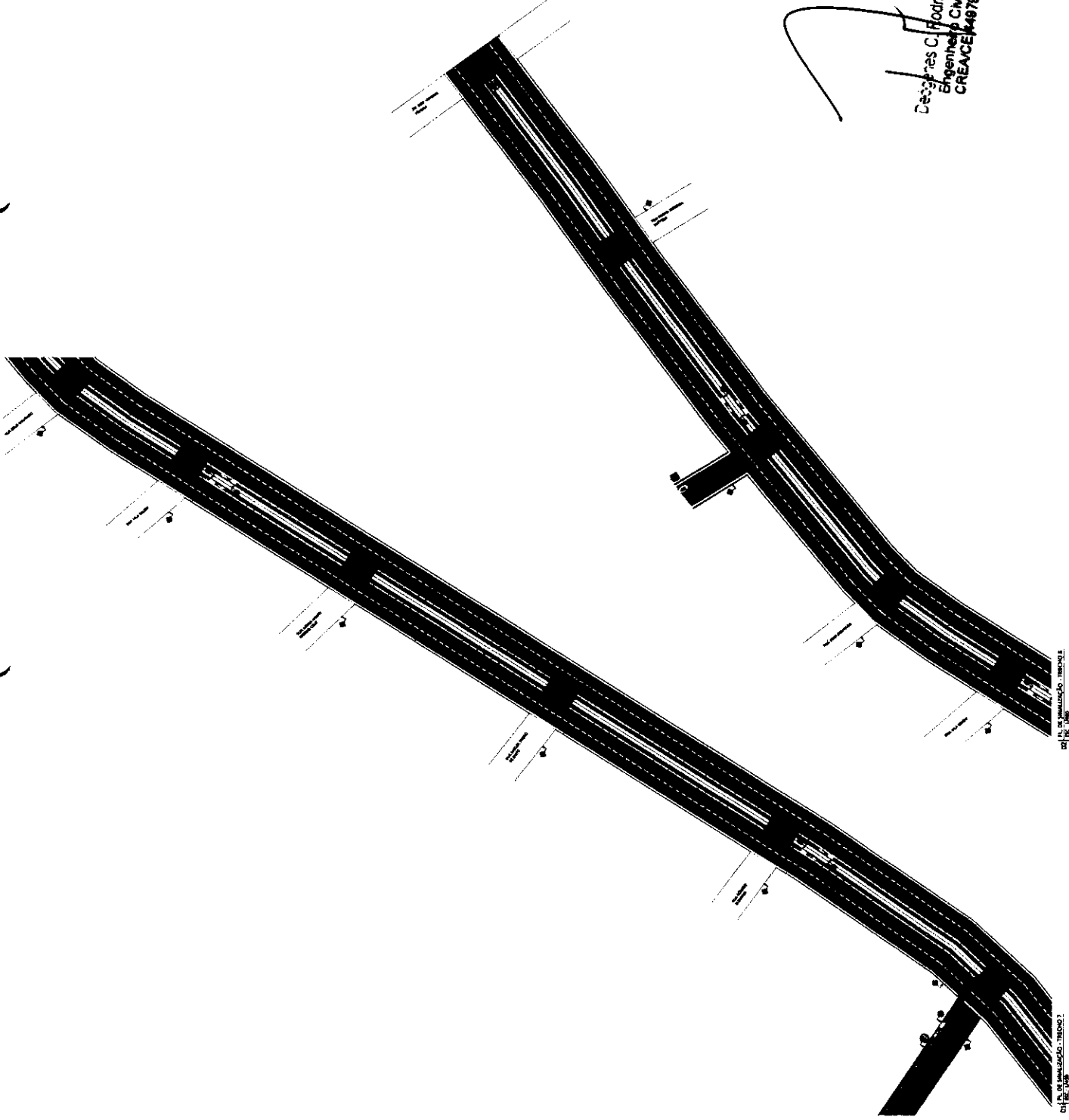

Des. Carlos C. Rodrigues  
Engenheiro CMI  
CREA/CE 14879

AV. JOSÉ BEZERRA DE MENEZES, JUAZEIRO DO NORTE, CEARÁ, BRASIL

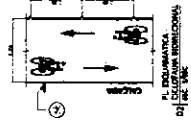
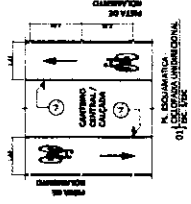
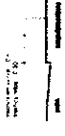

- COLOMADA UNIDIRECIONAL  
Largura = 1,20 m
- COLOMADA BIDIRECIONAL  
Largura = 2,20 m
- CICLOMOTO
- BARRIL COMBUSTIVELADO COM PNEUMÁTICO

De acordo com o Manual Brasileiro de Sinalização de Tráfego, VOLUME 193 - Sinalização de Tráfego, Conselho Nacional de Tráfego - CONTRAN, maio 2022.  
(\*) Admissão regular dos pedágios de 0,20m na velocidade de 40 km/h. Não se aplicarão as regras de sinalização de trânsito para veículos de transporte coletivo, ônibus e autocarros pertencentes ao sistema de transporte coletivo.

COMISSÃO DE LICITAÇÃO  
Folha Nº 192

AV. JOSÉ BEZERRA DE MENEZES



QUADRO DE REVISÕES

Nº	DATA	ALTERAÇÃO
1	17/03/2024	EMISSÃO
2	18/03/2024	REVISÃO



JUAZEIRO DO NORTE



AMÉRICA, LATINA

PROGRAMA DE SANEAMENTO E INFRAESTRUTURA URBANA

TIPOLOGIA: SINALIZAÇÃO VIÁRIA - CICLOFAIXA

LOCAL: AV. JOSÉ BEZERRA DE MENEZES, JUAZEIRO DO NORTE, CEARÁ, BRASIL

CONTIÚDO: PROJETO DE SINALIZAÇÃO DA CICLOFAIXA  
DESENHO: SEMTEPA JUN  
DATA: MAR DE 2024  
ESCALA: INDICADA  
PRIMEIRA: 35/53  
PRIMEIRO NOMBRADO

AV. CORONEL HUMBERTO BEZERRA

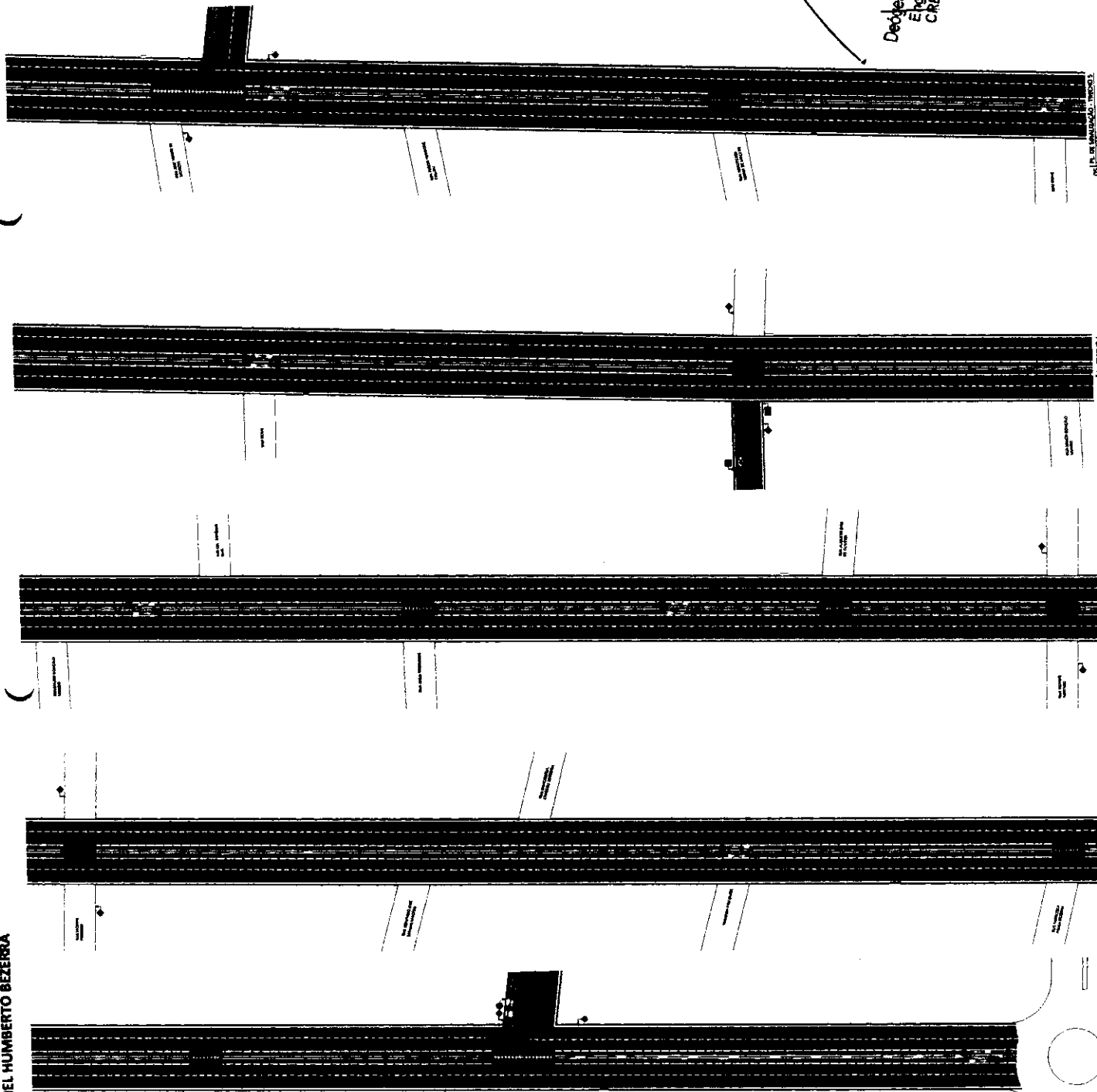

01 - PL. DE MANEJO DE TRÁFICO. I  
02 - PL. DE MANEJO DE TRÁFICO. II

01 - PL. DE MANEJO DE TRÁFICO. I  
02 - PL. DE MANEJO DE TRÁFICO. II

01 - PL. DE MANEJO DE TRÁFICO. I  
02 - PL. DE MANEJO DE TRÁFICO. II

01 - PL. DE MANEJO DE TRÁFICO. I  
02 - PL. DE MANEJO DE TRÁFICO. II



Deoleneis C. Rodrigues  
Engenheira Civil  
CREA/CE 44879

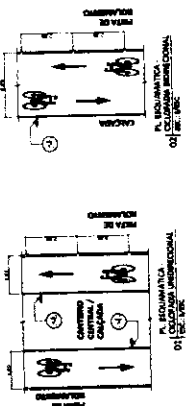

- COLONADA UNIDIRECIONAL LARGURA = 2,00 m
- COLONADA UNIDIRECIONAL LARGURA = 2,00 m
- CICLOVIAS
- ESPAÇO COMPARTILHADO COM PISTINETES

Este projeto está em Conformidade com o Edital de Licitação nº 17.000.000/2022, do Conselho Municipal de Trânsito - COMUTRA, em 2022.  
(\*) Admissível apenas para obras de sinalização de trânsito e de segurança viária em vias urbanas, desde que estejam dentro do prazo de validade de 180 dias, contados a partir da data de publicação do edital de licitação, e desde que não tenham sido utilizadas em outros projetos, desde que sejam devidamente justificadas por escrito.

COMISSÃO LICITACIONAL  
Folha N.º \_\_\_\_\_  
2024

ITEM	QUANTIDADE	UNIDADE	VALOR UNITÁRIO	VALOR TOTAL
1	1	m²		
2	1	m²		
3	1	m²		
4	1	m²		

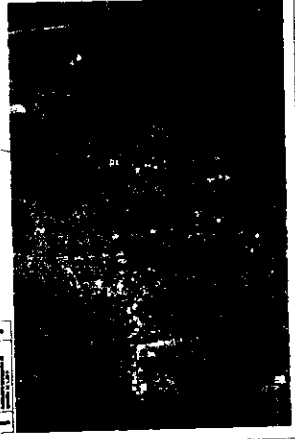

TIPO DE OBRAS	QUANTIDADE	VALOR UNITÁRIO	VALOR TOTAL
1	1		
2	1		
3	1		
4	1		

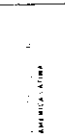

PROGRAMA DE SANEAMENTO E INFRAESTRUTURA URBANA  
MÓDULO 1 - SINALIZAÇÃO VIÁRIA - CICLOVIAS  
MODALIDADE URBANA  
LOCAL: AV. CORONEL HUMBERTO BEZERRA, LANCEIROS DO NORTE, CEASA, BRASIL

PRIMEIRA: 36/53  
DATA: MAR DE 2024  
SEMPRE IN: INDICADA  
SEMPRE IN: INDICADA

PROJETO: SINALIZAÇÃO VIÁRIA - CICLOVIAS  
PROJETO: SINALIZAÇÃO VIÁRIA - CICLOVIAS



AV. CORONEL HUMBERTO BEZERRA

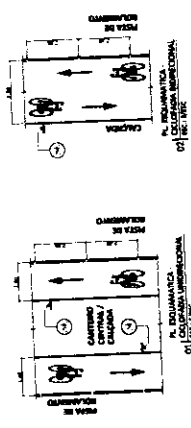
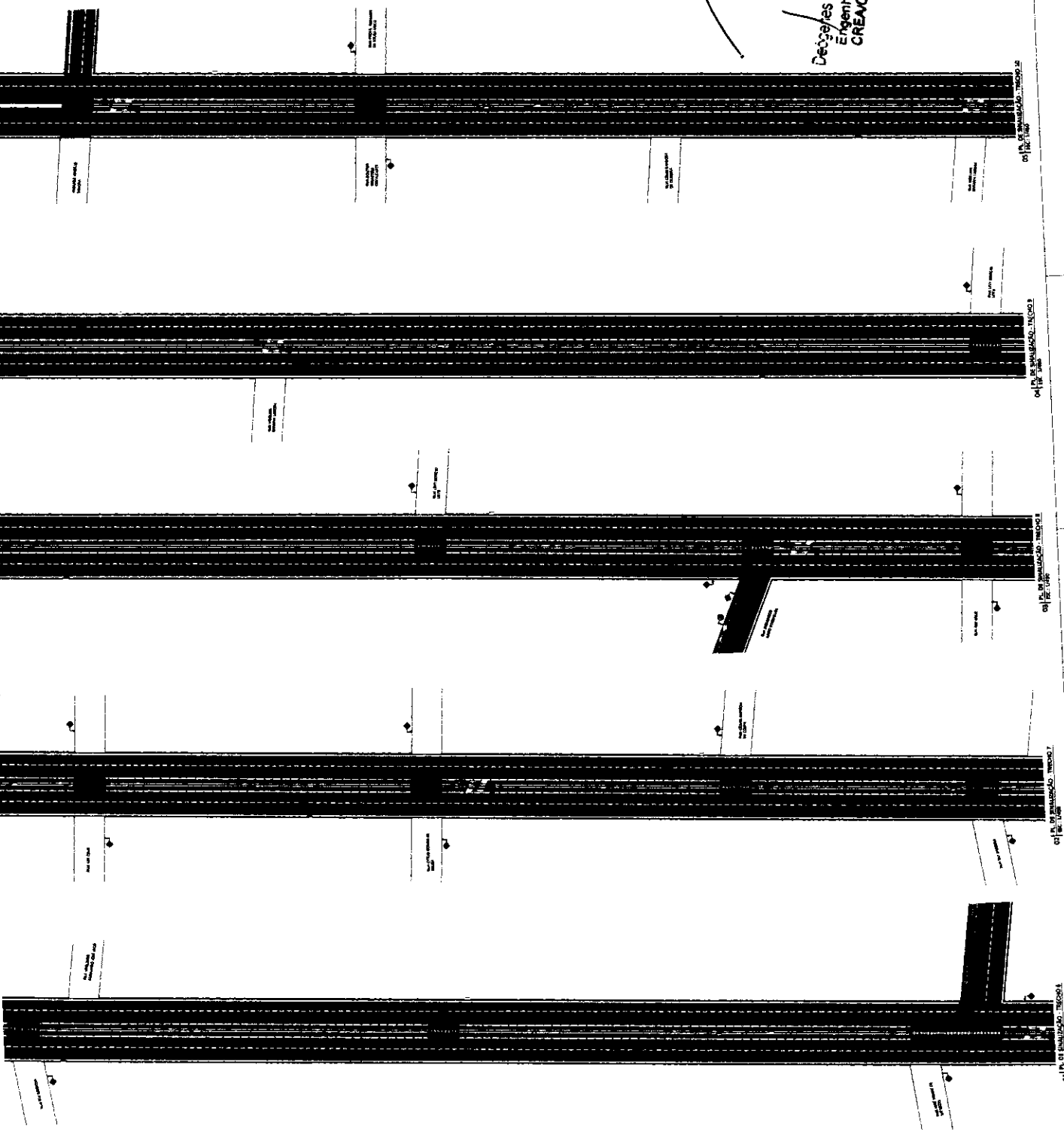

COMISSÃO DE LICITAÇÃO  
Folha Nº 304

- COBERTURA LUMINOSA: LÂMINA 1,20 m<sup>2</sup>
- COBERTURA LUMINOSA: LÂMINA 1,20 m<sup>2</sup>
- COLUNA
- SINALIZAÇÃO COM PNEUMÁTICAS

De acordo com o Edital de Licitação de contratação de Trabalho, VOLTAR para o endereço de Trabalho: COTINHA, em 2022.  
O APLICADO deverá obedecer ao Edital em todas as condições de trabalho, bem como submeter-se às normas de segurança e saúde ocupacional, desde que devidamente publicadas por autoridade competente.

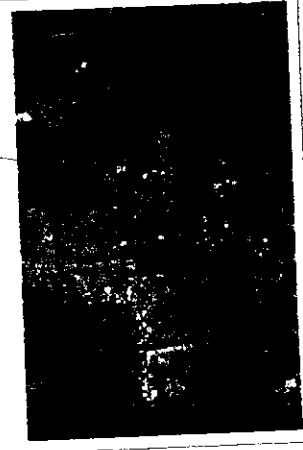

QUANTIDADE DE UNIDADES		DATA
ASfalto		20/01/2024
Luzes		20/01/2024
Sinalização		20/01/2024

**JUAZEIRO DO NORTE** **CAF**  
 PROGRAMA DE SANEAMENTO E INFRAESTRUTURA URBANA  
 PROJETO: SINALIZAÇÃO VIÁRIA - CICLOVIÁRIA  
 MUNICÍPIO: JUAZEIRO DO NORTE - CEARÁ  
 LOCAL: AV. CORONEL HUMBERTO BEZERRA, JUAZEIRO DO NORTE, CEARÁ, BRASIL  
 ESCALA: INDICADA  
 DATA: MAR DE 2024  
 Nº: 37/53  
 PROJETO: SINALIZAÇÃO VIÁRIA - CICLOVIÁRIA  
 MUNICÍPIO: JUAZEIRO DO NORTE

Debetes C. Rodrigues  
Engenheiro Civil  
CREACE 14879

AV. CORONEL HUMBERTO BEZERRA

AV. CORONEL HUMBERTO BEZERRA

AV. CORONEL HUMBERTO BEZERRA

AV. CORONEL HUMBERTO BEZERRA

AV. CORONEL HUMBERTO BEZERRA

AV. ANTONIO SALES

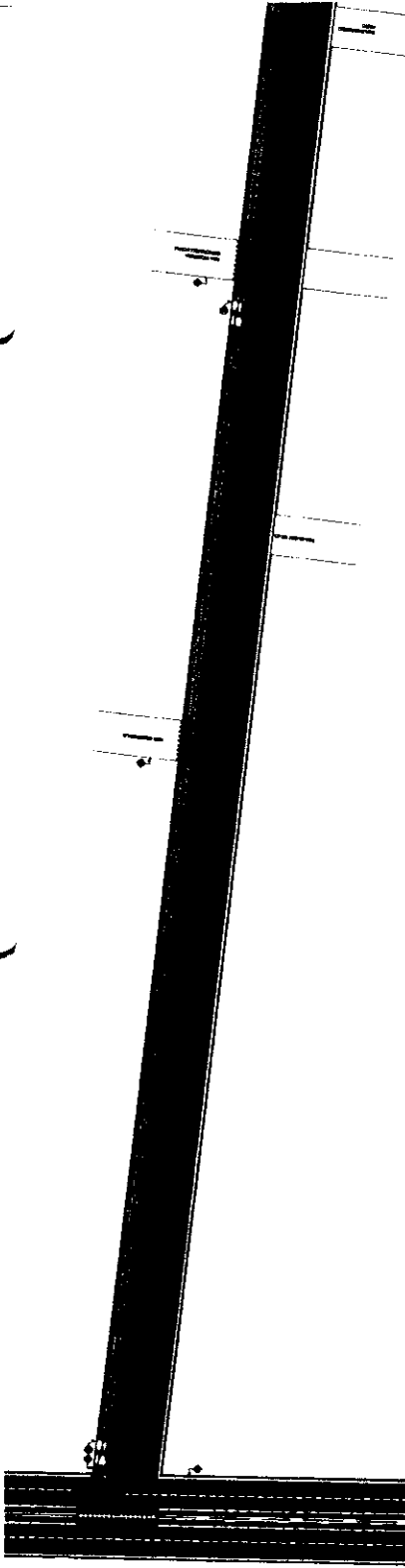

PLANO DE SINALIZAÇÃO - TIPO 02.1  
01/10/2018

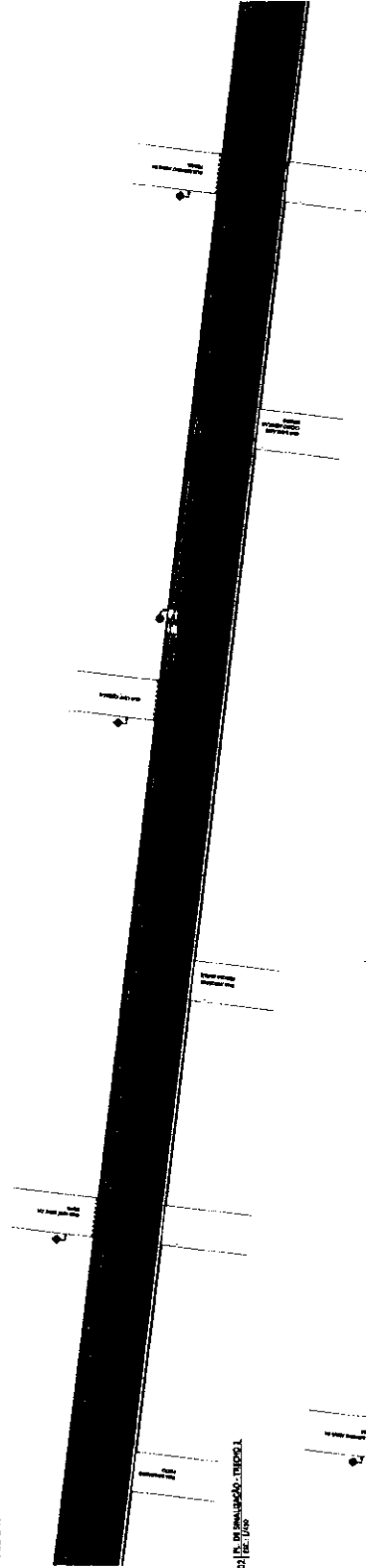

PLANO DE SINALIZAÇÃO - TIPO 02.1  
01/10/2018

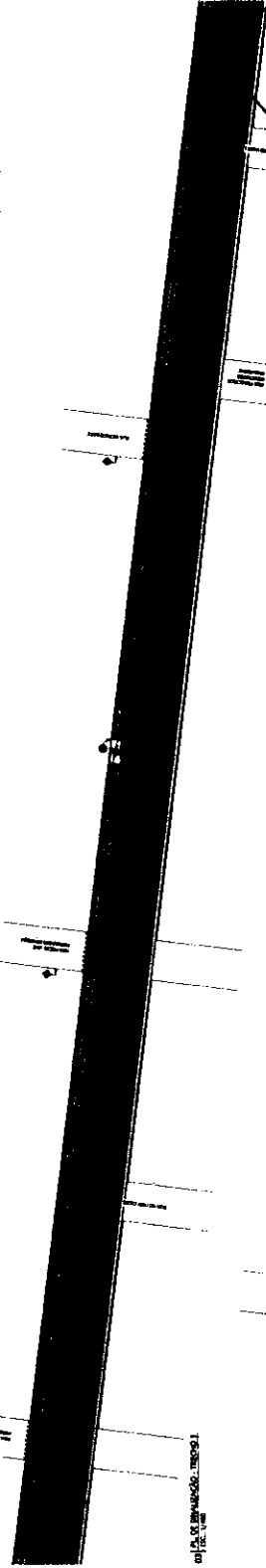

PLANO DE SINALIZAÇÃO - TIPO 02.1  
01/10/2018

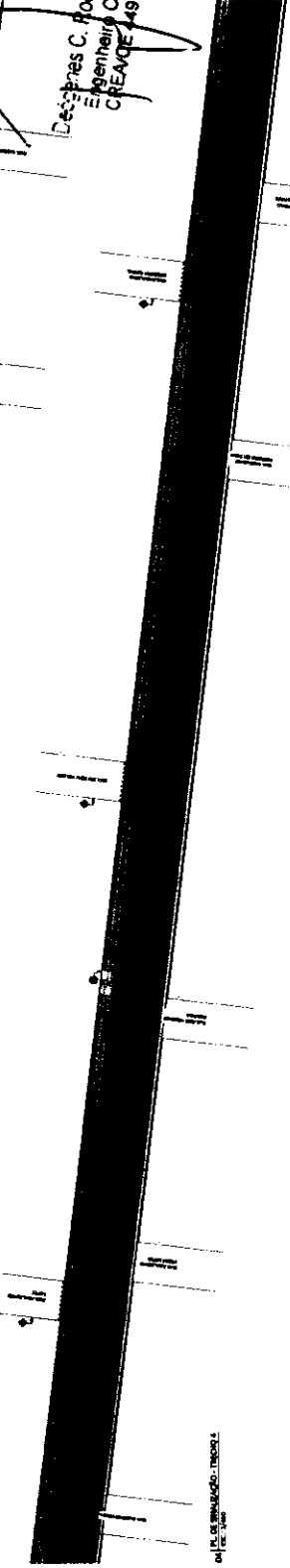

PLANO DE SINALIZAÇÃO - TIPO 02.1  
01/10/2018

Desp. C. Rodrigues  
Engenheiro Civil  
CREA/RJ-4978

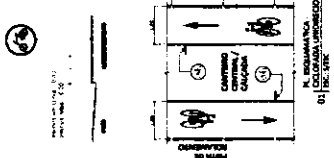

- CALDEADA UNIDIRECIONAL LARGURA 1,20 m
- CALDEADA UNIDIRECIONAL LARGURA 1,20 m
- CALDEADA

— ESPAÇO DESTINADO PARA PARQUEAR

— PAVIMENTO DE CIMENTO PORTLAND

— PAVIMENTO DE CIMENTO PORTLAND

— PAVIMENTO DE CIMENTO PORTLAND

— PAVIMENTO DE CIMENTO PORTLAND

— PAVIMENTO DE CIMENTO PORTLAND

— PAVIMENTO DE CIMENTO PORTLAND

— PAVIMENTO DE CIMENTO PORTLAND

— PAVIMENTO DE CIMENTO PORTLAND

— PAVIMENTO DE CIMENTO PORTLAND

— PAVIMENTO DE CIMENTO PORTLAND

— PAVIMENTO DE CIMENTO PORTLAND

— PAVIMENTO DE CIMENTO PORTLAND

— PAVIMENTO DE CIMENTO PORTLAND

— PAVIMENTO DE CIMENTO PORTLAND

— PAVIMENTO DE CIMENTO PORTLAND

— PAVIMENTO DE CIMENTO PORTLAND

— PAVIMENTO DE CIMENTO PORTLAND

— PAVIMENTO DE CIMENTO PORTLAND

— PAVIMENTO DE CIMENTO PORTLAND

— PAVIMENTO DE CIMENTO PORTLAND

— PAVIMENTO DE CIMENTO PORTLAND

— PAVIMENTO DE CIMENTO PORTLAND

— PAVIMENTO DE CIMENTO PORTLAND

— PAVIMENTO DE CIMENTO PORTLAND

— PAVIMENTO DE CIMENTO PORTLAND

— PAVIMENTO DE CIMENTO PORTLAND

COMISSÃO DE LICITAÇÃO  
FOLHA Nº 12/14



QUADRO DE REVISÕES		DATA
01	ENTRADA	JUL 7 2024
02	REVISÃO 01	MAR 7 2024

**JUAZEIRO DO NORTE**  
AMÉLIA LATA

PROGRAMA DE SANEAMENTO E INFRAESTRUTURA URBANA  
LINES URBANAS MOBILIDADE URBANA  
TIPOLOGIA SINALIZAÇÃO VIÁRIA - CICLOFAIXA

LOCAL: AV. ANTONIO SALES, JUAZEIRO DO NORTE, CEARÁ, BRASIL.  
CONTEÚDO: PROJETO DE SINALIZAÇÃO DA CICLOFAIXA  
ESCALA: SEMIFOLHA IN DATA: MAR DE 2024  
FOLHA: INDICADA  
PARTELA: 38/53

PROJETO: URBANISMO

AV. ANTONIO SALES

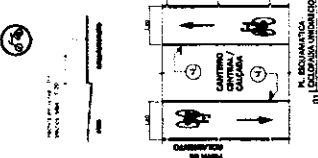
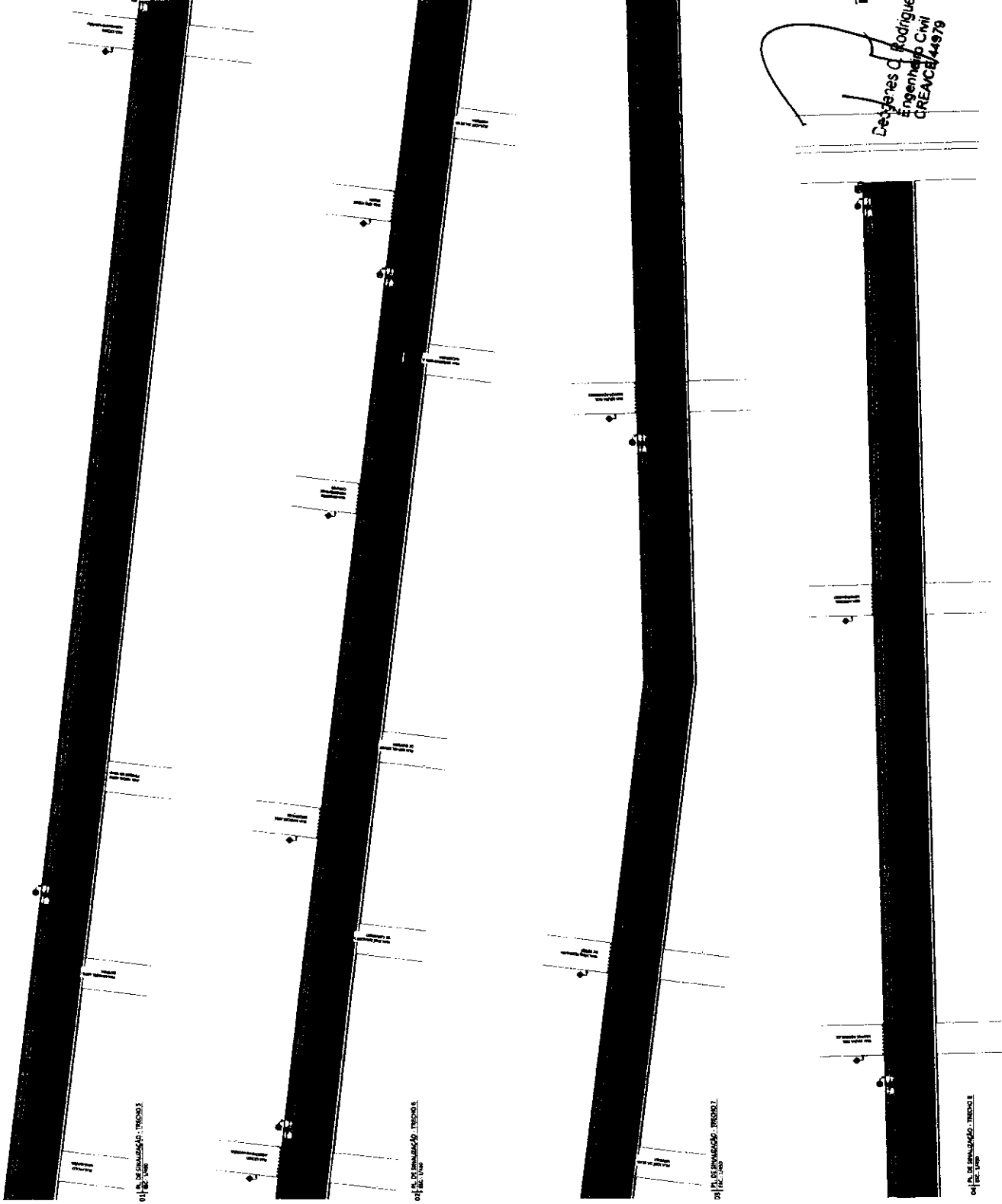

CANTAREJO DE VÍDEO  
 CANTAREJO DE ÁGUA  
 CANTAREJO DE VÍDEO

COMISSÃO DE LICITAÇÃO  
Folha 293

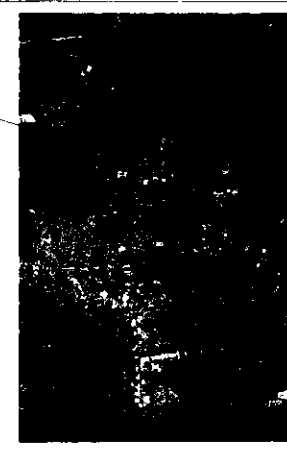

PROGRAMA DE SANEAMENTO E INFRAESTRUTURA URBANA	TIPOLOGIA: SINALIZAÇÃO VÁRIA - CICLOFAIXA
OBJETO: MOBILIDADE URBANA	LOCAL: AV. ANTONIO SALES, JUAZEIRO DO NORTE, CEASA, BRASIL
CONTIÚDO: PROJETO DE SINALIZAÇÃO DA CICLOFAIXA	PLANO DE SINALIZAÇÃO - TRIPLOSA
SERIE: IN	DATA: MAR DE 2024
INDICADA	INDICADA
PLANO DE SINALIZAÇÃO - TRIPLOSA	39/53

Deseyres C. Rodrigues  
 Engenheiro Civil  
 CREA/CE/44878

RUA PEDRO HENRIQUE DE SOUZA

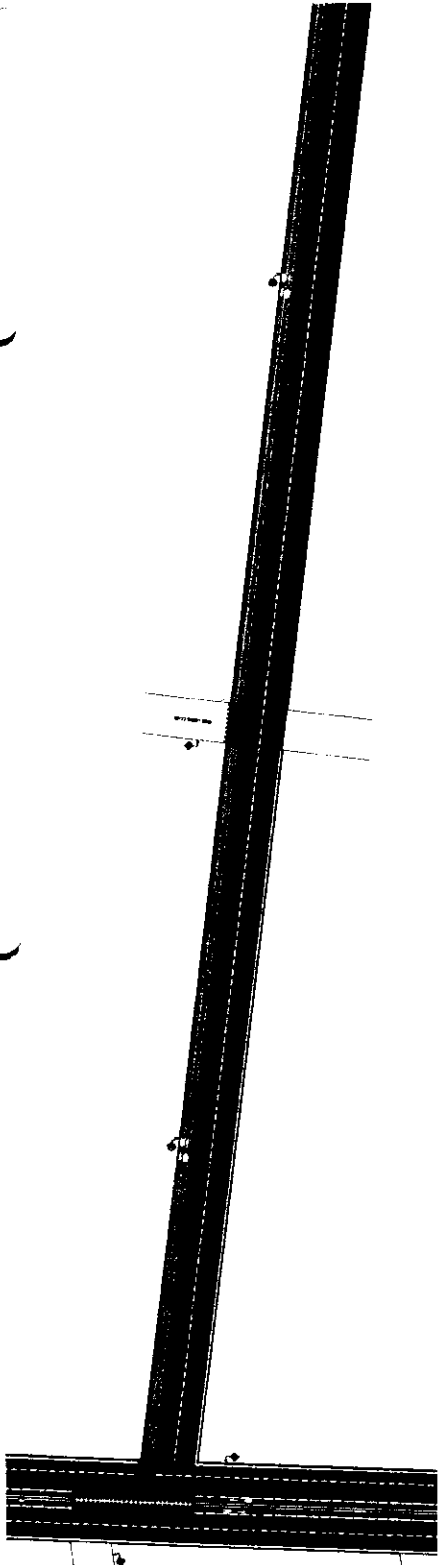

04 PL. DE SINALIZAÇÃO - TIPO 02.1

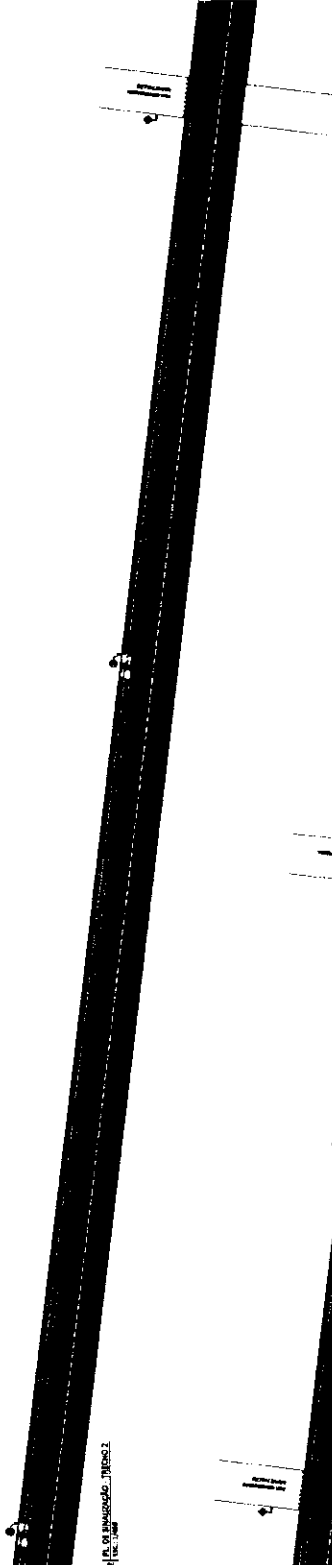

04 PL. DE SINALIZAÇÃO - TIPO 02.2

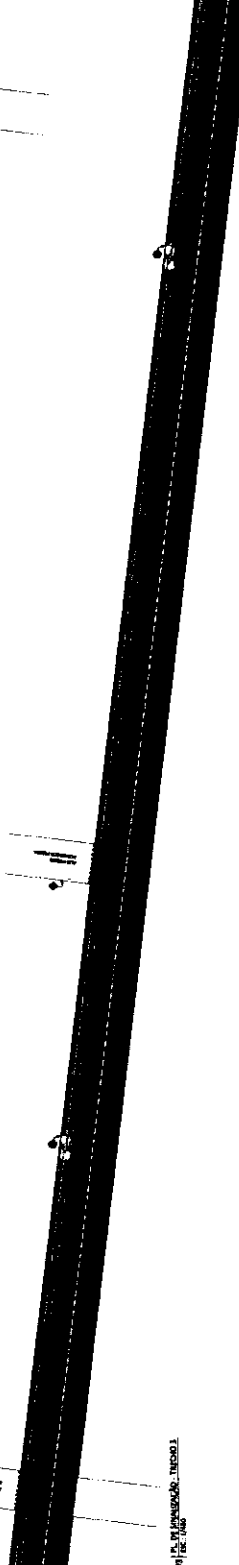

04 PL. DE SINALIZAÇÃO - TIPO 02.1

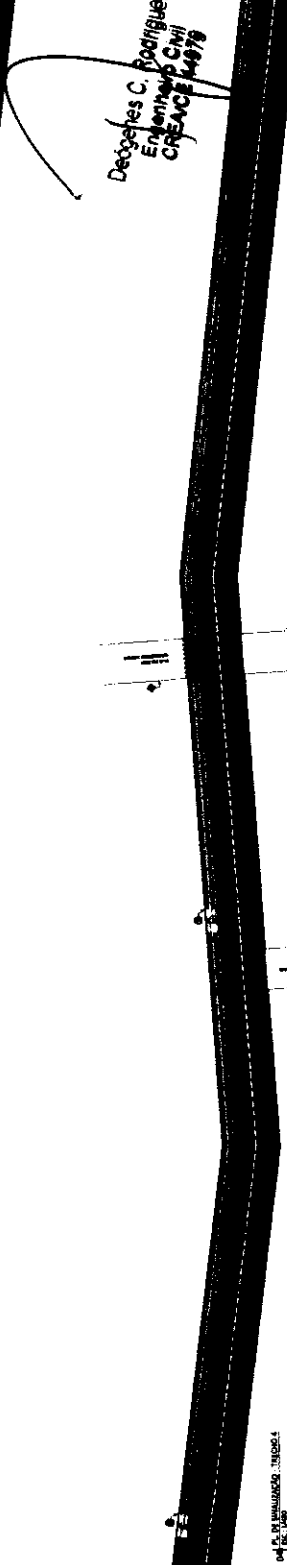

04 PL. DE SINALIZAÇÃO - TIPO 02.1

Dezelyes C. Rodrigues  
Engenheira Civil  
CREA/CE 14479

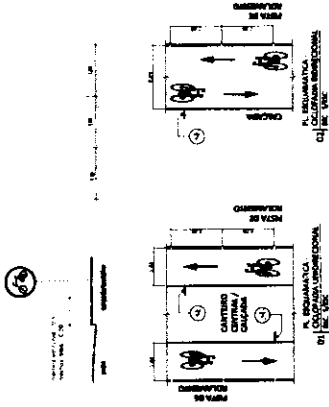

COMPANHIA MUNICIPAL DE JUAZEIRO DO NORTE

COMPANHIA MUNICIPAL DE JUAZEIRO DO NORTE

CICLONISTA

ESPAÇO COMBATEMTO COM PNEUMÁTICO

De acordo com o Manual Brasileiro de Sinalização de Tráfego - Volume 02 - Sinalização Urbana, de Competência de Tráfego - CONTRAN 2002:  
(\*) Sinalização especial para sinalização de ciclovia em áreas urbanas, com o objetivo de garantir a segurança dos ciclistas e promover a integração com o sistema de transporte público.  
(\*) Sinalização especial para sinalização de ciclovia em áreas urbanas, com o objetivo de garantir a segurança dos ciclistas e promover a integração com o sistema de transporte público.

Item	Descrição	Quantidade	Valor Unitário	Valor Total
1	Sinalização especial para ciclovia	10	100,00	1.000,00
2	Sinalização especial para ciclovia	10	100,00	1.000,00
3	Sinalização especial para ciclovia	10	100,00	1.000,00
4	Sinalização especial para ciclovia	10	100,00	1.000,00
5	Sinalização especial para ciclovia	10	100,00	1.000,00
6	Sinalização especial para ciclovia	10	100,00	1.000,00
7	Sinalização especial para ciclovia	10	100,00	1.000,00
8	Sinalização especial para ciclovia	10	100,00	1.000,00
9	Sinalização especial para ciclovia	10	100,00	1.000,00
10	Sinalização especial para ciclovia	10	100,00	1.000,00



COMISSÃO DE LICITAÇÃO  
Folha Nº 724

QUANTO DE NOTAS	DATA
10	10/10/2024
20	10/10/2024
30	10/10/2024
40	10/10/2024
50	10/10/2024
60	10/10/2024
70	10/10/2024
80	10/10/2024
90	10/10/2024
100	10/10/2024

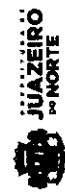

PROGRAMA DE SANEAMENTO E INFRAESTRUTURA URBANA  
 META DO PROGRAMA: MOBILIDADE URBANA - TIPOLOGIA: SINALIZAÇÃO VIÁRIA - CICLOPISTA  
 LOCAL: RUA PEDRO HENRIQUE DE SOUZA, JUAZEIRO DO NORTE, CEARÁ, BRASIL.

CONTEÚDO: PROJETO DE SINALIZAÇÃO DA CICLOPISTA  
 DATA: Maio de 2024  
 ESCALA: INDICADA  
 PRONCHIA: 40/53

PRONCHIA FORMATAÇÃO

RUA PEDRO HENRIQUE DE SOUZA

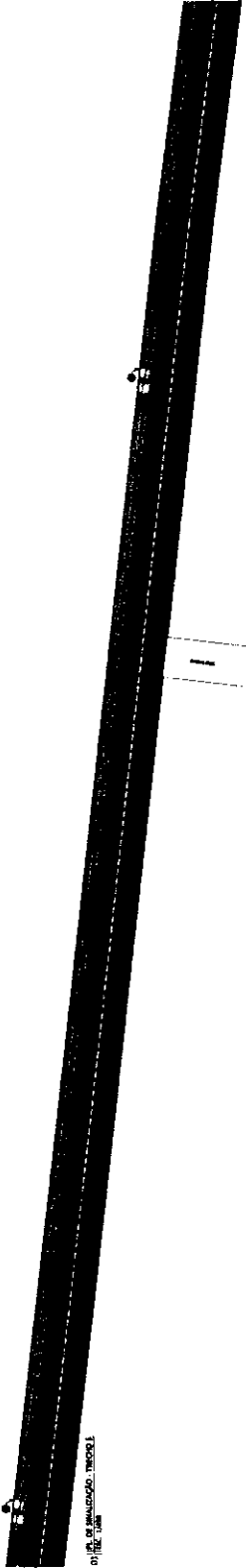

04/12/2024

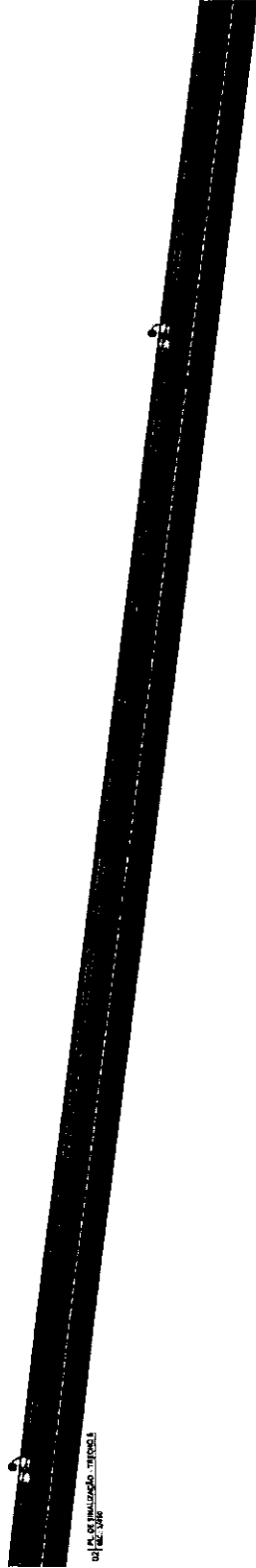

04/12/2024

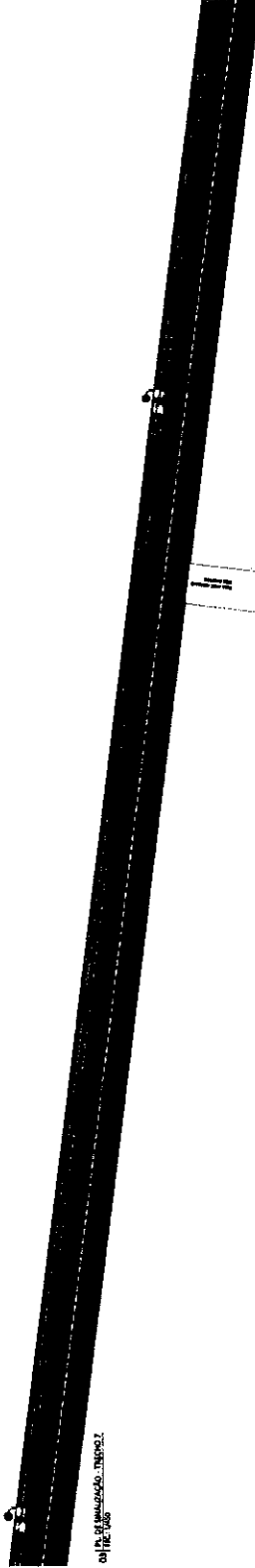

04/12/2024

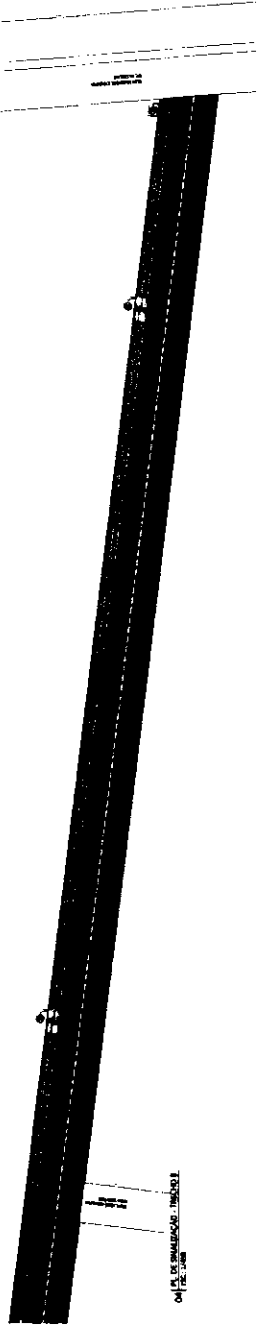

04/12/2024

Georges C. Rodrigues  
Engenheiro Civil  
CREACE 44879

64

04/12/2024

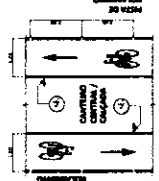

04/12/2024

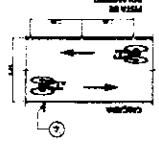

04/12/2024

04/12/2024

04/12/2024

04/12/2024

04/12/2024

De acordo com o Manual Brasileiro de Sinalização de Tráfego, o Conselho Nacional de Tráfego - CONTRAN, em 2022:

(1) Sinalização de Tráfego (SNT) refere-se ao conjunto de elementos que orientam o usuário do sistema viário, visando garantir a segurança, a fluidez e a eficiência do tráfego.

(2) Sinalização de Tráfego (SNT) refere-se ao conjunto de elementos que orientam o usuário do sistema viário, visando garantir a segurança, a fluidez e a eficiência do tráfego.

COMISSÃO DE LICITAÇÃO  
Forma 795/21

04/12/2024



QUADRO DE REVISÕES	
Nº	DATA
1	04/12/2024
2	04/12/2024
3	04/12/2024
4	04/12/2024
5	04/12/2024



PROGRAMA DE SANEAMENTO E INFRAESTRUTURA URBANA  
TIPOLOGIA: MOBILIDADE URBANA  
SINALIZAÇÃO VÁRIA - CICLOPISTA

LOCAL: RUA PEDRO HENRIQUE DE SOUZA, JUAZEIRO DO NORTE, CEARÁ, BRASIL

CONTRATO: 03/001 DE SINALIZAÇÃO DA CIOOP/ANPA  
DESENIHO: SEMFIA/JN  
DATA: MAR DE 2024  
INDICADA

PRONCHIA  
41/53

PRONCHIA

RUA VIOLEIRO JOSÉ GASPAR

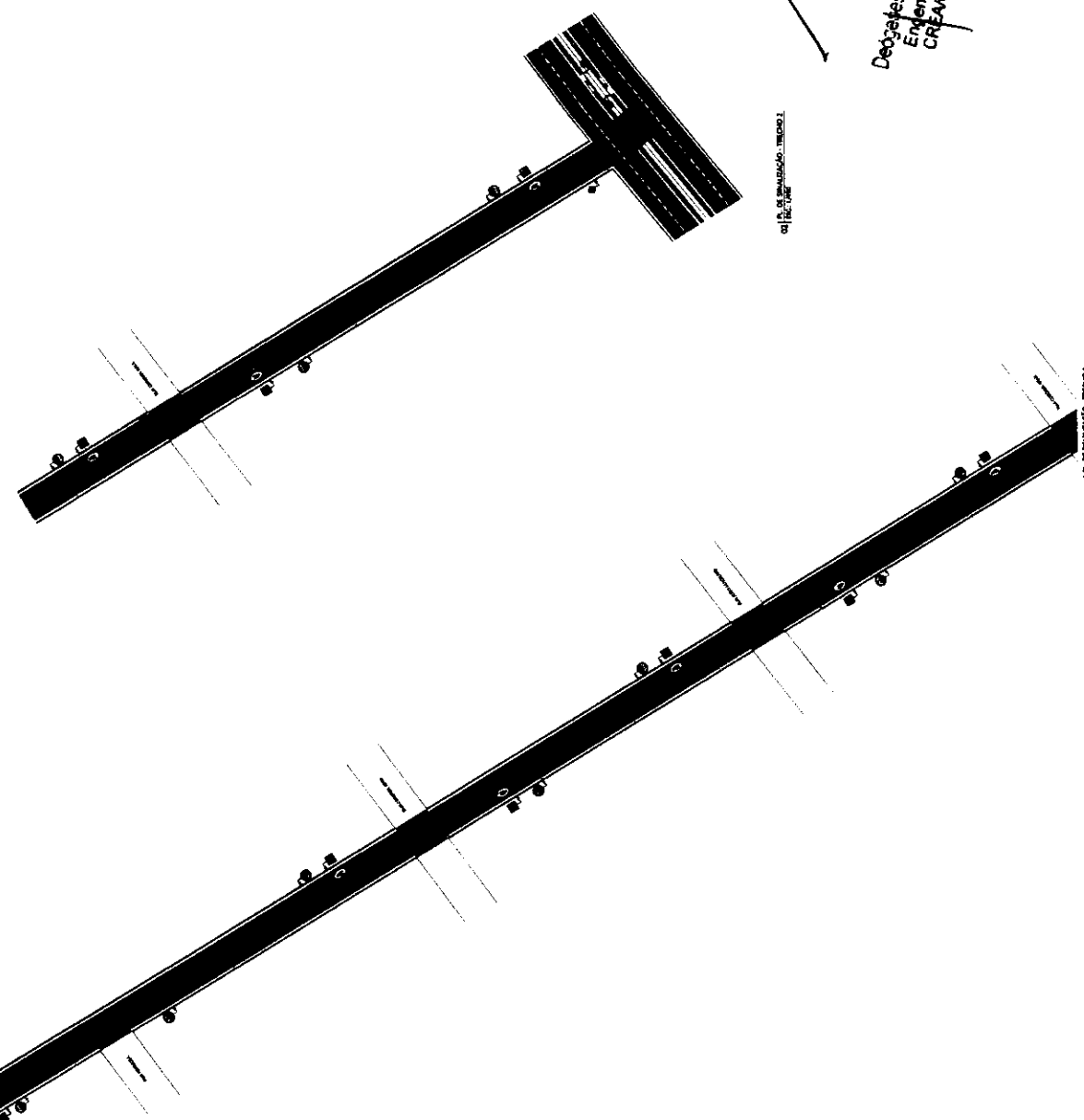

01 PL. DE SINALIZAÇÃO - TRIPLO

01 PL. DE SINALIZAÇÃO - TRIPLO

Dezajayes C. Rodrigues  
Engenheiro Civil  
CREA-CE 41878

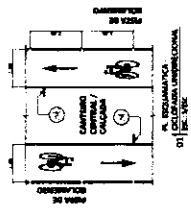

COLUNA LUMINOSA  
LUMENS 1.320 lm  
CORRETORES LUMINOSOS  
LUMENS 1.320 lm  
CORRETORES LUMINOSOS

ESPAÇO COMPLEMENTADO COM PARQUEIRAS

De acordo com o Manual Brasileiro de Sinalização de Tráfego, COTRAN, 2011, do Conselho Nacional de Tráfego - CONTRAN, ano 2011.  
[?] Sinalização de Tráfego, que estabelece as normas de segurança e eficiência das instalações de Sinalização de Tráfego, visando garantir a segurança e a fluidez do tráfego, bem como a preservação do meio ambiente.

Table with 2 columns: Símbolo, Descrição

COMISSÃO LICITACIONAL  
PONTA NEGRA



Table with 2 columns: QUADRO DE REVISÕES, DATA



PROGRAMA DE SANEAMENTO E INFRAESTRUTURA URBANA  
TIPOLOGIA: MOBILIDADE URBANA  
SINALIZAÇÃO VIÁRIA - CICLOFAIXA  
LOCAL: RUA VIOLEIRO JOSÉ GASPAR, JUAZEIRO DO NORTE, CEARÁ, BRASIL  
CONTEÚDO: PROJETO DE SINALIZAÇÃO DA CICLOFAIXA  
DESENHO: SEMFIA/JN  
DATA: MAR DE 2024  
ESCALA: INDICADA  
PRONCHIA: 42/53  
PROJON: URBAN/14.15

RUA DO CRUZEIRO

01 PLANO DE SINALIZAÇÃO - TIPOC01  
01 (MÉTR. VIZ)

02 PLANO DE SINALIZAÇÃO - TIPOC02  
01 (MÉTR. VIZ)

03 PLANO DE SINALIZAÇÃO - TIPOC03  
01 (MÉTR. VIZ)

Deoganes C. Rodrigues  
Engenheiro Civil  
CREATICE 44678

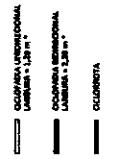
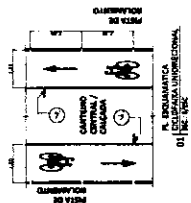

LEGENDA

01 PLANO DE SINALIZAÇÃO - TIPOC01  
01 (MÉTR. VIZ)

02 PLANO DE SINALIZAÇÃO - TIPOC02  
01 (MÉTR. VIZ)

03 PLANO DE SINALIZAÇÃO - TIPOC03  
01 (MÉTR. VIZ)

04 PLANO DE SINALIZAÇÃO - TIPOC04  
01 (MÉTR. VIZ)

05 PLANO DE SINALIZAÇÃO - TIPOC05  
01 (MÉTR. VIZ)

06 PLANO DE SINALIZAÇÃO - TIPOC06  
01 (MÉTR. VIZ)

07 PLANO DE SINALIZAÇÃO - TIPOC07  
01 (MÉTR. VIZ)

08 PLANO DE SINALIZAÇÃO - TIPOC08  
01 (MÉTR. VIZ)

09 PLANO DE SINALIZAÇÃO - TIPOC09  
01 (MÉTR. VIZ)

10 PLANO DE SINALIZAÇÃO - TIPOC10  
01 (MÉTR. VIZ)

11 PLANO DE SINALIZAÇÃO - TIPOC11  
01 (MÉTR. VIZ)

12 PLANO DE SINALIZAÇÃO - TIPOC12  
01 (MÉTR. VIZ)

EDITADO EM 15/05/2024

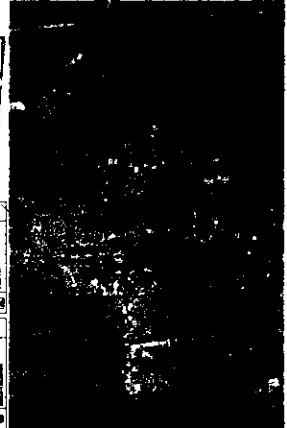

QUADRO DE REVISÕES

Nº	DATA	REVISÃO
1	15/05/2024	ELABORAÇÃO
2	15/05/2024	REVISÃO
3	15/05/2024	APROVAÇÃO



PROGRAMA DE SANEAMENTO E INFRAESTRUTURA URBANA  
META DO PROGRAMA: MOBILIDADE URBANA  
TIPOLOGIA: SINALIZAÇÃO VIÁRIA - CICLOFAIXA  
LOCAL: RUA DO CRUZEIRO, JUAZEIRO DO NORTE, GOIÁS, BRASIL

CONTIÚDO: PROJETO DE SINALIZAÇÃO DA CICLOFAIXA  
DESENHO: DATA: MAR DE 2024  
SEMPRA: INÍCIO: ESCALA: 1:500  
PRANCHAS: 43/53  
PRANCHA: 43/53  
PRANCHA COMPLETA: 43/53

RUA DO CRUZEIRO

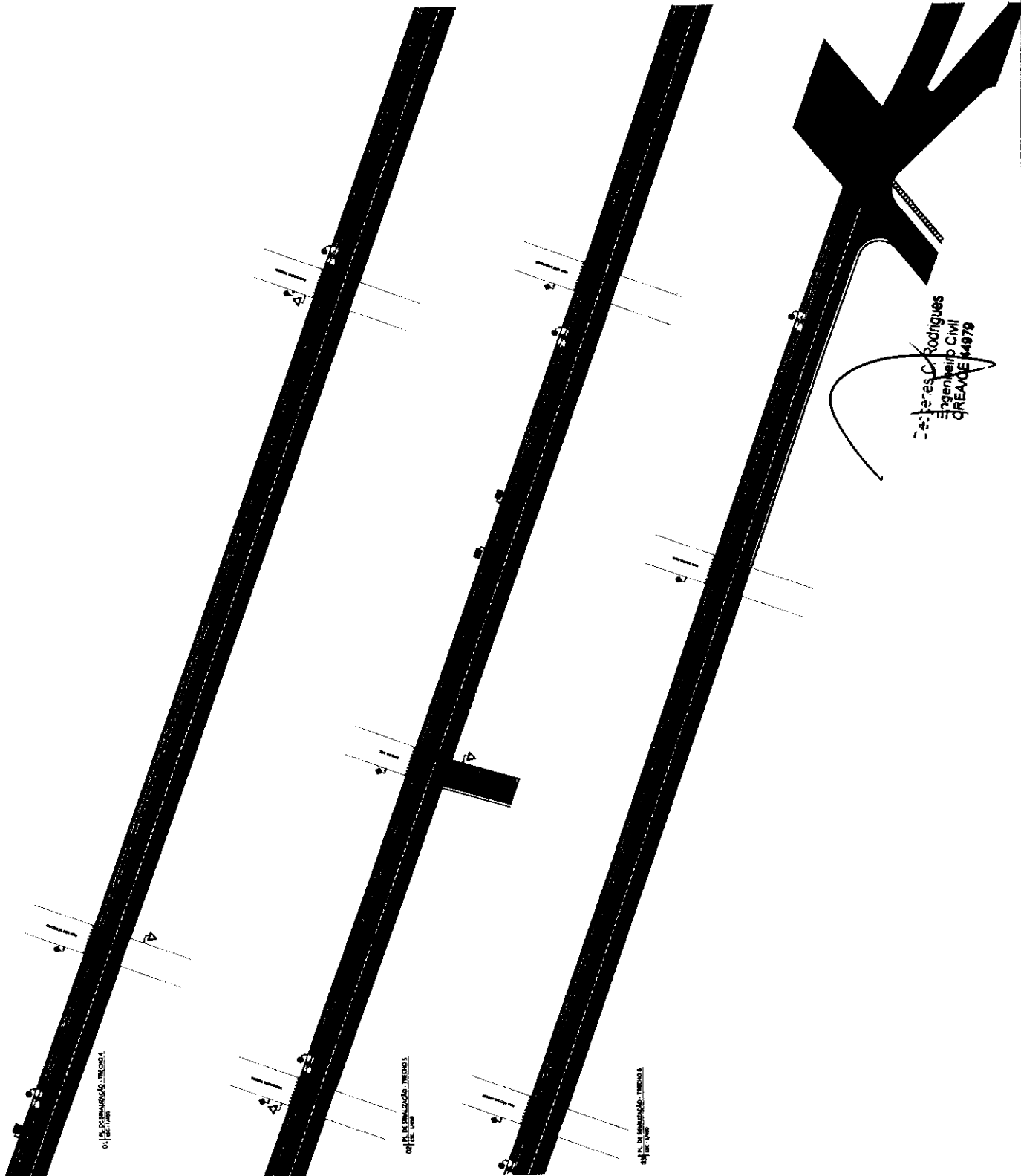

01 PL. DE SINALIZAÇÃO - TIPO 04 S

02 PL. DE SINALIZAÇÃO - TIPO 05 S

03 PL. DE SINALIZAÇÃO - TIPO 06 S

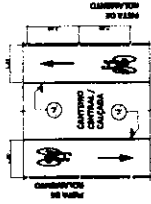

P. SINALIZAÇÃO  
D1) SINALIZAÇÃO INSTRUMENTAL  
100 x 100 cm

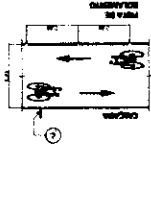

P. SINALIZAÇÃO  
D1) SINALIZAÇÃO INSTRUMENTAL  
100 x 100 cm

- COBERTURA LAMINADA  
LARGURA = 1,20 m
- COLORETA MONOCROMÁTICA  
LARGURA = 1,20 m
- COBERTURA
- BARRAS COMPARTIMENTADAS COM PNEUMÁTICOS

De acordo com o Manual Brasileiro de Sinalização de Tráfego, VOLUME 1 - Sinalização Horizontal, editado pelo Conselho Nacional de Tráfego - CONTRAN, em 2022.  
 (\*) Agradecemos aos interessados em participar desta licitação que apresentem propostas técnicas, assim que forem convocados para o ato de abertura de propostas.

COMISSÃO DE LICITAÇÃO  
Folha Nº 788



MALTRABRIBO

QUADRO DE REVISÕES	
Nº	DATA
1	20/03/2024
2	20/03/2024
3	20/03/2024
4	20/03/2024



PROGRAMA DE SANEAMENTO E INFRAESTRUTURA URBANA	
META DO PROGRAMA	TIPOLOGIA
MOBILIDADE URBANA	SINALIZAÇÃO VIÁRIA - CIOLOPAIVA
LOCAL: RUA DO CRUZEIRO, JUAZEIRO DO NORTE, CEARÁ, BRASIL	
CONTEÚDO: PROJETO DE SINALIZAÇÃO DA CIOLOPAIVA	PRINCIPAIS
DESCRIÇÃO: SINALIZAÇÃO	44/53
SÉRIE: IN	ESCALA: INDICADA
DATA: 20/03/2024	INDICADA

Carlos Rodrigues  
Engenheiro Civil  
CREAM/CE 14978



AV. JOAQUIM FERREIRA DE MELO

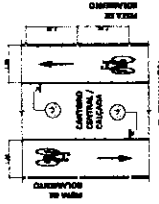
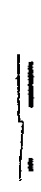
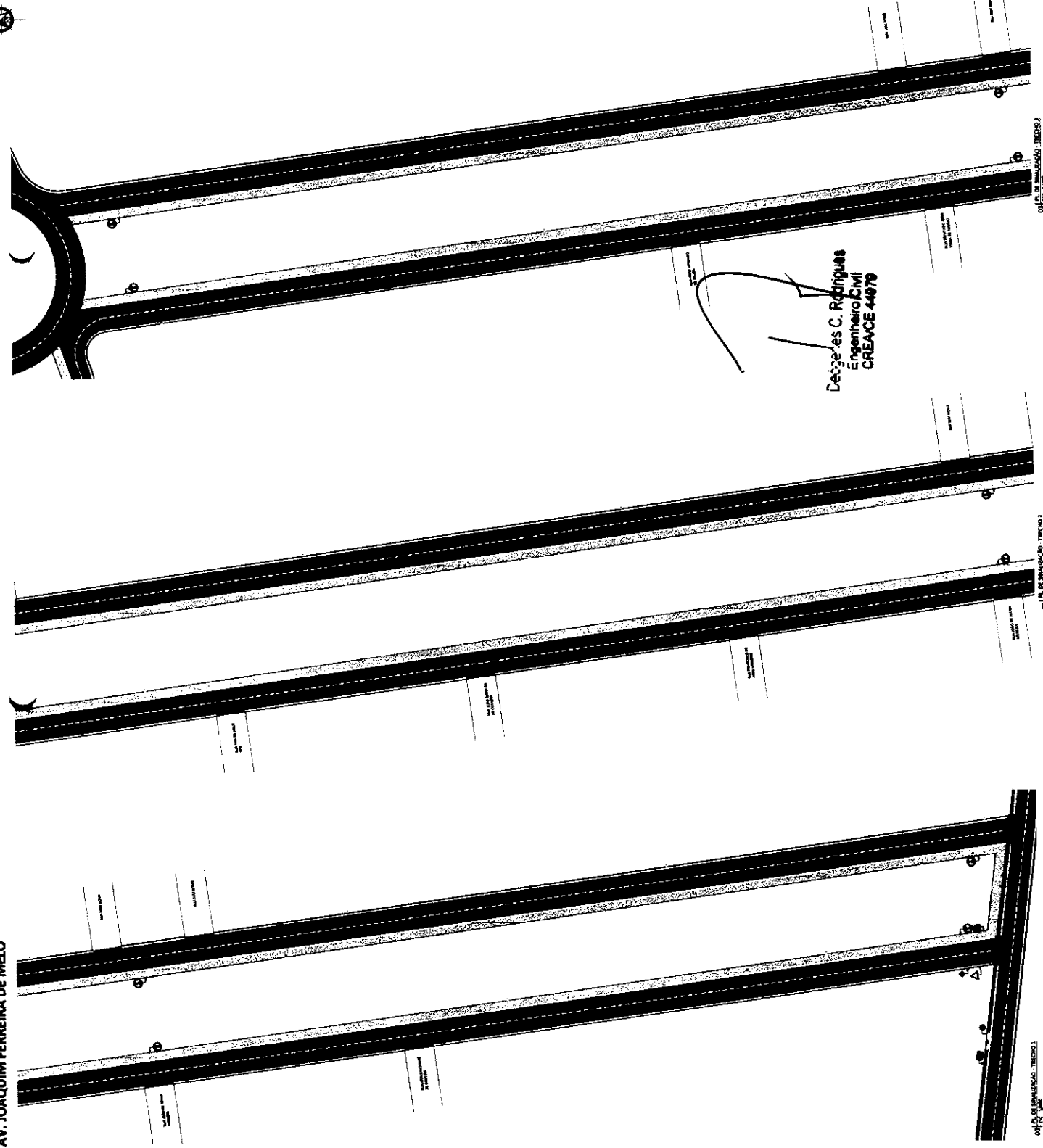

P. ENQUADRAMENTO  
01) SINALIZAÇÃO

02) SINALIZAÇÃO

03) SINALIZAÇÃO

04) SINALIZAÇÃO

05) SINALIZAÇÃO

06) SINALIZAÇÃO

07) SINALIZAÇÃO

08) SINALIZAÇÃO

09) SINALIZAÇÃO

10) SINALIZAÇÃO

11) SINALIZAÇÃO

12) SINALIZAÇÃO

13) SINALIZAÇÃO

14) SINALIZAÇÃO

15) SINALIZAÇÃO

16) SINALIZAÇÃO

17) SINALIZAÇÃO

18) SINALIZAÇÃO

19) SINALIZAÇÃO

20) SINALIZAÇÃO

COMISSÃO LICITAÇÃO  
Forma 728



QUADRO DE REVISÕES	
DATA	REVISÃO
01/01/2024	01
02/01/2024	02
03/01/2024	03
04/01/2024	04
05/01/2024	05
06/01/2024	06
07/01/2024	07
08/01/2024	08
09/01/2024	09
10/01/2024	10
11/01/2024	11
12/01/2024	12
13/01/2024	13
14/01/2024	14
15/01/2024	15
16/01/2024	16
17/01/2024	17
18/01/2024	18
19/01/2024	19
20/01/2024	20



PROGRAMA DE SANEAMENTO E INFRAESTRUTURA URBANA  
 TIPOLOGIA: SINALIZAÇÃO VIÁRIA - CICLOVIAS  
 LOCAL: AV. JOAQUIM FERREIRA DE MELO, JUAZEIRO DO NORTE, CEARÁ, BRASIL

CONTEÚDO: PROJETO DE SINALIZAÇÃO DA CICLOVIAS  
 DATA: MARÇO DE 2024  
 ESCALA: INDICADA  
 FOLHA: 45/53  
 MUNICÍPIO: JUAZEIRO DO NORTE

D. Carlos C. Rodrigues  
 Engenheiro Civil  
 CREA/CE 44879

PL. DE SINALIZAÇÃO - TRECHO 2  
 01/01/2024

PL. DE SINALIZAÇÃO - TRECHO 2  
 01/01/2024

PL. DE SINALIZAÇÃO - TRECHO 2  
 01/01/2024

AV. QUITÉRIA OLVEIRA LIMA

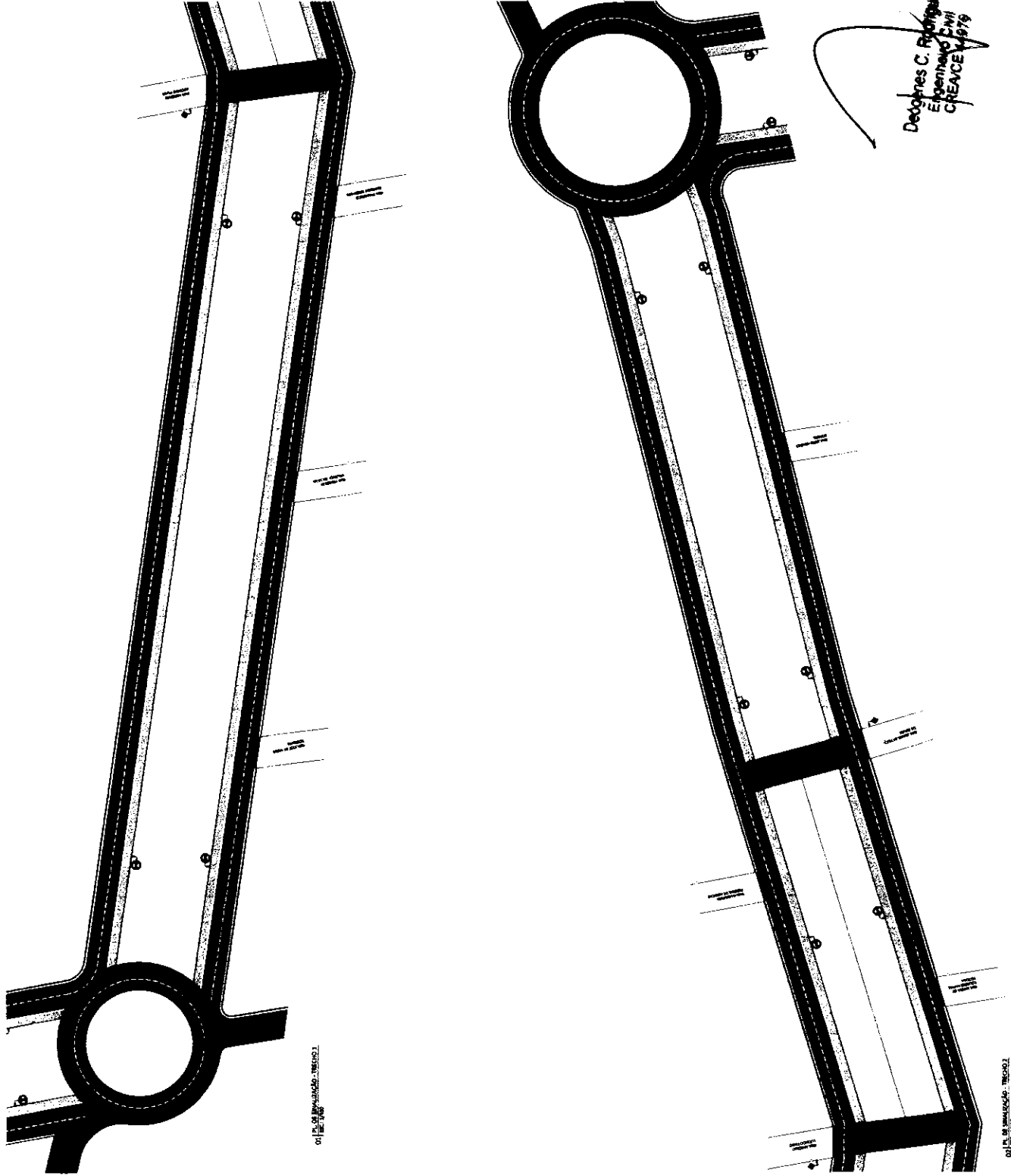

PL. DE SIMULAÇÃO - TRÊS VISTOS  
01 ESC. 1:500

PL. DE SIMULAÇÃO - TRÊS VISTOS  
01 ESC. 1:500

Deodátes C. Rodrigues  
Engenheiro Civil  
CREACE 1979



PROJETO DE AV. QUITÉRIA OLVEIRA LIMA  
LAYOUT DE TRAFEGO

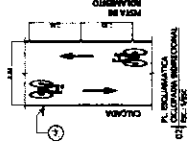
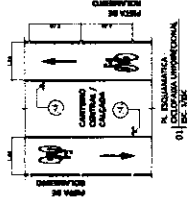

- COLOMUNA URBANIZADORA  
LARGURA = 1,20 m
- COLOMUNA URBANIZADORA  
LARGURA = 1,20 m
- COLOMUNA
- SINALIZ. COMPARTIMENTADA COM FIBRISTAS

De acordo com o Manual Brasileiro de Sinalização de Tráfego, Volume 1, de 1985, editado pelo Conselho Nacional de Tráfego - CONTRAN, em 2002.

(\*) Adotamos a largura das pistas de 3,00m, no entendimento de que a largura mínima para a implantação de uma pista de 3,00m é de 3,50m, de acordo com o Manual Brasileiro de Sinalização de Tráfego, Volume 1, de 1985, editado pelo Conselho Nacional de Tráfego - CONTRAN, em 2002.

COMISSÃO DE LICITAÇÃO  
Folha Nº 7308

Nº	Descrição	Quantidade	Valor Unitário	Valor Total
1	...	...	...	...
2	...	...	...	...
3	...	...	...	...
4	...	...	...	...
5	...	...	...	...
6	...	...	...	...
7	...	...	...	...
8	...	...	...	...
9	...	...	...	...
10	...	...	...	...



QUADRO DE REVISÕES	DATA	REVISÃO
1	10/07/2004	...
2	10/07/2004	...
3	10/07/2004	...

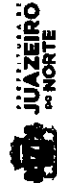

JUAZEIRO DO NORTE  
Cidade do Nordeste



PROGRAMA DE SANEAMENTO E INFRAESTRUTURA URBANA  
TIPOLOGIA: SIMULAZÃO VIÁRIA - CICLOFANIA  
MORILIDADE URBANA  
LOCAL: AV. QUITÉRIA OLVEIRA LIMA, JUAZEIRO DO NORTE, CEARÁ, BRASIL

COTILUNDO: CROQUI DE SIMULAZÃO DA CICLOFANIA  
DESENHO: DATA: MAR DE 2004  
SÉRIAS: IN INDICADA

PLANO: 46/53  
PÁGINA: 01 DE 01

AV. EDGAR ALVINO LEITE

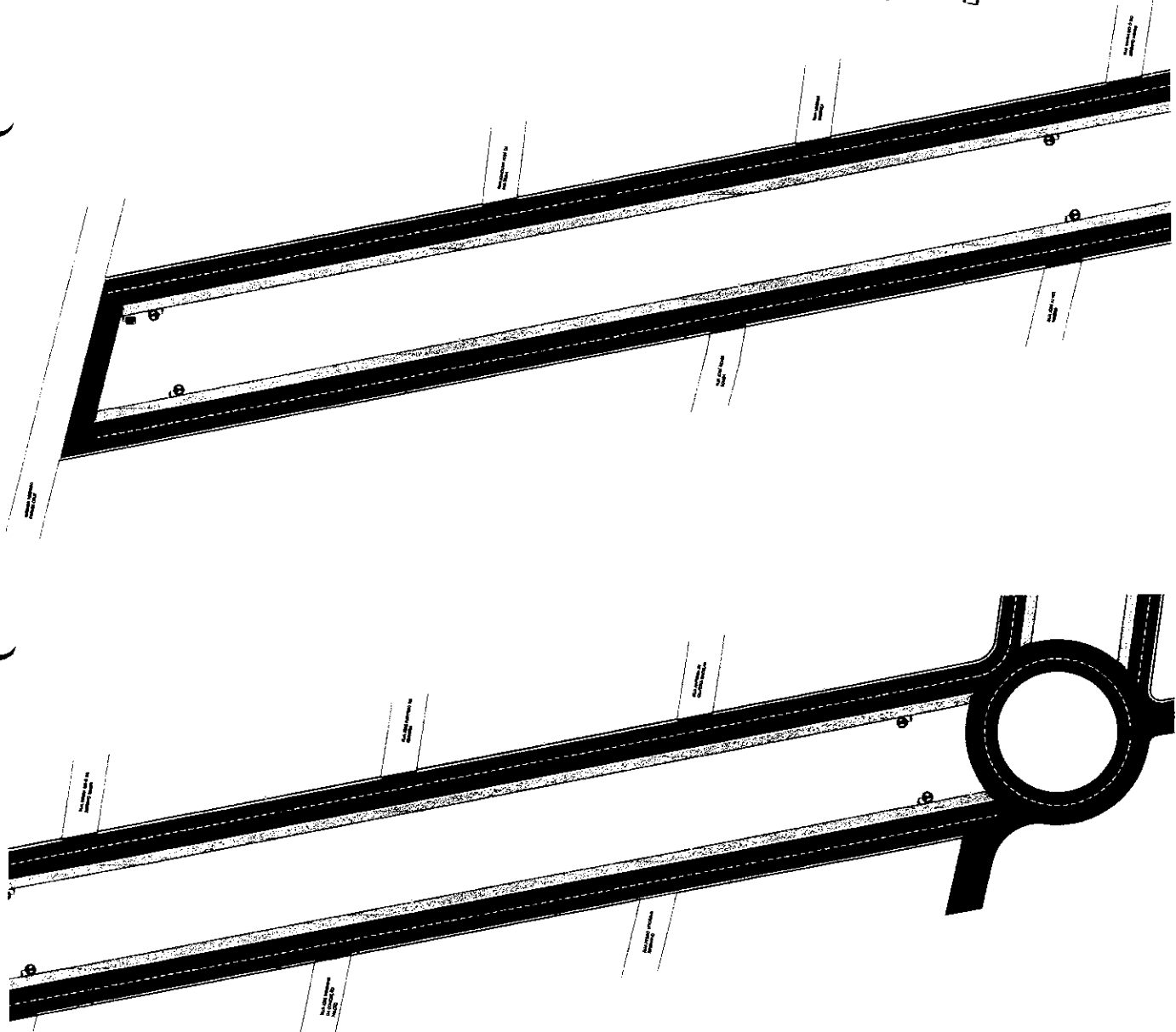

Desajetes C. Rodrigues  
 Engenheiro Civil  
 CREACE 44878

01 - PLANO DE EXECUÇÃO - TIPOLOGIA 1

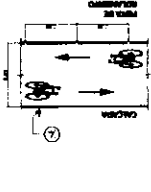
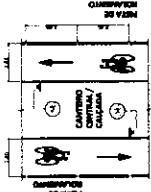

01 - PLANILHA DE  
 EXECUÇÃO

01 - PLANILHA DE  
 EXECUÇÃO

01 - PLANILHA DE  
 EXECUÇÃO

01 - PLANILHA DE  
 EXECUÇÃO

01 - PLANILHA DE  
 EXECUÇÃO

01 - PLANILHA DE  
 EXECUÇÃO

01 - PLANILHA DE  
 EXECUÇÃO

ITEM	QUANTIDADE	UNIDADE	VALOR UNITÁRIO	VALOR TOTAL
1				
2				
3				
4				
5				
6				
7				
8				
9				
10				

COMISSÃO DE LICITAÇÃO  
 736



QUADRO DE REVISÕES	DATA
01	10/07/2024
02	10/07/2024
03	10/07/2024



PROGRAMA DE SANEAMENTO E INFRAESTRUTURA URBANA  
 TIPOLOGIA: SINALIZAÇÃO VÁRIA - CIOLOPAVA  
 LOCAL: AV. EDGAR ALVINO LEITE, JUAZEIRO DO NORTE, CEARÁ, BRASIL

CONTRATO: CIOLOPAVA SINALIZAÇÃO VÁRIA - CIOLOPAVA  
 DATA: MAR DE 2024  
 ESCALA: INDICADA  
 PRÁTICA: 47/53

AV. GOV. VIRGILIO TAVORA

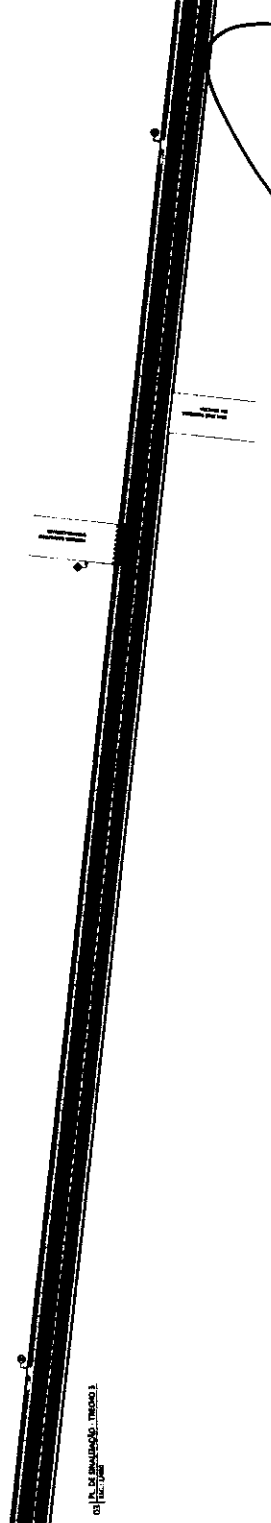
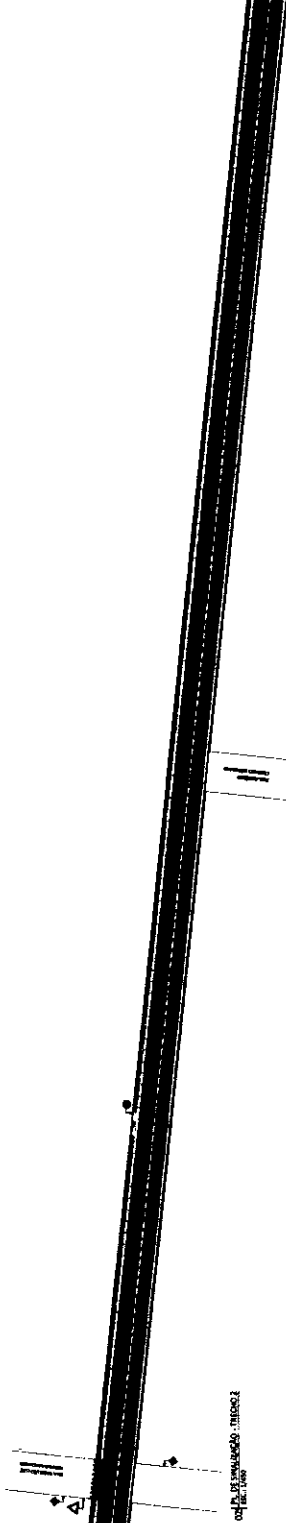
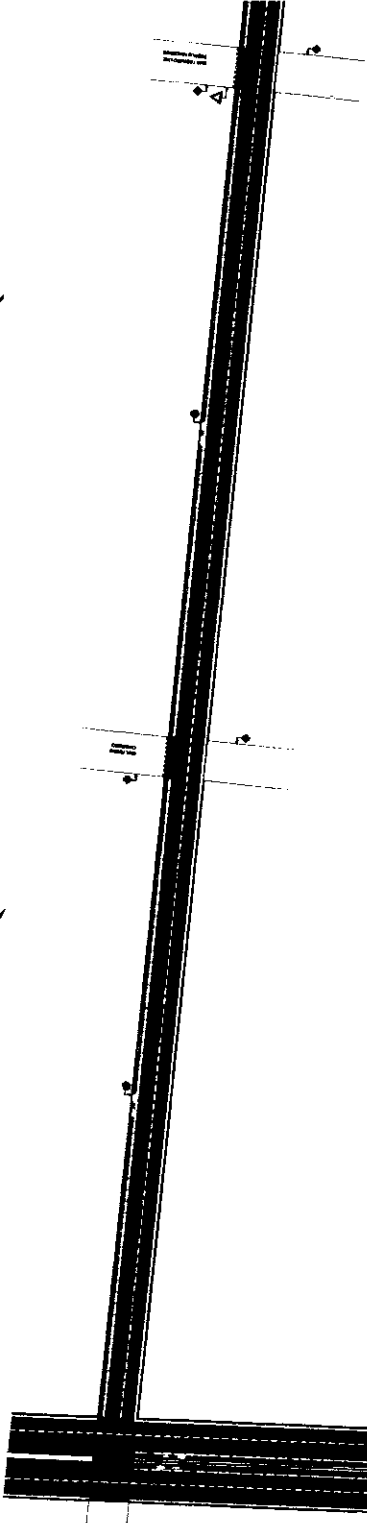

Delegenes C. Rodrigues  
Engenheiro Civil  
CREA/VE 44878

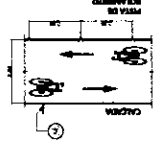
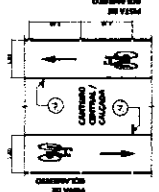
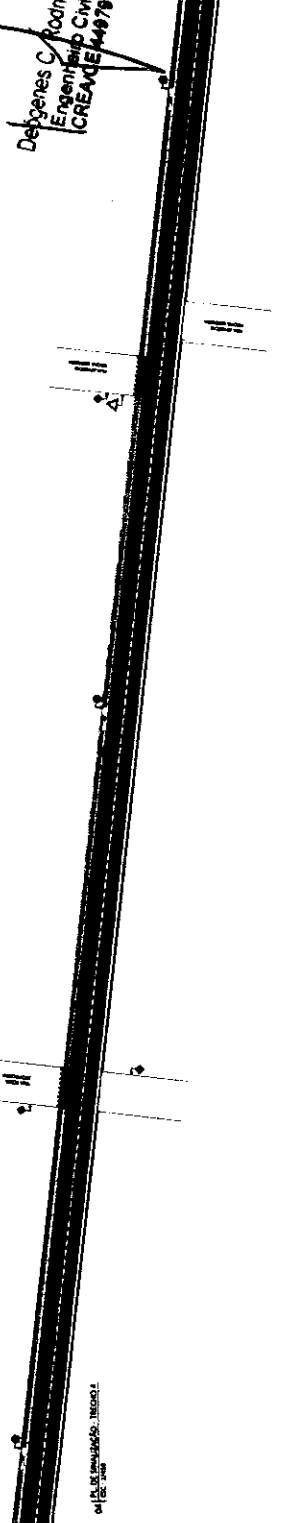

- COLOFANA LUMINOSACIONAL LUMINARIA 100W 120V
- COLOFANA ESFERICA LUMINARIA 100W 120V
- COLUNA
- ESPAÇO DEMARCATÓRIO COM PAREDES

COMISSÃO DE LICITAÇÃO  
Folha Nº 338

Item	Descrição	Quantidade	Valor Unitário	Valor Total
1	COLOFANA LUMINOSACIONAL LUMINARIA 100W 120V			
2	COLOFANA ESFERICA LUMINARIA 100W 120V			
3	COLUNA			
4	ESPAÇO DEMARCATÓRIO COM PAREDES			



QUADRO DE RETIÇÕES	DATA
1	10/01/2024
2	10/01/2024
3	10/01/2024



PROGRAMA DE SANEAMENTO E INFRAESTRUTURA URBANA  
MÉTODO PROGRAMADO  
MOBILIDADE URBANA - COLOFANA  
LOCAL: AV. GOV. VIRGILIO TAVORA, INAJAZEIRO DO NORTE, CEARÁ, BRASIL  
CONTEÚDO: PROJETO DE SINALIZAÇÃO DA COLOFANA  
DESENO: SEMFRA-IN  
DATA: MAR DE 2024  
ESCALA: INDICADA  
FOLHA Nº: 48/53  
PARCIAL: SINALIZACAO

AV. GOV. VIRGILIO TAVORA

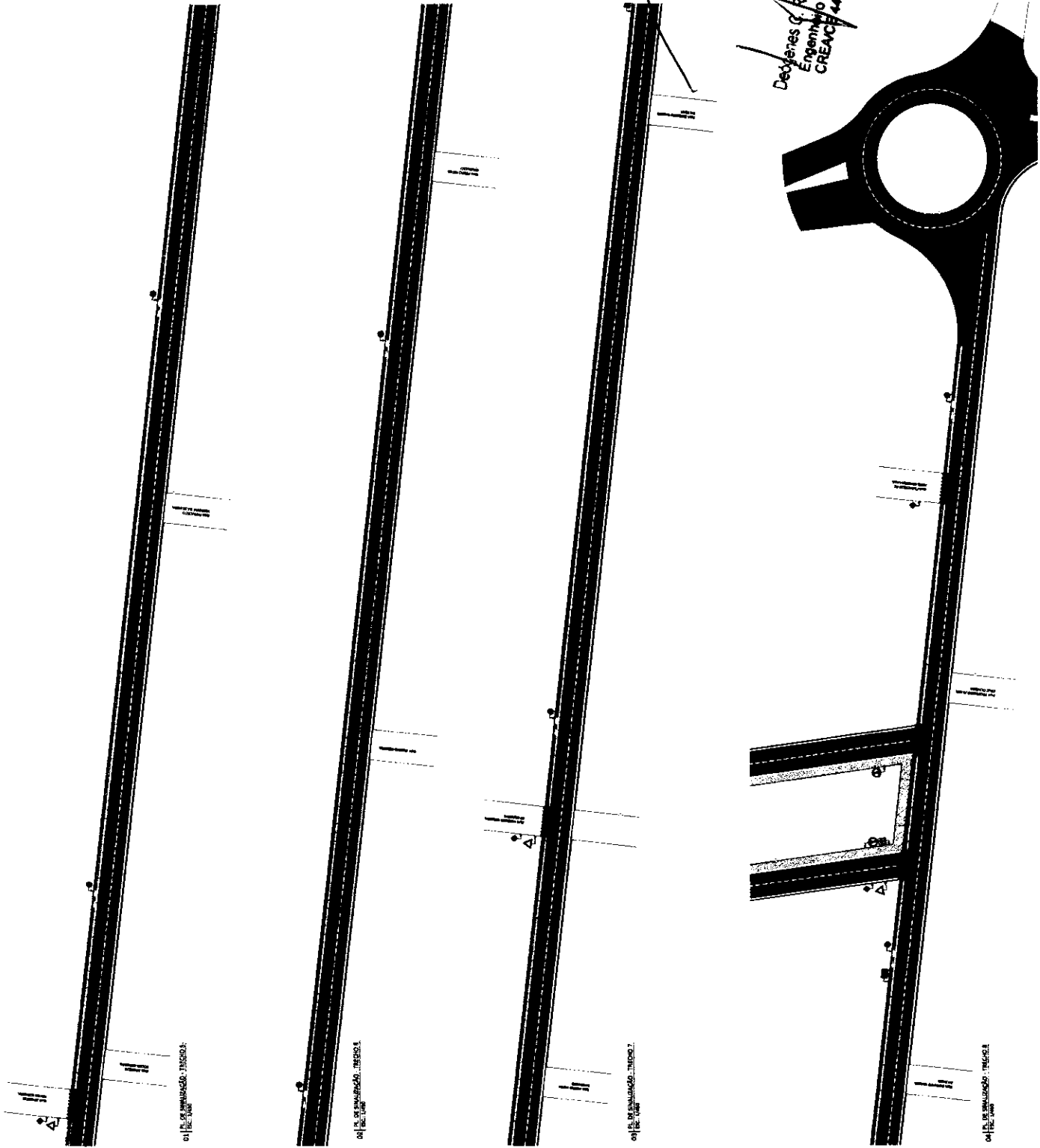

Deolayres G. Rodrigues  
 Engenheiro Civil  
 CREA/CE 44979

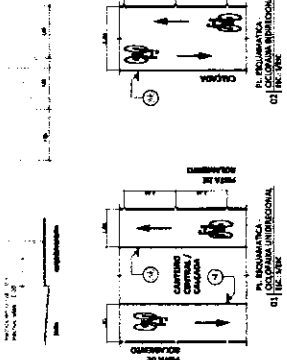

**COLOFANA URBANIZADORA**  
 LAMINA Nº 1.281 P. 1

**COLOFANA URBANIZADORA**  
 LAMINA Nº 1.281 P. 2

**COLOFANA**

**BRANCO COMPLETANDO COM PRESTIÇOS**

De acordo com o Manual Brasileiro de Instalação de Tensões, Verificação de Cargas e Dimensionamento de Tensões - CONTRUM, vers 2021.

1) Adicionalmente à carga de projeto de 20kN/m, a sobrecarga a ser considerada para o dimensionamento das estruturas deve ser de 10kN/m para as estruturas de concreto armado e de 5kN/m para as estruturas de aço.

COMISSÃO DE LICITAÇÃO  
 FORMULAÇÃO  
 733/21



QUADRO DE REVISÕES	
DATA	REVISÃO
DATA	REVISÃO
DATA	REVISÃO



**PROGRAMA DE SANEAMENTO E INFRAESTRUTURA URBANA**

**TIPOLOGIA**  
 MOBILIDADE URBANA

**LOCAL**  
 AV. GOV. VIRGILIO TAVORA, JUAZEIRO DO NORTE, CEARÁ, BRASIL

**CONTEÚDO:**  
 PROJETO DE SIMULADO DA COLOFANA

**DESENHO:**  
 SEINFRA-IN

**DATA:**  
 MAR DE 2024

**ESCALA:**  
 INDICADA

**PRIMEIRA:**  
 49/53

**PLANÍCULAS:**  
 PLANÍCULA 01 (PLANÍCULA 1)

RUA DOMINGOS SÁVIO

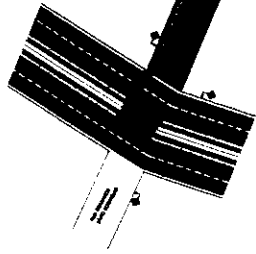

PL. DE SIMULAÇÃO - TRINCO 1  
01/12/2014



PL. DE SIMULAÇÃO - TRINCO 2  
01/12/2014

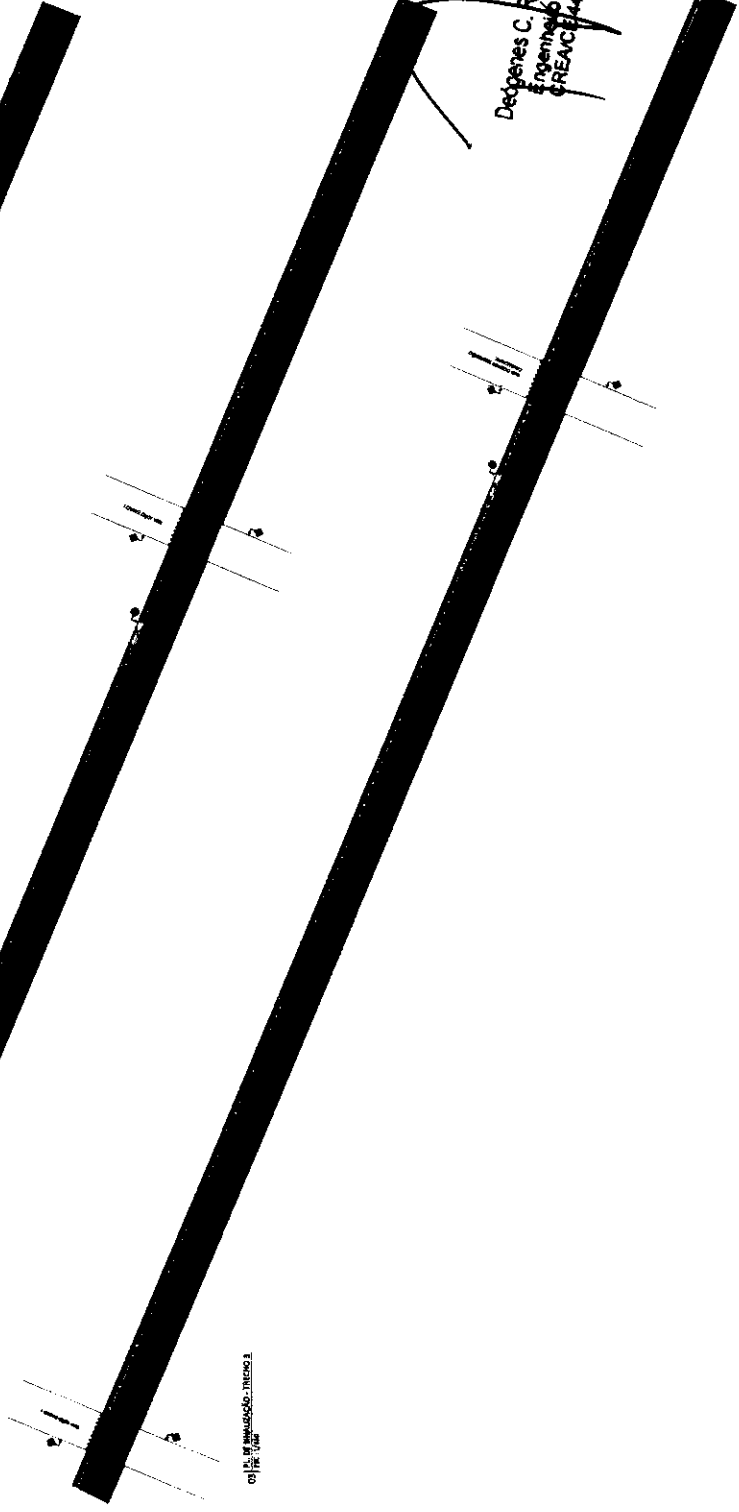

PL. DE SIMULAÇÃO - TRINCO 3  
01/12/2014

Dezoberes C. Rodrigues  
Engenheiro Civil  
CREA-CE 144979

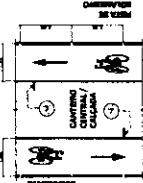

PL. DE SIMULAÇÃO  
01/12/2014

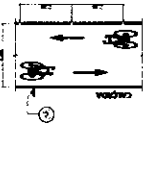

PL. DE SIMULAÇÃO  
01/12/2014

— CARRIÃO URBANIZADORA  
LAMBANA 1,2,3,4,5,6,7

— CARRIÃO URBANIZADORA  
LAMBANA 1,2,3,4,5,6,7

— CICLISTA

— ESPAÇO COMENTADO COM INDETERMINADO

Os dados desta e demais simulações de Tráfego, VOLUME VEICULAR, etc. foram levantados de acordo com o Plano de Trabalho - Contrato com 2012. O presente trabalho foi realizado com base em dados fornecidos pelo cliente e não se responsabiliza por erros ou omissões decorrentes de informações incorretas ou incompletas fornecidas pelo cliente. Este trabalho foi desenvolvido por meio de simulação.

COMISSÃO DE LICITAÇÃO  
Folha Nº 13/14

Item	Descrição	Quantidade	Valor Unitário	Valor Total
1	...	...	...	...
2	...	...	...	...
3	...	...	...	...
4	...	...	...	...
5	...	...	...	...
6	...	...	...	...
7	...	...	...	...
8	...	...	...	...
9	...	...	...	...
10	...	...	...	...

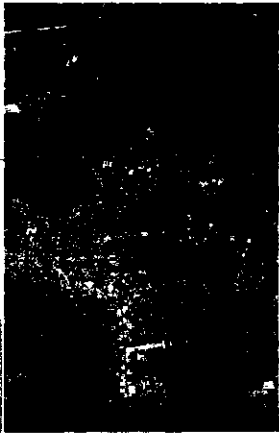

QUADRO DE RESUMO

Item	Descrição	Quantidade	Valor Unitário	Valor Total
1	...	...	...	...
2	...	...	...	...
3	...	...	...	...
4	...	...	...	...
5	...	...	...	...
6	...	...	...	...
7	...	...	...	...
8	...	...	...	...
9	...	...	...	...
10	...	...	...	...

JUAZEIRO DO NORTE  
AMPLIAÇÃO



PROGRAMA DE SANEAMENTO E INFRAESTRUTURA URBANA  
META DO PROGRAMA: MOBILIDADE URBANA  
SIMULAÇÃO VAMA - CICLISTA  
LOCAL: RUA DOMINGOS SÁVIO, JUAZEIRO DO NORTE, CEARÁ, BRASIL

COMITÊ DE LICITAÇÃO DE SIMULAÇÃO DA CICOFAINA  
SERVIÇO: DATA: MAR DE 2014  
ESCALA: INDICADA  
PRONCHA: 50/53  
NOME DO COMITÊ DE LICITAÇÃO

RUA DOMINGOS SÁVIO

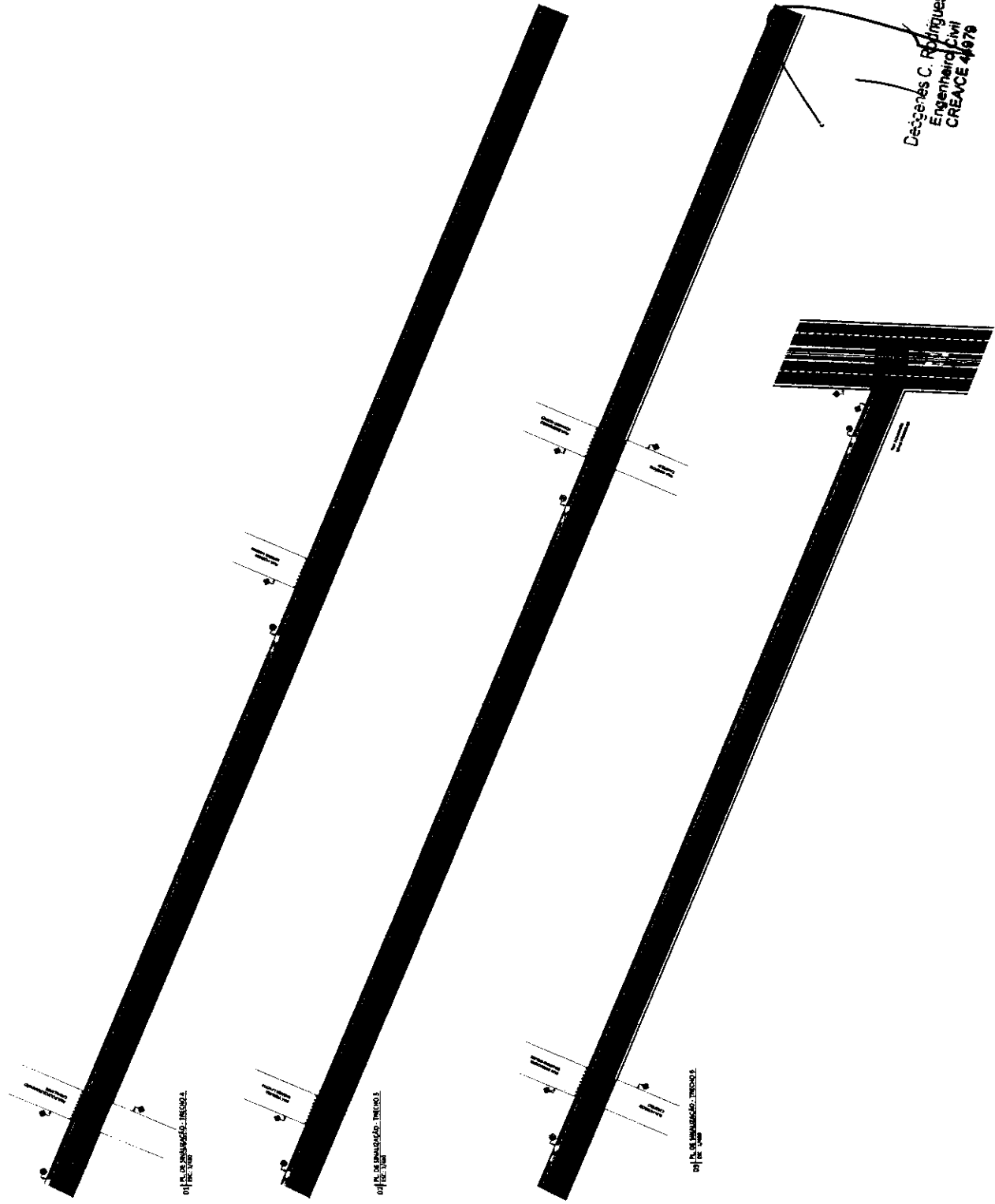

PL. DE IMPLANT.ÇÃO - JESUOL  
01/12/2004

PL. DE IMPLANT.ÇÃO - TENCIO 3  
01/12/2004

PL. DE IMPLANT.ÇÃO - TENCIO 5  
01/12/2004

Dezzenes C. Rodrigues  
Engenheiro Civil  
CREACE 4678

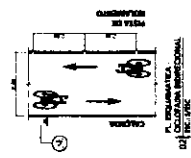
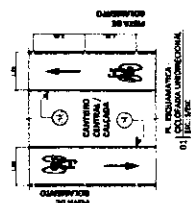

- CARRILHA INTERMEDIÁRIA LARGURA 1,20 m\*
- CARRILHA INTERMEDIÁRIA LARGURA 1,20 m\*
- CICLISTA
- ESPAÇO COM PARTILHADO COM FAIXETAS

De acordo com o Manual Brasileiro de Implantação de Tráfego, VOLUME 1, 2002, da Companhia Nacional de Infraestrutura - CONTRAN, em 2001.

(\*) Quando aplicado em situações de tráfego de baixa velocidade, como em áreas de estacionamento, deve ser substituído por faixas de pintura.

**COMISSÃO DE LICITAÇÃO**  
Folha Nº 735

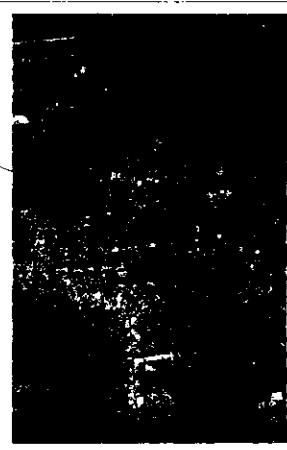

QUADRO DE REVISÕES	
DATA	REVISÃO
01/12/2004	01
01/12/2004	02
01/12/2004	03

**JUAZEIRO DO NORTE** ANUNCIANTE

**CAF**

PROGRAMA DE SANEAMENTO E INFRAESTRUTURA URBANA

TIPO DE OBRA: SIMULADÃO VIÁRIA - CICLOPISTA

LOCAL: RUA DOMINGOS SÁVIO, JUAZEIRO DO NORTE, CEARÁ, BRASIL

CONTÍDIO: CÍDIO DE SIMULADÃO DA CICLOPISTA	PLANÍCIA
OSEREN: SEMPAL/IN	DATA: MAR DE 2004
ESCALA: INDICADA	51/53

RUA FREI IBIAPINA

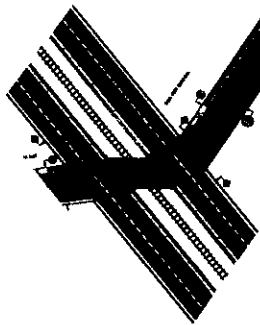

PL. DE SIMULACAO - TRINDO 1  
02 | ESC. 1/200

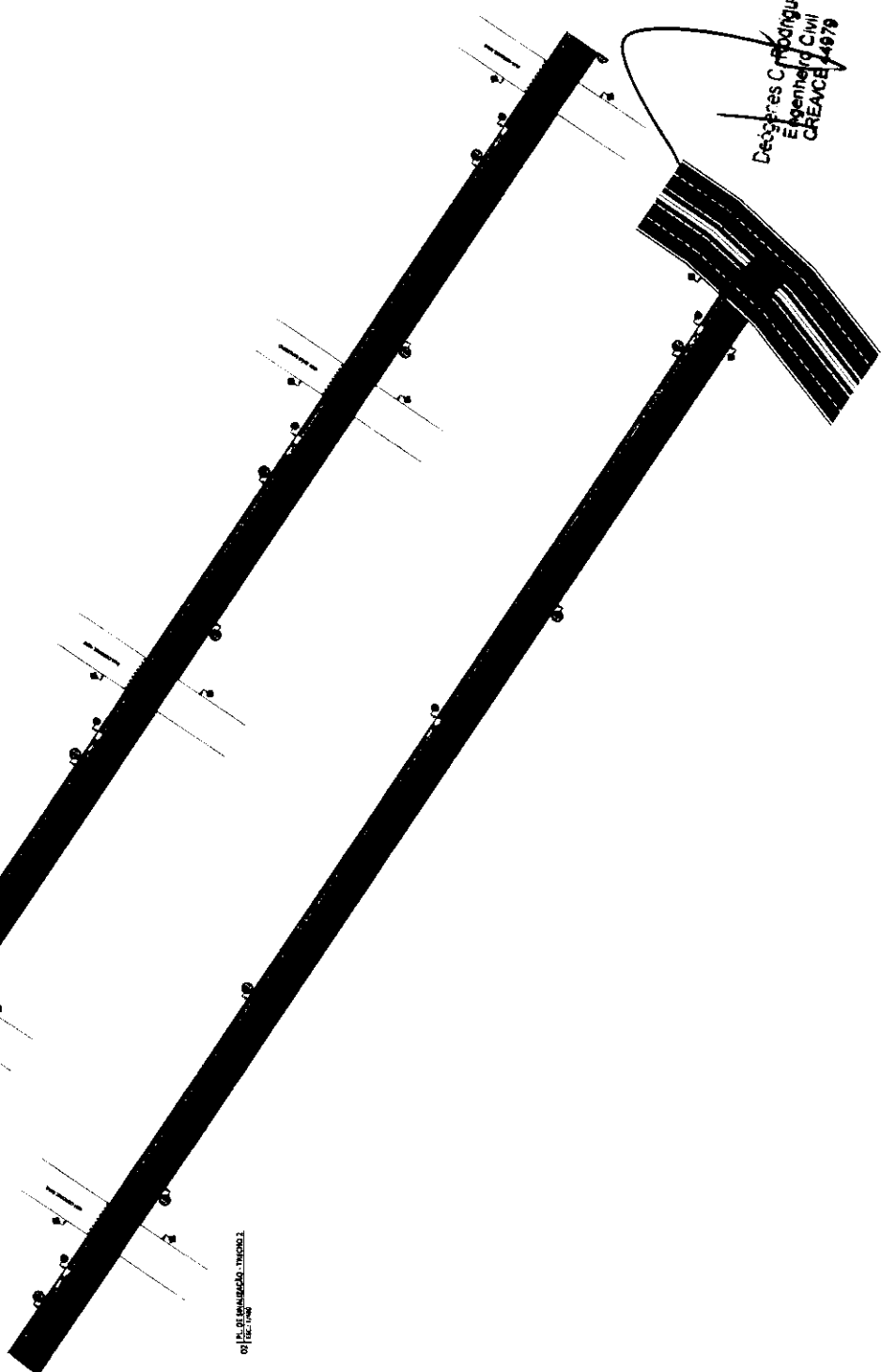

PL. DE SIMULACAO - TRINDO 1  
02 | ESC. 1/200

Dezoberto C. Rodrigues  
Engenheiro Civil  
CREA/CE 44679

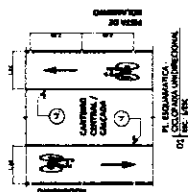

- COLOMBA UNIDIRECIONAL LARGURA = 3,00 m
- COLOMBA BIDIRECIONAL LARGURA = 3,20 m
- CICLISTA
- ESPAÇO COMBATEMTO COM INDIETES

De acordo com o Manual Brasileiro de Simulação de Tráfego, elaborado pelo Conselho Nacional de Tráfego - CONTRAN, em 2012.  
 (\*) Admissão de Importação de Produtos de Outros Países, na União aduaneira e de outros países, para fins de simulação de tráfego, desde que devidamente justificada por meio de documentação adequada.

COMISSÃO DE LICITAÇÃO  
 Folha Nº 1364

1	Projeto Executivo	1	100%
2	Projeto de Execução	1	100%
3	Projeto de Manutenção	1	100%
4	Projeto de Operação	1	100%



QUADRO DE REVISÕES	
Nº	DATA
1	10/03/2024
2	10/03/2024
3	10/03/2024
4	10/03/2024



PROGRAMA DE SANEAMENTO E INFRAESTRUTURA URBANA  
 NÍVEL DO PROJETO: MOBILIDADE URBANA  
 TÍTULO: SIMULACAO VARIAS - CICLOFAIXA  
 LOCAL: RUA FREI IBIAPINA, JUAZEIRO DO NORTE, CEARÁ, BRASIL

CONTEUDO: PROJETO DE SIMULACAO DA CICLOFAIXA  
 DATA: MAR DE 2024  
 ESCALA: INDICADA  
 PRACICA: 52/53  
 PLANICA: PLANICA PLANIMETRICA





OBJETO: SINALIZAÇÃO DE CICLOFAIXA  
 BAIRROS:  
 DATA: 05/06/2024  
 TABELAS: SEMIPRA 28 SEM DESONERAÇÃO - SICRNOVO-2023-07

ITEM	COD	DESCRIÇÃO DOS SERVIÇOS	UNID	ORÇAMENTO E MEMORIAL QUANTITATIVO		MEMORIAL DE CÁLCULO		BDI ADOPTADO:		P. TOTAL COM BDI
				MEMORIAL DESCRITIVO	QUANTIDADE DE PLACAS X QUANTIDADE DE PLACAS	Q.TDE	P. UNIT. SEM BDI	P. UNIT. COM BDI	P. TOTAL COM BDI	
01.00.00.00										3.620,48
01.01.00.00	C1937	PLACAS PADRÃO DE OBRA	M2	SERVIÇOS PRELIMINARES						3.620,48
01.01.00.00				COMPRIMENTO X LARGURA DA PLACA X QUANTIDADE DE PLACAS						
01.01.00.00										RS 187,01
01.01.00.00										RS 226,28
01.01.00.00										RS 16,90
01.01.00.00										RS 226,28
01.01.00.00										RS 187,01
01.01.00.00										RS 226,28
01.01.00.00										RS 16,90
01.01.00.00										RS 226,28
01.01.00.00										RS 187,01
01.01.00.00										RS 226,28
01.01.00.00										RS 16,90
01.01.00.00										RS 226,28
01.01.00.00										RS 187,01
01.01.00.00										RS 226,28
01.01.00.00										RS 16,90
01.01.00.00										RS 226,28
01.01.00.00										RS 187,01
01.01.00.00										RS 226,28
01.01.00.00										RS 16,90
01.01.00.00										RS 226,28
01.01.00.00										RS 187,01
01.01.00.00										RS 226,28
01.01.00.00										RS 16,90
01.01.00.00										RS 226,28
01.01.00.00										RS 187,01
01.01.00.00										RS 226,28
01.01.00.00										RS 16,90
01.01.00.00										RS 226,28
01.01.00.00										RS 187,01
01.01.00.00										RS 226,28
01.01.00.00										RS 16,90
01.01.00.00										RS 226,28
01.01.00.00										RS 187,01
01.01.00.00										RS 226,28
01.01.00.00										RS 16,90
01.01.00.00										RS 226,28
01.01.00.00										RS 187,01
01.01.00.00										RS 226,28
01.01.00.00										RS 16,90
01.01.00.00										RS 226,28
01.01.00.00										RS 187,01
01.01.00.00										RS 226,28
01.01.00.00										RS 16,90
01.01.00.00										RS 226,28
01.01.00.00										RS 187,01
01.01.00.00										RS 226,28
01.01.00.00										RS 16,90
01.01.00.00										RS 226,28
01.01.00.00										RS 187,01
01.01.00.00										RS 226,28
01.01.00.00										RS 16,90
01.01.00.00										RS 226,28
01.01.00.00										RS 187,01
01.01.00.00										RS 226,28
01.01.00.00										RS 16,90
01.01.00.00										RS 226,28
01.01.00.00										RS 187,01
01.01.00.00										RS 226,28
01.01.00.00										RS 16,90
01.01.00.00										RS 226,28
01.01.00.00										RS 187,01
01.01.00.00										RS 226,28
01.01.00.00										RS 16,90
01.01.00.00										RS 226,28
01.01.00.00										RS 187,01
01.01.00.00										RS 226,28
01.01.00.00										RS 16,90
01.01.00.00										RS 226,28
01.01.00.00										RS 187,01
01.01.00.00										RS 226,28
01.01.00.00										RS 16,90
01.01.00.00										RS 226,28
01.01.00.00										RS 187,01
01.01.00.00										RS 226,28
01.01.00.00										RS 16,90
01.01.00.00										RS 226,28
01.01.00.00										RS 187,01
01.01.00.00										RS 226,28
01.01.00.00										RS 16,90
01.01.00.00										RS 226,28
01.01.00.00										RS 187,01
01.01.00.00										RS 226,28
01.01.00.00										RS 16,90
01.01.00.00										RS 226,28
01.01.00.00										RS 187,01
01.01.00.00										RS 226,28
01.01.00.00										RS 16,90
01.01.00.00										RS 226,28
01.01.00.00										RS 187,01
01.01.00.00										RS 226,28
01.01.00.00										RS 16,90
01.01.00.00										RS 226,28
01.01.00.00										RS 187,01
01.01.00.00										RS 226,28
01.01.00.00										RS 16,90
01.01.00.00										RS 226,28
01.01.00.00										RS 187,01
01.01.00.00										RS 226,28
01.01.00.00										RS 16,90
01.01.00.00										RS 226,28
01.01.00.00										RS 187,01
01.01.00.00										RS 226,28
01.01.00.00										RS 16,90
01.01.00.00										RS 226,28
01.01.00.00										RS 187,01
01.01.00.00										RS 226,28
01.01.00.00										RS 16,90
01.01.00.00										RS 226,28
01.01.00.00										RS 187,01
01.01.00.00										RS 226,28
01.01.00.00										RS 16,90
01.01.00.00										RS 226,28
01.01.00.00										RS 187,01
01.01.00.00										RS 226,28
01.01.00.00										RS 16,90
01.01.00.00										RS 226,28
01.01.00.00										RS 187,01
01.01.00.00										RS 226,28
01.01.00.00										RS 16,90
01.01.00.00										RS 226,28
01.01.00.00										RS 187,01
01.01.00.00										RS 226,28
01.01.00.00										RS 16,90
01.01.00.00										RS 226,28
01.01.00.00										RS 187,01
01.01.00.00										RS 226,28
01.01.00.00										RS 16,90
01.01.00.00										RS 226,28
01.01.00.00										RS 187,01
01.01.00.00										RS 226,28
01.01.00.00										RS 16,90
01.01.00.00										RS 226,28
01.01.00.00										RS 187,01
01.01.00.00										RS 226,28
01.01.00.00										RS 16,90
01.01.00.00										RS 226,28
01.01.00.00										RS 187,01
01.01.00.00										RS 226,28
01.01.00.00										RS 16,90
01.01.00.00										RS 226,28
01.01.00.00										

ESTADO DO CEARÁ  
PREFEITURA MUNICIPAL DE JUAZEIRO DO NORTE  
SEMIPRA - SECRETARIA DE INFRAESTRUTURA

ORÇTO: SINALIZAÇÃO DE CICLOFAIXA  
BAIRROS: DIVERSOS  
DATA: 05/06/2024  
TABELAS: SENFRA 28 SEM DESONERAÇÃO, SICRO NOVO 2021/07

ITEM	COD	DESCRIÇÃO DOS SERVIÇOS	UNID	ORÇAMENTO E MEMÓRIA QUANTITATIVO		BDI ADOPTADO:		P. TOTAL COM BDI
				MEMORIAL DESCRITIVO	MEMORIAL DE CÁLCULO	P. UNIT. SEM BDI	F. UNIT. COM BDI	
02.02.02.06	COMP.0001	PLACA DE REGULAMENTAÇÃO/ADVERTÊNCIA REFLETIVA EM ACO GALVANIZADO	M2	QUANTIDADE DE PLACAS DA CICLOROTA X DIMENSÕES DA PLACA (0,50m X 0,50m) - QDE PLACAS DE CICLOFAIXA TERMINO (0,50m X 0,60m) - QDE DE PLACAS DE CICLORROTA TERMINO (0,50m X 0,65m) - QDE DE PLACAS DE ESPAÇO COMPARTILHADOS (0,50m X 0,60m)	(0,50*5,00*5,5)+(1,00*5,00*6,5)+(0,50*5,00*6,5)+(0,50*0,6)	R\$ 886,36	R\$ 1.072,50	R\$ 348,56
<b>BIDIRECCIONAL:</b>								
DIMENSÕES DA CICLOFAIXA - SINALIZAÇÃO HORIZONTAL:				SINALIZAÇÃO				
COMPRIMENTO DA CICLOFAIXA (M)				PLACAS PREFERENCIA				
LARGURA DA CICLOFAIXA (M)				PLACAS RETANGULARES				
CRUZAMENTOS				PLACA - PASSAGEM SINALIZADA DE CICLISTAS				
QUANT. SIMBOLOS DE BICICLETAS				PLACAS CIRCULARES				
QUANT. SIMBOLOS DE PARE				PLACA DA CICLOROTA				
QUANT. SIMBOLOS DE PREFERENCIA				PLACA DA CICLOFAIXA TERMINO				
				PLACA DA CICLORROTA TERMINO				
				PLACA ESPAÇO COMPARTILHADO TERMINO				
02.02.01.00		SINALIZAÇÃO VERTICAL HORIZONTAL:						R\$ 664.868,84
02.02.01.01	C3447	LIMPEZA DE PISO EM ÁREA URBANIZADA	M2	(COMPRIMENTO X LARGURA DA CICLOFAIXA) + (QUANT. CRUZAMENTOS X COMP. (7,00m) X LARG. (0,40 X 2 LADOS))	-1(0258*1,2)+(84*7*0,12)	R\$ 1,52	R\$ 1,84	R\$ 22.513,20
02.02.01.02	C3219	FAIXA HORIZONTAL TINTA REFLETIVA RESINA ACRILICA A BASE D'ÁGUA	M2	(COMPRIMENTO X LARGURA DA CICLOFAIXA) + (QUANT. CRUZAMENTOS X COMP. (7,00m) X LARG. (0,40 X 2 LADOS))	-1(0258*1,2)+(84*7*0,12)	R\$ 16,22	R\$ 19,63	R\$ 250.871,40
02.02.01.03	C3217	SIMBOLOS NO PAVIMENTO RESINA ACRILICA A BASE D'ÁGUA	M2	(QUANT. DE SIMBOLOS DE BICICLETA X DIMENSÃO DO SIMBOLO DA BICICLETA (1,50m X 0,60m) - (QUANT. DE SIMBOLOS DE BICICLETA X DIMENSÃO DO SIMBOLO DA SETA (1,50m X 0,40m) + (QUANT. SIMBOLOS DE PARA X DIMENSÃO (1,50m X 0,70m)) - (QUANT. SIMBOLOS DE PREFERENCIA X DIMENSÃO (1,50m X 0,60m))	-1(89*1,5*0,6)+(50*1,5*0,4)+(0*1,5*0,7)+(0*1,5*0,6)	R\$ 75,00	R\$ 26,56	R\$ 1.992,00
02.02.01.04	C4528	TACHÃO REFLETIVO BIDIRECCIONAL:	UN	COMPRIMENTO DA CICLOFAIXA / ESPACAMENTO DOS TACHÕES (2m)	-1(0258/2)	R\$ 62,05	R\$ 75,08	R\$ 385.085,32
02.02.01.05	C0708	CARGA SINALIZADA DE ENTULHO EM CAMINHÃO BASCULANTE	M3	ÁREA DA LIMPEZA URBANIZADA X ESPESSURA DE 0,005m	-1(780*0,005)	R\$ 4,69	R\$ 5,67	R\$ 362,31
02.02.01.06	C2530	TRANSPORTE DE MATERIAL, EXCETO ROCHA EM CAMINHÃO ATÉ 10KM	M3	VOLUME DA CARGA	-61,9	R\$ 39,23	R\$ 47,49	R\$ 3.014,61
02.02.02.00		SINALIZAÇÃO VERTICAL:						R\$ 20.211,26
02.02.02.01	5213449	Placa de regulamentação em aço, R2, lado 0,80m - placa retrorefletiva, tipo 1 - S1 - fornecimento e instalação	un	QUANTIDADE DE PLACAS DE REGULAMENTAÇÃO DE PREFERENCIA	-0	R\$ 279,40	R\$ 338,07	R\$ -
02.02.02.02	5213864	Suporte metálico galvanizado para placa de advertência ou regulamentação - lado ou diâmetro de 0,80 m - fornecimento e instalação	un	QUANTIDADE DE PLACAS DE REGULAMENTAÇÃO DE PREFERENCIA	-0	R\$ 463,40	R\$ 560,82	R\$ -
02.02.02.03	COMP. 0001	PLACA DE REGULAMENTAÇÃO/ADVERTÊNCIA REFLETIVA EM ACO GALVANIZADO	M2	QUANTIDADE DE PLACAS RETANGULARES X DIMENSÃO (0,50m X 0,25m)	-0*0,5*0,25	R\$ 886,36	R\$ 1.072,50	R\$ -
02.02.02.04	COMP. 0001	PLACA DE REGULAMENTAÇÃO/ADVERTÊNCIA REFLETIVA EM ACO GALVANIZADO	M2	QUANTIDADE DE PLACAS DE REGULAMENTAÇÃO DE PREFERENCIA X DIMENSÃO (0,45m X 0,45m)	-3*0,45*0,45	R\$ 886,36	R\$ 1.072,50	R\$ 9.338,79

Deogenes C. Rodrigues  
Engenheiro Civil  
CREACE/44876

ESTADO DO CEARÁ  
PREFEITURA MUNICIPAL DE JUAZEIRO DO NORTE  
SEMIPRA - SECRETARIA DE INFRAESTRUTURA

OBJETO: SINALIZAÇÃO DE CICLOFAIXA  
BAIRROS:  
05/06/2024  
DATA:  
TABELAS: SEMIPRA 2A SEM DISONERAÇÃO / SICRO NOVO 2023/07

ITEM	COD	DESCRIÇÃO DOS SERVIÇOS	UNID	ORÇAMENTO E MEMORIAL QUANTITATIVO		MEMORIAL DE CÁLCULO		QTDE	RDI ADOPTADO:		F. TOTAL COM BDI																																																																																																												
				MEMORIAL DESCRITIVO	MEMORIAL DE CÁLCULO	P. UNIT. SEM BDI	P. UNIT. COM BDI																																																																																																																
02.02.02.05	COMP.0001	PLACA DE REGULAMENTAÇÃO/ADVERTÊNCIA REFLETIVA EM ACO GALVANIZADO	M2	QUANTIDADE DE PLACAS DE REGULAMENTAÇÃO CIRCULARES X DIMENSÕES DA PLACA (0,30m X 0,25m) - ODE	=50*3,14*(0,25*0,25)	9,81	RS	886,36	RS	1.072,50	10.523,91																																																																																																												
02.02.02.06	COMP.0001	PLACA DE REGULAMENTAÇÃO/ADVERTÊNCIA REFLETIVA EM ACO GALVANIZADO	M2	QUANTIDADE DE PLACAS DA CICLOROTA X DIMENSÕES DA PLACA (0,50m X 0,50m) - ODE PLACAS DE CICLOFAIXA TERMINO (0,50m X 0,60m) - ODE DE PLACAS DE CICLOROTA TERMINO (0,50m X 0,65m) - ODE DE PLACAS DE ESPAÇO COMPARTILHADOS (0,50m X 0,60m)	(0*0,5*0,5)+(11*0,5*0,6)+(0*0,5*0,65)+(0*0,5*0,6)	0,33	RS	886,36	RS	1.072,50	346,56																																																																																																												
<p><b>UNIDIRECIONAL</b></p> <table border="1"> <tr> <td colspan="12">DIMENSÃO DA CICLOFAIXA - SINALIZAÇÃO HORIZONTAL</td> </tr> <tr> <td colspan="12">COMPRIMENTO DA CICLOFAIXA (M)</td> </tr> <tr> <td colspan="12">LARGURA DA CICLOFAIXA (M)</td> </tr> <tr> <td colspan="12">CRUZAMENTOS</td> </tr> <tr> <td colspan="12">QUANT. SIMBOLOS DE BICILETAS</td> </tr> <tr> <td colspan="12">QUANT. SIMBOLOS DE PARE</td> </tr> <tr> <td colspan="12">QUANT. SIMBOLOS DE PREFERENCIA</td> </tr> <tr> <td colspan="12">0,00</td> </tr> </table>												DIMENSÃO DA CICLOFAIXA - SINALIZAÇÃO HORIZONTAL												COMPRIMENTO DA CICLOFAIXA (M)												LARGURA DA CICLOFAIXA (M)												CRUZAMENTOS												QUANT. SIMBOLOS DE BICILETAS												QUANT. SIMBOLOS DE PARE												QUANT. SIMBOLOS DE PREFERENCIA												0,00																							
DIMENSÃO DA CICLOFAIXA - SINALIZAÇÃO HORIZONTAL																																																																																																																							
COMPRIMENTO DA CICLOFAIXA (M)																																																																																																																							
LARGURA DA CICLOFAIXA (M)																																																																																																																							
CRUZAMENTOS																																																																																																																							
QUANT. SIMBOLOS DE BICILETAS																																																																																																																							
QUANT. SIMBOLOS DE PARE																																																																																																																							
QUANT. SIMBOLOS DE PREFERENCIA																																																																																																																							
0,00																																																																																																																							
<p><b>SINALIZAÇÃO</b></p> <table border="1"> <tr> <td colspan="12">PLACAS PREFERENCIA</td> </tr> <tr> <td colspan="12">PLACAS RETANGULARES</td> </tr> <tr> <td colspan="12">PLACA - PASSAGEM SINALIZADA DE CICLISTAS</td> </tr> <tr> <td colspan="12">PLACAS CIRCULARES</td> </tr> <tr> <td colspan="12">PLACA DA CICLOROTA</td> </tr> <tr> <td colspan="12">PLACA DA CICLOFAIXA TERMINO</td> </tr> <tr> <td colspan="12">PLACA DA CICLOROTA TERMINO</td> </tr> <tr> <td colspan="12">PLACA ESPAÇO COMPARTILHADO TERMINO</td> </tr> <tr> <td colspan="12">0,00</td> </tr> </table>												PLACAS PREFERENCIA												PLACAS RETANGULARES												PLACA - PASSAGEM SINALIZADA DE CICLISTAS												PLACAS CIRCULARES												PLACA DA CICLOROTA												PLACA DA CICLOFAIXA TERMINO												PLACA DA CICLOROTA TERMINO												PLACA ESPAÇO COMPARTILHADO TERMINO												0,00											
PLACAS PREFERENCIA																																																																																																																							
PLACAS RETANGULARES																																																																																																																							
PLACA - PASSAGEM SINALIZADA DE CICLISTAS																																																																																																																							
PLACAS CIRCULARES																																																																																																																							
PLACA DA CICLOROTA																																																																																																																							
PLACA DA CICLOFAIXA TERMINO																																																																																																																							
PLACA DA CICLOROTA TERMINO																																																																																																																							
PLACA ESPAÇO COMPARTILHADO TERMINO																																																																																																																							
0,00																																																																																																																							
02.03.01.00	SINALIZAÇÃO VERTICAL	LIMPEZA DE PISO EM AREA URBANIZADA	M2	(COMPRIMENTO X LARGURA DA CICLOFAIXA) * (QUANT. CRUZAMENTOS X COMP. (7,00m) X LARG. (0,40) X 2 LADOS)	-1(185*2,2)+8*7*0,4*2	263,80	RS	1,52	RS	1,84	4.879,31																																																																																																												
02.03.01.02	SINALIZAÇÃO VERTICAL	Faixa horizontal tinta refletiva resina acrílica à base d'água	M2	(COMPRIMENTO X LARGURA DA CICLOFAIXA) * (QUANT. CRUZAMENTOS X COMP. (7,00m) X LARG. (0,40) X 2 LADOS)	-1(185*2,2)+8*7*0,4*2	263,80	RS	16,22	RS	19,63	52.054,83																																																																																																												
02.03.01.03	SINALIZAÇÃO VERTICAL	Simbolos no pavimento resina acrílica à base d'água	M2	(QUANT. DE SIMBOLOS DE BICICLETA X DIMENSÃO DO SIMBOLO DA BICICLETA (0,50m X 0,60m) - (QUANT. DE SIMBOLOS DE BICICLETA X DIMENSÃO DO SIMBOLO DA SETA (1,50m X 0,40m) + (QUANT. SIMBOLOS DE PARA X DIMENSÃO (1,00m X 0,70m)) + (QUANT. SIMBOLOS DE PREFERENCIA X DIMENSÃO (1,50m X 0,60m))	(18*1,5*0,6)+(18*1,5*0,4)+(0*1,0*0,7)+(0*1,5*0,6)	27,00	RS	21,95	RS	26,56	717,12																																																																																																												
02.03.01.04	SINALIZAÇÃO VERTICAL	Tachômetro bidirecional	UN	COMPRIENTO DA CICLOFAIXA	-0	0,00	RS	62,03	RS	75,08	-																																																																																																												
02.03.01.05	SINALIZAÇÃO VERTICAL	Carga mecânica de entulho em caminhão basculante	M3	ESPAÇAMENTO DOS TACHÔMETOS	-263,8*0,005	13,26	RS	4,69	RS	5,67	75,18																																																																																																												
02.03.01.06	SINALIZAÇÃO VERTICAL	Transporte de material, exceto rocha em caminhão at-10km	M3	VOLUME DA CARGA	=13,259	13,26	RS	39,25	RS	47,49	629,67																																																																																																												
02.03.02.00	SINALIZAÇÃO VERTICAL	Placa de regulamentação em aço, R2, lado 0,80m - película geralidial tipo L - S1 - comestimento e implantação	un	QUANTIDADE DE PLACAS DE REGULAMENTAÇÃO DE PREFERENCIA	-0	0,00	RS	279,40	RS	338,07	6.306,99																																																																																																												
02.03.02.01	SINALIZAÇÃO VERTICAL	Placa de regulamentação em aço, R2, lado 0,80m - película geralidial tipo L - S1 - comestimento e implantação	un	QUANTIDADE DE PLACAS DE REGULAMENTAÇÃO DE PREFERENCIA	-0	0,00	RS	463,49	RS	560,82	-																																																																																																												
02.03.02.02	SINALIZAÇÃO VERTICAL	Placa de regulamentação em aço, R2, lado 0,80m - película geralidial tipo L - S1 - comestimento e implantação	M2	QUANTIDADE DE PLACAS RETANGULARES X DIMENSÃO (0,50m X 0,75m)	-0*0,5*0,75	0,00	RS	886,36	RS	1.072,50	-																																																																																																												

Deogenes C. Rêgo  
Engenheiro CIVIL  
CREACE 44678



ESTADO DO CEARÁ  
PREFEITURA MUNICIPAL DE JUAZEIRO DO NORTE  
SINPRA - SECRETARIA DE INFRAESTRUTURA

OBJETO: SINALIZAÇÃO DE CICLOFAIXA  
BAIRROS:  
DATA: 05/06/2024  
TABELAS: SEINFRA 2A SEM DESONERAÇÃO SIGLO NOVO 2023.07

ITEM	COD	DESCRIÇÃO DOS SERVIÇOS	UNID	ORÇAMENTO E MEMORIAL QUANTITATIVO		MEMORIAL DE CÁLCULO		BDI ADOPTADO:		P. TOTAL COM BDI
				MEMORIAL DESCRITIVO	QTDE	P. UNIT. SEM BDI	P. UNIT. COM BDI	P. UNIT. SEM BDI	P. UNIT. COM BDI	
02.04.02.03	COMP. 0001	PLACA DE REGULAMENTAÇÃO/ADVERTÊNCIA REFLETIVA EM AÇO GALVANIZADO.	M2	QUANTIDADE DE PLACAS RETANGULARES X DIMENSÃO (0,50m X 0,75m)	0,00	-0*0,5*0,75	RS 886,36	RS 1.072,50	RS	-
02.04.02.04	COMP. 0001	PLACA DE REGULAMENTAÇÃO/ADVERTÊNCIA REFLETIVA EM AÇO GALVANIZADO.	M2	SINALIZADA DE CICLISTAS X DIMENSÃO (0,45m X 0,45m)	2,43	-12*0,45*0,45	RS 886,36	RS 1.072,50	RS	2.606,18
02.04.02.05	CUMP. 0001	PLACA DE REGULAMENTAÇÃO/ADVERTÊNCIA REFLETIVA EM AÇO GALVANIZADO	M2	QUANTIDADE DE PLACAS DE REGULAMENTAÇÃO CIRCULARES X DIMENSÕES DA PLACA (EX. 0,25m X 0,25)	3,14	=16*3,14*0,25*0,25	RS 886,36	RS 1.072,50	RS	3.367,65
02.04.02.06	CUMP. 0001	PLACA DE REGULAMENTAÇÃO/ADVERTÊNCIA REFLETIVA EM AÇO GALVANIZADO	M2	QUANTIDADE DE PLACAS DA CICLOROTA X DIMENSÕES DA PLACA (0,50m X 0,50m) - ODE PLACAS DE CICLOFAIXA TERMINO (0,50m X 0,60m) - ODE DE PLACAS DE CICLOROTA TERMINO (0,50m X 0,65m) - ODE DE PLACAS DE ESPAÇO COMPARTILHADO (0,50m X 0,60m)	0,33	=0*0,5*0,5+(1*0,5*0,6)+(0*0,5*0,65)+(0*0,5*0,6)	RS 886,36	RS 1.072,50	RS	348,36
<b>SINALIZAÇÃO</b>										
<b>BIDIRECIONAL</b>										
DIMENSÕES DA CICLOFAIXA - SINALIZAÇÃO HORIZONTAL										
COMPRIMENTO DA CICLOFAIXA (M)										
LARGURA DA CICLOFAIXA (M)										
CRUZAMENTOS										
QUANT. SIMBOLOS DE BICICLEAS										
QUANT. SIMBOLOS DE PARE										
QUANT. SIMBOLOS DE PREFERENCIA										
SINALIZAÇÃO										
PLACAS PREFERENCIA										
PLACAS RETANGULARES										
PLACA - PASSAGEM SINALIZADA DE CICLISTAS										
PLACAS CIRCULARES										
PLACA DA CICLOROTA										
PLACA DA CICLOFAIXA TERMINO										
PLACA DA CICLOROTA TERMINO										
PLACA ESPAÇO COMPARTILHADO TERMINO										
0,00										
02.05.01.00	SINALIZAÇÃO VIARIA HORIZONTAL									RS 279.857,69
02.05.01.01	C347	LIMPEZA DE PISO EM ÁREA URBANIZADA	M2	(COMPRIMENTO X LARGURA DA CICLOFAIXA) + (QUANT. CRUZAMENTOS X COMP. (7,00m) X LARG. (0,40) X 2 LADOS)	4399,20	=(3354*1,2)+(247*0,4*2)	RS 1,52	RS 1,84	RS	8.094,53
02.05.01.02	C3219	FAIXA HORIZONTAL TINTA REFLETIVA RESINA ACRILICA À BASE D'ÁGUA	M2	(COMPRIMENTO X LARGURA DA CICLOFAIXA) + (QUANT. CRUZAMENTOS X COMP. (7,00m) X LARG. (0,40) X 2 LADOS)	4399,20	=(3354*1,2)+(247*0,4*2)	RS 16,22	RS 19,63	RS	86.536,30
02.05.01.03	C3217	SIMBOLOS NO PAVIMENTO RESINA ACRILICA À BASE D'ÁGUA	M2	(QUANT. DE SIMBOLOS DE BICICLETA X DIMENSÃO DO SIMBOLO DA BICLETA (1,50m X 0,60)) + (QUANT. DE SIMBOLOS DE BICICLETA X DIMENSÃO DO SIMBOLO DA SETA (1,50m X 0,40)) + (QUANT. SIMBOLOS DE PARE X DIMENSÃO (1,00m X 0,70m)) + (QUANT. SIMBOLOS DE PREFERENCIA X DIMENSÃO (1,50m X 0,60m))	30,70	=(20*1,5*0,6)+(20*1,5*0,4)+(1*0,7*0,7)+(0*1,5*0,6)	RS 21,95	RS 26,56	RS	813,30
02.05.01.04	C3524	TACHÃO REFLETIVO HIDROREFRACIONAL	UN	COMPRIMENTO DAS CICLOFAIXAS	1777,00	(3354*2)	RS 6,205	RS 75,08	RS	133.417,16
02.05.01.05	C0708	CARGA MECANIZADA DE ENTULHO EM CAMINHÃO PASSELANTE	M3	ÁREA DA LIMPEZA URBANIZADA X ESPESSURA DE 0,0500m	22,00	4399,2*0,005	RS 4,69	RS 5,67	RS	124,72
02.05.01.06	C2530	TRANSPORTE DE MATERIAL, EXCETO ROCHA EM CAMINHÃO ATÉ 10KSI	M3	VOLUME DA CARGA	22,00	21,996	RS 39,25	RS 47,49	RS	1.044,50
02.05.02.01	SINALIZAÇÃO VIARIA VERTICAL									RS 6.729,93
02.05.02.01	C213449	Placa de regulamentação em aço, R2, lado 0,80 m - película retrorefletiva, uma (1) - S1 - fornecimento e implantação	un	QUANTIDADE DE PLACAS DE REGULAMENTAÇÃO DE PREFERENCIA	0,00	0	RS 379,40	RS 338,07	RS	6.729,93

Dezgenes C. Rodrigues  
Engenheiro Civil  
CREA/CE 04876

ESTADO DO CEARÁ  
 PREFEITURA MUNICIPAL DE JUAZEIRO DO NORTE  
 SEINFRA - SECRETARIA DE INFRAESTRUTURA



ORÇTO: SINALIZAÇÃO DE CICLOFAIXA  
 BAIRROS: DIVERSOS  
 DATA: 05/06/2024  
 TABELAS: SEINFRA 28 SEM DESONERAÇÃO / SR RO NOVO 2023/07

ITEM	COD	DESCRIÇÃO DOS SERVIÇOS	UNID	ORÇAMENTO E MEMORIAL QUANTITATIVO		MEMORIAL DE CÁLCULO		BDI ADOPTADO:		P. TOTAL COM BDI		
				MEMORIAL DESCRITIVO	QTDE	P. UNIT. SEM BDI	P. UNIT. COM BDI					
02.05.02.02	5213064	Suporte metálico galvanizado para placa de advertência ou regulamentação - lado ou diâmetro de 0,80 m - fornecimento e instalação.	un	QUANTIDADE DE PLACAS DE REGULAMENTAÇÃO DE PREFERÊNCIA	0,00	-	-	R\$ 463,49	R\$ 560,82	-		
02.05.02.03	COMP. 0001	PLACA DE REGULAMENTAÇÃO/ADVERTÊNCIA REFLETIVA EM ACO GALVANIZADO	M2	QUANTIDADE DE PLACAS RETANGULARES X DIMENSÃO (0,50m X 0,75m)	0,00	-0*0,5*0,75	-	R\$ 886,36	R\$ 1.072,50	-		
02.05.02.04	COMP. 0001	PLACA DE REGULAMENTAÇÃO/ADVERTÊNCIA REFLETIVA EM ACO GALVANIZADO	M2	QUANTIDADE DE PLACAS DE PASSAGEM SINALIZADA DE ECLUSTAS X DIMENSÃO (0,35m X 0,35m)	2,03	-10*0,35*0,35	-	R\$ 886,36	R\$ 1.072,50	2.171,81		
02.05.02.05	COMP. 0001	PLACA DE REGULAMENTAÇÃO/ADVERTÊNCIA REFLETIVA EM ACO GALVANIZADO	M2	QUANTIDADE DE PLACAS DE REGULAMENTAÇÃO CIRCULARES X DIMENSÕES DA PLACA (0,25m X 0,25m)	3,93	-20*3,14*0,25*0,25	-	R\$ 886,36	R\$ 1.072,50	4.209,56		
02.05.02.06	COMP. 0001	PLACA DE REGULAMENTAÇÃO/ADVERTÊNCIA REFLETIVA EM ACO GALVANIZADO	M2	QUANTIDADE DE PLACAS DA CICLOROTA X DIMENSÕES DA PLACA (0,50m X 0,50m) QDE PLACAS DE CICLOFAIXA TERMINO (0,50m X 0,60m) QDE PLACAS DE CICLOROTA TERMINO (0,50m X 0,65m) QDE PLACAS DE ESPAÇO COMPARTILHADOS (0,50m X 0,60m)	0,33	-10*0,5*0,5+1*0,5*0,6+10*0,5*0,65+10*0,5*0,6	-	R\$ 886,36	R\$ 1.072,50	348,56		
<b>AV. PADRE ESTER. CAMPARÁ</b>												
<b>SINALIZAÇÃO</b>												
<b>UNIDIRECIONAL</b>												
			1033,00								RS	90.357,76
DIMENSÕES DA CICLOFAIXA - SINALIZAÇÃO HORIZONTAL			2,20								RS	4.325,84
COMPRIMENTO DA CICLOFAIXA (M)			14,00								RS	46.150,13
LARGURA DA CICLOFAIXA (M)			12,00								RS	478,08
QUANT. SIMBOLOS DE BICICLETAS			0,00								RS	38.778,82
QUANT. SIMBOLOS DE PARE			0,00								RS	96,65
QUANT. SIMBOLOS DE PREFERENCIA			0,00								RS	558,24
<b>SINALIZAÇÃO VIÁRIA HORIZONTAL</b>												
02.06.01.00	C3447	LIMPEZA DE PISO EM ÁREA URBANIZADA	M2	(COMPRIMENTO X LARGURA DA CICLOFAIXA) + (QUANT. CRUZAMENTOS X COMP. (7,00m) X LARG. (0,40) X 2 LADOS)	2351,00	-1033*2,2+14*7*0,4*2	-	R\$ 1,52	R\$ 1,84	4.325,84		
02.06.01.02	C3219	FAIXA HORIZONTAL TINTA REFLETIVA RESINA ACRILICA A BASE D'ÁGUA	M2	(COMPRIMENTO X LARGURA DA CICLOFAIXA) + (QUANT. CRUZAMENTOS X COMP. (7,00m) X LARG. (0,40) X 2 LADOS)	2351,00	-1033*2,2+14*7*0,4*2	-	R\$ 16,22	R\$ 19,63	46.150,13		
02.06.01.03	C3237	SIMBOLOS NO PAVIMENTO RESINA ACRILICA A BASE D'ÁGUA	M2	(QUANT. DE SIMBOLOS DE BICICLETA X DIMENSÃO DO SIMBOLO DA BICICLETA (1,50m X 0,60)) + (QUANT. DE SIMBOLOS DE BICICLETA X DIMENSÃO DO SIMBOLO DA SETA (1,50m X 0,40)) + (QUANT. SIMBOLOS DE PARE X DIMENSÃO (1,00m X 0,70m)) + (QUANT. SIMBOLOS DE PREFERENCIA X DIMENSÃO (1,50m X 0,60m))	18,00	-12*1,5*0,6+12*1,5*0,4+10*1*0,7+10*1,5*0,6	-	R\$ 21,95	R\$ 26,56	478,08		
02.06.01.04	C4528	TACHÃO REFLETIVO BIDIREFLEXIONAL	UN	COMPRIMENTO DA CICLOFAIXA	516,50	(1033,2)	-	R\$ 62,05	R\$ 75,08	38.778,82		
02.06.01.05	C0708	FORNECIMENTO/INSTALAÇÃO DE CARGA MECANIZADA DE ENTULHO EM CAMINHÃO BASCULANTE	M3	ÁREA DA LIMPEZA URBANIZADA X ESPESSURA DE 0,003m	11,76	-2351*0,003	-	R\$ 4,69	R\$ 5,67	96,65		
02.06.01.06	C2530	TRANSPORTE DE MATERIAL EXCETO ROCÍO EM CAMINHÃO ATE LOCAL	M3	VOLUME DA CARGA	11,76	11,755	-	R\$ 39,25	R\$ 47,49	558,24		
02.06.02.00	SINALIZAÇÃO VIÁRIA VERTICAL									RS	5.560,28	

Deogenes C. Rodrigues  
 Engenheiro Civil  
 CREMATEC 44978

ESTADO DO CEARÁ



PREFEITURA MUNICIPAL DE JUAZEIRO DO NORTE  
SEINFRA - SECRETARIA DE INFRAESTRUTURA

OBJETO: SINALIZAÇÃO DE CICLOFAIXA

DIVERSOS

DATA: 05/06/2024

TABELAS: SEINFRA 29 SEM DESONERAÇÃO SICRHO NOVO 2023.07

ITEM	COD	DESCRIÇÃO DOS SERVIÇOS	UNID	ORÇAMENTO E MEMORIAL QUANTITATIVO			R\$ ADOTADO:		
				MEMORIAL DESCRITIVO	MEMORIAL DE CÁLCULO	QTDE	P. UNIT. SEM BDI	P. UNIT. COM BDI	F. TOTAL COM BDI
02.06.02.01	5213449	Placa de regulamentação em aço, R2 lado 0,80 m - película retrorefletiva tipo L - S1 - funcionamento e implantação	un	QUANTIDADE DE PLACAS DE REGULAMENTAÇÃO DE PREFERÊNCIA	0	0,00	R\$ 279,40	R\$ 338,07	R\$ -
02.06.02.02	5213864	Suporte metálico galvanizado para placa de advertência ou regulamentação - lado ou diâmetro de 0,80 m - fornecimento e instalação	un	QUANTIDADE DE PLACAS DE REGULAMENTAÇÃO DE PREFERÊNCIA	-0	0,00	R\$ 463,49	R\$ 560,82	R\$ -
02.06.02.03	COMP. 0001	PLACA DE REGULAMENTAÇÃO/ADVERTÊNCIA REFLETIVA EM AÇO GALVANIZADO	M2	QUANTIDADE DE PLACAS RETANGULARES X DIMENSÃO (0,50m X 0,75m)	-0*0,5*0,75	0,00	R\$ 886,36	R\$ 1.072,50	R\$ -
02.06.02.04	COMP. 0001	PLACA DE REGULAMENTAÇÃO/ADVERTÊNCIA REFLETIVA EM AÇO GALVANIZADO	M2	QUANTIDADE DE PLACAS DE SINALIZAÇÃO DE CICLISTAS X DIMENSÃO (0,45m X 0,45m)	14*0,45*0,45	2,84	R\$ 886,36	R\$ 1.072,50	R\$ 3.040,54
02.06.02.05	COMP. 0001	PLACA DE REGULAMENTAÇÃO/ADVERTÊNCIA REFLETIVA EM AÇO GALVANIZADO	M2	QUANTIDADE DE PLACAS DE REGULAMENTAÇÃO CIRCULARES X DIMENSÕES DA PLACA (0,30 X 0,25)	=12*3,14*0,25*0,25	2,36	R\$ 886,36	R\$ 1.072,50	R\$ 2.525,74
02.06.02.06	COMP. 0001	PLACA DE REGULAMENTAÇÃO/ADVERTÊNCIA REFLETIVA EM AÇO GALVANIZADO	M2	QUANTIDADE DE PLACAS DA CICLOROTA X DIMENSÕES DA PLACA (0,50m X 0,50m) - ODE PLACAS DE CICLOFAIXA TERMINO (0,50m X 0,60m) - ODE DE PLACAS DE CICLOROTA TERMINO (0,50m X 0,65m) - ODE DE PLACAS DE ESPAÇO COMPARTILHADO (0,50m X 0,60m)	=(0*0,5*0,5)+(0*0,5*0,6)+(0*0,5*0,65)+(0*0,5*0,6)	0,00	R\$ 886,36	R\$ 1.072,50	R\$ -

**02.07.01.00 - SINALIZAÇÃO VÁRIA HORIZONTAL**

DIMENSÕES DA CICLOFAIXA - SINALIZAÇÃO HORIZONTAL	
COMPRIMENTO DA CICLOFAIXA (M)	2200,00
LARGURA DA CICLOFAIXA (M)	1,50
CRUZAMENTOS	26,60
QUANT. SIMBOLOS DE BICLETAS	10,60
QUANT. SIMBOLOS DE PARE	1,00
QUANT. SIMBOLOS DE PREFERENCIA	0,00

**AV. ANTONIO FERREIRA DA SILVA**

SINALIZAÇÃO	
PLACAS PREFERENCIA	0,00
PLACAS RETANGULARES	0,00
PLACA - PASSAGEM SINALIZADA DE CICLISTAS	4,00
PLACAS CIRCULARES	10,00
PLACA DA CICLOROTA	0,00
PLACA DA CICLOFAIXA TERMINO	1,00
PLACA DA CICLOROTA TERMINO	0,00
PLACA ESPAÇO COMPARTILHADO TERMINO	0,00

ITEM	COD	DESCRIÇÃO DOS SERVIÇOS	UNID	MEMORIAL DE CÁLCULO	QTDE	P. UNIT. SEM BDI	P. UNIT. COM BDI	F. TOTAL COM BDI
02.07.01.00	SINALIZAÇÃO VÁRIA HORIZONTAL							R\$ 14.552,23
02.07.01.01	C3447	LIMPEZA DE PISO EM ÁREA URBANIZADA	M2	(COMPRIMENTO X LARGURA DA CICLOFAIXA) * (QUANT. CRUZAMENTOS X COMP. (7,00m) X LARG. (0,40) X 2 LADOS)	2785,60	R\$ 1,52	R\$ 1,84	R\$ 5.125,50
02.07.01.02	C3219	FAIXA HORIZONTAL - TINTA REFLETIVA RESINA ACRILICA À BASE D'AGUA	M2	(COMPRIMENTO X LARGURA DA CICLOFAIXA) * (QUANT. CRUZAMENTOS X COMP. (7,00m) X LARG. (0,40) X 2 LADOS)	2785,60	R\$ 16,22	R\$ 19,63	R\$ 54.681,33
02.07.01.03	C3237	SIMBOLOS NO PAVIMENTO BISSINA ACRILICA À BASE D'AGUA	M2	(QUANT. DE SIMBOLOS DE BICICLETA X DIMENSÃO DO SIMBOLO DA BICICLETA (1,50m X 0,60m) + QUANT. DE SIMBOLOS DE BICICLETA X DIMENSÃO DO SIMBOLO DA SETA (1,50m X 0,40m) + (QUANT. SIMBOLOS DE PARA X DIMENSÃO (1,00m X 0,70m) + QUANT. SIMBOLOS DE PREFERENCIA X DIMENSÃO (1,50m X 0,60m))	15,70	R\$ 21,95	R\$ 26,56	R\$ 416,99
02.07.01.04	C4528	TACHÃO REFLETIVO DIRECIONAL - FORNECIMENTO E APLICAÇÃO	UN	COMPRIMENTO DA CICLOFAIXA	1190,00	R\$ 6,405	R\$ 7,508	R\$ 82.588,00
02.07.01.05	C0708	CARGA MECANIZADA DE ENTULHO EM CAMINHÃO BASCULANTE	M3	ÁREA DA LIMPEZA URBANIZADA X ESPESSURA DE 0,085m	13,93	R\$ 4,60	R\$ 5,47	R\$ 78,97
02.07.01.06	C2530	TRANSPORTE DE MATERIAL - EXCETO ROCHA EM CAMINHÃO ATIL 105M	M3	VOLUME DA CARGA	13,93	R\$ 30,25	R\$ 47,49	R\$ 661,44

COMISSÃO DE LICITAÇÃO  
Forma Nº 744

Deogenés C. Rodrigues  
Engenheiro Civil  
CREACE nº 679



ESTADO DO CEARÁ



PREFEITURA MUNICIPAL DE JUAZEIRO DO NORTE  
SEINFRA - SECRETARIA DE INFRAESTRUTURA

OBJETO: SINALIZAÇÃO DE C/CL OFAIXA  
BAIRROS:  
DATA: 05/06/2024  
TABELAS: SEINFRA 28 SEM DESINERCAÇÃO - S/CRU NOVO 2023/07

ITEM	COD	DESCRIÇÃO DOS SERVIÇOS	UNID	ORÇAMENTO E MEMORIAL QUANTITATIVO		MEMORIAL DE CÁLCULO		QTD		BDI ADOTADO:		P. TOTAL COM BDI
				MEMORIAL DESCRITIVO	MEMORIAL DE CÁLCULO	QTD	P. UNIT. SEM BDI	P. UNIT. COM BDI	21,00%			
02.07.02.00		<b>SINALIZAÇÃO VARIÁVEL VERTICAL</b>										
02.07.02.01	5213449	Placa de regulamentação em aço, R2, lado 0,80 m - película retrorefletiva tipo L-SI - fornecimento e implantação	un	QUANTIDADE DE PLACAS DE REGULAMENTAÇÃO DE PREFERÊNCIA	=0	0,00	R\$ 2.794,40	R\$ 338,07	R\$ 3.132,47			
02.07.02.02	5213664	Suprimento de materiais galvanizados para placas de advertência em regulamentação - lado ou diâmetro de 0,80 m - fornecimento e implantação	un	QUANTIDADE DE PLACAS DE REGULAMENTAÇÃO DE PREFERÊNCIA	=0	0,00	R\$ 463,49	R\$ 560,82	R\$ 1.024,31			
02.07.02.03	COMP. 0001	PLACA DE REGULAMENTAÇÃO/ADVERTÊNCIA REFLETIVA EM AÇO GALVANIZADO	M2	QUANTIDADE DE PLACAS RETANGULARES X DIMENSÃO (0,50m X 0,20m)	=0*0,5*0,75	0,00	R\$ 886,36	R\$ 1.072,50	R\$ 1.958,86			
02.07.02.04	COMP. 0001	PLACA DE REGULAMENTAÇÃO/ADVERTÊNCIA REFLETIVA EM AÇO GALVANIZADO	M2	QUANTIDADE DE PLACAS DE PASSAGEM SINALIZADA DE CICLISTAS X DIMENSÃO (0,35m X 0,35m)	=4*0,35*0,35	0,81	R\$ 886,36	R\$ 1.072,50	R\$ 1.958,86			
02.07.02.05	COMP. 0001	PLACA DE REGULAMENTAÇÃO/ADVERTÊNCIA REFLETIVA EM AÇO GALVANIZADO	M2	QUANTIDADE DE PLACAS DE REGULAMENTAÇÃO CIRCULARES X DIMENSÕES DA PLACA (0,35 X 0,25m X 0,25)	=10*1,14*0,25*0,25	1,96	R\$ 886,36	R\$ 1.072,50	R\$ 2.104,28			
02.07.02.06	COMP. 0001	PLACA DE REGULAMENTAÇÃO/ADVERTÊNCIA REFLETIVA EM AÇO GALVANIZADO	M2	QUANTIDADE DE PLACAS DA CICLOROTA X DIMENSÕES DA PLACA (0,50m X 0,50m) - QDE PLACAS DE C/CL OFAIXA TERMINO (0,50m X 0,60m) - QDE DE PLACAS DE C/CL OFAIXA TERMINO (0,50m X 0,60m) - QDE DE PLACAS DE ESPACO COMPARTILHADOS (0,50m X 0,60m)	(0*0,5*0,5)+(1*0,5*0,6)+(0*0,5*0,65)+(0*0,5*0,6)	0,33	R\$ 886,36	R\$ 1.072,50	R\$ 1.958,86			
02.08.01.00		<b>SINALIZAÇÃO VÁRIA HORIZONTAL</b>										
02.08.01.01	C3447	LIMPEZA DE PISO EM ÁREA URBANIZADA	M2	QUANTIDADE DE LIMPEZA DE PISO EM ÁREA URBANIZADA	=3708,80	3708,80	R\$ 1,52	R\$ 1,84	R\$ 3.549,64			
02.08.01.02	C3219	FAIXA HORIZONTAL TINTA REFLETIVA RESINA ACRILICA À BASE D'ÁGUA	M2	QUANTIDADE DE FAIXA HORIZONTAL TINTA REFLETIVA RESINA ACRILICA À BASE D'ÁGUA	=1(301,6*1,2)+(1,6*7*0,4*2)	3708,80	R\$ 16,22	R\$ 19,63	R\$ 72.803,74			
02.08.01.03	C3237	SÍMBOLOS NO PAVIMENTO RESINA ACRILICA À BASE D'ÁGUA	M2	QUANTIDADE DE SÍMBOLOS NO PAVIMENTO RESINA ACRILICA À BASE D'ÁGUA	(18*1,5*0,6)+(18*1,5*0,3)+(0*1*0,7)+(0*1,5*0,6)	27,00	R\$ 21,95	R\$ 26,56	R\$ 717,12			
02.08.01.04	C4528	TACÃO REFLETIVO BIDIRECIONAL	UN	QUANTIDADE DE TACÃO REFLETIVO BIDIRECIONAL	1(016,2)	1508,00	R\$ 62,05	R\$ 75,08	R\$ 113.220,64			
02.08.01.05	C0708	FORNECIMENTO DE ENTULHO EM CAMINHÃO BASCULANTE	M3	QUANTIDADE DE ENTULHO EM CAMINHÃO BASCULANTE	3708,8*0,009 0,009*3m	18,54	R\$ 4,69	R\$ 5,67	R\$ 105,14			

**SINALIZAÇÃO**

PLACAS PREFERENCIA	0,00
PLACAS RETANGULARES	0,00
PLACA - PASSAGEM SINALIZADA DE CICLISTAS	2,00
PLACAS CIRCULARES	0,00
PLACA DA CICLOROTA	0,00
PLACA DA CICLOROTA TERMINO	1,00
PLACA DA CICLOROTA TERMINO	0,00
PLACA ESPACO COMPARTILHADO TERMINO	0,00

**SINALIZAÇÃO HORIZONTAL**

DIMENSÕES DA CICL OFAIXA - SINALIZAÇÃO HORIZONTAL	3016,80
COMPIMENTO DA CICL OFAIXA (M)	1,20
LARGURA DA CICL OFAIXA (M)	16,00
CRUZAMENTOS	0,80
QUANT. SÍMBOLOS DE BICLETAS	0,00
QUANT. SÍMBOLOS DE PARE	0,00
QUANT. SÍMBOLOS DE PREFERENCIA	0,00

COMISSÃO DE LICITAÇÃO  
Folha Nº 745

Assessoria C. Rodrigues  
Engenheiro Civil  
CREACE 4678

ESTADO DO CEARÁ  
PREFEITURA MUNICIPAL DE JUAZEIRO DO NORTE  
SEINFRA - SECRETARIA DE INFRAESTRUTURA

OBJETO: SINALIZAÇÃO DE CICLOFAIXA  
BAIRROS:  
DATA: 05/06/2024  
TABELAS: SEINFRA 28 SEM DESONERAÇÃO, SICRO NOVO 2023/07

ITEM	COD.	DESCRIÇÃO DOS SERVIÇOS	UNID.	ORÇAMENTO E MEMORIAL QUANTITATIVO		MEMORIAL DE CÁLCULO		RDI ADOPTADO:		P. TOTAL COM BDI	
				MEMORIAL DESCRITIVO	VOLUME DA CARGA	QTD	P. UNIT. SEM BDI	P. UNIT. COM BDI	P. TOTAL COM BDI		
02.08.01.06	C2530	TRANSPORTE DE MATERIAL, EXCETO ROCHA EM CAMINHÃO ATÉ 10KM	M3				-18,54	18,54	39,25	47,49	880,65
02.08.02.00	<b>SINALIZAÇÃO VIÁRIA VERTICAL</b>										
02.08.02.01	5213449	Placa de regulamentação em aço, R2, lado 0,80 m - polícarla retrorefletiva tipo L - S1 - fornecimento e instalação.	un	QUANTIDADE DE PLACAS DE REGULAMENTAÇÃO DE PREFERÊNCIA			-0	0,00	R\$ 279,40	R\$ 338,07	R\$ -
02.08.02.02	5213664	Suprte medidor galvanizado para placa de advertência e regulamentação - lado ou diâmetro de 0,60 m - fornecimento e instalação.	un	QUANTIDADE DE PLACAS DE REGULAMENTAÇÃO DE PREFERÊNCIA			-0	0,00	R\$ 463,49	R\$ 560,82	R\$ -
02.08.02.03	COMP.0001	PLACA DE REGULAMENTAÇÃO/ADVERTÊNCIA REFLETIVA EM ACO GALVANIZADO	M2	QUANTIDADE DE PLACAS RETÂNGULARES X DIMENSÃO (0,50m X 0,25m)			-0*0,5*0,75	0,00	R\$ 886,36	R\$ 1.072,50	R\$ -
02.08.02.04	COMP.0001	PLACA DE REGULAMENTAÇÃO/ADVERTÊNCIA REFLETIVA EM ACO GALVANIZADO	M2	QUANTIDADE DE PLACAS DE SINALIZADA DE CICLISTAS X DIMENSÃO (0,45m X 0,45m)			2*0,45*0,45	0,41	R\$ 886,36	R\$ 1.072,50	R\$ 434,36
02.08.02.05	COMP.0001	PLACA DE REGULAMENTAÇÃO/ADVERTÊNCIA REFLETIVA EM ACO GALVANIZADO	M2	QUANTIDADE DE PLACAS DE REGULAMENTAÇÃO CIRCULARES X DIMENSÕES DA PLACA (0,25m X 0,25m X 0,25)			-18*3,14*0,25*0,25	3,53	R\$ 886,36	R\$ 1.072,50	R\$ 788,61
02.08.02.06	COMP.0001	PLACA DE REGULAMENTAÇÃO/ADVERTÊNCIA REFLETIVA EM ACO GALVANIZADO	M2	QUANTIDADE DE PLACAS DA CICLOFOIXA X DIMENSÕES DA PLACA (0,50m X 0,50m) - QDE PLACAS DE CICLOFOIXA TERMINO (0,50m X 0,60m) - QDE DE PLACAS DE CICLOFOIXA TERMINO (0,50m X 0,65m) - QDE DE PLACAS DE ESPAÇO COMPARTILHADO (0,50m X 0,60m)			-(0*0,5*0,5)+(1*0,5*0,6)+(0*0,5*0,65)+(0*0,5*0,6)	0,33	R\$ 886,36	R\$ 1.072,50	R\$ 348,56
<b>SINALIZAÇÃO</b>											
<b>PLACAS PREFERENCIA</b>											
<b>PLACAS RETANGULARES</b>											
<b>PLACA - PASSAGEM SINALIZADA DE CICLISTAS</b>											
<b>PLACAS CIRCULARES</b>											
<b>PLACA DA CICLOFOIXA</b>											
<b>PLACA DA CICLOFOIXA TERMINO</b>											
<b>PLACA ESPAÇO COMPARTILHADO TERMINO</b>											
<b>AV. PREF. CARLOS CHIBE</b>											
<b>SINALIZAÇÃO</b>											
<b>PLACAS PREFERENCIA</b>											
<b>PLACAS RETANGULARES</b>											
<b>PLACA - PASSAGEM SINALIZADA DE CICLISTAS</b>											
<b>PLACAS CIRCULARES</b>											
<b>PLACA DA CICLOFOIXA</b>											
<b>PLACA DA CICLOFOIXA TERMINO</b>											
<b>PLACA ESPAÇO COMPARTILHADO TERMINO</b>											
<b>02.09.01.00 SINALIZAÇÃO VIÁRIA HORIZONTAL</b>											
02.09.01.01	C3447	LIMPEZA DE PISO EM AREA URBANIZADA	M2	(COMPRIMENTO X LARGURA DA CICLOFAIXA) + (QUANT. CRUZAMENTOS X COMP. (7,00m) X LARG. (0,40 X 2,2 LADOS))			-(583,6*1,2)-(427*0,4*2)	7238,40	R\$ 1,52	R\$ 1,84	R\$ 13.318,06
02.09.01.02	C3219	FAIXA HORIZONTAL - TINTA REFLETIVA RESINA ACRILICA A BASE D'AGUA	M2	(COMPRIMENTO X LARGURA DA CICLOFAIXA) + (QUANT. CRUZAMENTOS X COMP. (7,00m) X LARG. (0,40 X 2,2 LADOS))			-(583,6*1,2)-(427*0,4*2)	7238,40	R\$ 16,22	R\$ 19,63	R\$ 142.089,39
02.09.01.03	C3237	SÍMBOLOS NO PAVIMENTO RESINA ACRILICA A BASE D'AGUA	M2	QUANT. DE SÍMBOLOS DE RETÍCULA X DIMENSÃO DA RETÍCULA (1,50m X 0,60m) - QUANT. DE SÍMBOLOS DE BICICLETA X DIMENSÃO DO SÍMBOLO DA SETA (1,50m X 0,40m) + QUANT. SÍMBOLOS DE PARA X DIMENSÃO (1,00m X 0,70m) + QUANT. SÍMBOLOS DE PREFERÊNCIA X DIMENSÃO (1,50m X 0,60m)			-(24*1,5*0,6)-(2*1,5*0,4)-(1*1*0,7)-(0*1,5*0,6)	36,70	R\$ 21,95	R\$ 26,56	R\$ 974,35
02.09.01.04	C4528	TACHÃO REFLETIVO REDIRCCIONAL - FORNECIMENTO E APLICAÇÃO	UN	COMPRIMENTO DA CICLOFAIXA - ESPACAMENTO DOS TACHÕES (2m)			-(836,2)	2918,00	R\$ 62,05	R\$ 75,08	R\$ 219.083,44

Dejeneste Rodrigues  
Engenheiro Civil  
CREA/CE 44979

ESTADO DO CEARÁ



PREFEITURA MUNICIPAL DE JUAZEIRO DO NORTE  
SEINFRA - SECRETARIA DE INFRAESTRUTURA

OBJETO: SINALIZAÇÃO DE CICLOFAIXA

DIVERSOS

DATA: 05/06/2024

TABELAS: SEINFRA 28 SEM DESONERAÇÃO - SICRO NOVO 2023/07

ITEM	COD	DESCRIÇÃO DOS SERVIÇOS	UNID	MEMORIAL DESCRITIVO		MEMORIAL DE CÁLCULO		BIBI ADOTADO:		P. TOTAL COM BDI			
				QTD	P. UNIT. SEM BDI	QTD	P. UNIT. COM BDI	P. UNIT. SEM BDI	P. UNIT. COM BDI				
02.09.01.05	C0708	CARGA MECANIZADA DE ENTULHO EM CAMINHÃO BASCULANTE	M3		ARFA DA LIMPEZA URBANIZADA X ESPESSURA DE 0,095m	-7238,49*0,005	36,19	RS	4,69	RS	5,67	RS	205,21
02.09.01.06	C2530	TRANSPORTE DE MATERIAL EXCETO ROCHA EM CAMINHÃO ATÉ 10KM	M3		VOLUME DA CARGA	-36,192	36,19	RS	39,25	RS	47,49	RS	1.718,76
02.09.02.00		<b>SINALIZAÇÃO VERTICAL</b>											9.172,92
02.09.02.01	5213449	Placa de regulamentação em aço, R2, lado 0,80 m - película retrorefletiva tipo 1 - SL - fornecimento e implantação	un		QUANTIDADE DE PLACAS DE REGULAMENTAÇÃO DE PREFERÊNCIA	-0	0,00	RS	279,40	RS	338,07	RS	-
02.09.02.02	5213664	Suprte metálico galvanizado para placa de advertência de regulamentação - lado de diâmetro de 0,80 m - fornecimento e implantação	un		QUANTIDADE DE PLACAS DE REGULAMENTAÇÃO DE PREFERÊNCIA	-0	0,00	RS	463,49	RS	569,82	RS	-
02.09.02.03	COMP.0001	PLACA DE REGULAMENTAÇÃO/ADVERTÊNCIA REFLETIVA EM AÇO GALVANIZADO	M2		QUANTIDADE DE PLACAS RETANGULARES X DIMENSÃO (0,50m X 0,25m)	-0*0,5*0,25	0,00	RS	886,36	RS	1.072,50	RS	-
02.09.02.04	COMP.0001	PLACA DE REGULAMENTAÇÃO/ADVERTÊNCIA REFLETIVA EM AÇO GALVANIZADO	M2		QUANTIDADE DE PLACAS DE SINALIZAÇÃO DE CICLISTAS X DIMENSÃO (0,45m X 0,45m)	-19*0,45*0,45	3,85	RS	886,36	RS	1.072,50	RS	4.126,44
02.09.02.05	COMP.0001	PLACA DE REGULAMENTAÇÃO/ADVERTÊNCIA REFLETIVA EM AÇO GALVANIZADO	M2		REGULAMENTAÇÃO DE PLACAS DE SINALIZAÇÃO DE CICLISTAS X DIMENSÃO (0,25m X 0,25m)	24*1,14*0,25*0,25	4,71	RS	886,36	RS	1.072,50	RS	5.051,48
02.09.02.06	COMP.0001	PLACA DE REGULAMENTAÇÃO/ADVERTÊNCIA REFLETIVA EM AÇO GALVANIZADO	M2		QUANTIDADE DE PLACAS DA CICLOROTA X DIMENSÃO DA PLACA (0,50m X 0,50m) - ODP PLACAS DE CICLOFAIXA TERMINO (0,50mX0,60m) QDE DE PLACAS DE CICLOROTA TERMINO (0,50mX0,65m) QDE DE PLACAS DE ESPAÇO COMPARTILHADOS (0,50mX0,60m)	0*0,5*0,5+(0*0,5*0,6)+(0*0,5*0,65)+(0*0,5*0,6)	0,00	RS	886,36	RS	1.072,50	RS	-
<b>02.10.00 - SINALIZAÇÃO DE CICLOFAIXAS</b>													
<b>CICLOROTA</b>													
DIMENSÃO DA CICLOFAIXA - SINALIZAÇÃO HORIZONTAL													
COMPRIMENTO DA CICLOFAIXA (M)													
LARGURA DA CICLOFAIXA (M)													
CRUZAMENTOS													
QUANT. SIMBOLOS DE BICLETAS - CICLOROTA													
QUANT. SIMBOLOS DE PARE													
QUANT. SIMBOLOS DE PREFERENCIA													
SINALIZAÇÃO													
PLACAS PREFERENCIA													
PLACAS RETANGULARES													
PLACA - PASSAGEM SINALIZADA DE CICLISTAS													
PLACAS CIRCULARES													
PLACA DA CICLOROTA													
PLACA DA CICLOFAIXA TERMINO													
PLACA DA CICLOROTA TERMINO													
PLACA ESPAÇO COMPARTILHADO TERMINO													
02.10.01.00	SINALIZAÇÃO VÁRIA HORIZONTAL												1.192,50
02.10.01.01	C3447	LIMPEZA DE PISO EM ÁREA URBANIZADA	M2		QUANT. DE SIMBOLOS DE BICICLETA - CICLOROTA X DIMENSÃO DO SIMBOLO DA BICICLETA (0,20m X 0,30m)	-0*(0*2*2*1,3)	41,60	RS	1,52	RS	1,84	RS	76,54
02.10.01.02	C3219	FAIXA HORIZONTAL - TINTA REFLETIVA RESINA ACRILICA A BASE D'ÁGUA	M2		(COMPRIMENTO X LARGURA DA CICLOFAIXA) * (QUANT. CRUZAMENTOS X COMP. (2,00m) X LARG. (0,40) X LADOS)	0*0*(0*2*0,4*2)	0,00	RS	16,22	RS	19,63	RS	-
02.10.01.03	C3237	SÍMBOLOS NO PAVIMENTO RESINA ACRILICA A BASE D'ÁGUA	M2		(QUANT. DE SIMBOLOS DE BICICLETA - CICLOROTA X DIMENSÃO DO SIMBOLO DA BICICLETA (0,20m X 0,30m)	0*(0*2*2*1,3)	41,60	RS	21,95	RS	26,56	RS	1.104,90
02.10.01.04	C3528	TACHÃO REFLETIVO BIDIRECIONAL	UN		COMPRIMENTO DA CICLOFAIXA	0*21	0,00	RS	62,05	RS	75,08	RS	-
02.10.01.05	C0708	CARGA MECANIZADA DE ENTULHO EM CAMINHÃO BASCULANTE	M3		ARFA DA LIMPEZA URBANIZADA X ESPESSURA DE 0,095m	-41,6*0,005	0,21	RS	4,69	RS	5,67	RS	1,15

Diogenes C. Rodrigues  
Engenheiro Civil  
CREA/CB 44078

ESTADO DO CEARÁ



PREFEITURA MUNICIPAL DE JUAZEIRO DO NORTE  
SINPRA - SECRETARIA DE INFRAESTRUTURA

OBJETO: SINALIZAÇÃO DE CICLOFAIXA  
BAIRROS:  
DATA: 05/06/2024  
TABELAS: SENFERA 28 SEM DESONERAÇÃO / SH RD NOVO 2023/07

ITEM	COD	DESCRIÇÃO DOS SERVIÇOS	UNID	MEMORIAL DESCRITIVO		MEMORIAL DE CÁLCULO	Q'DE	BDI ADOPTADO:		P. TOTAL COM BDI
				ORÇAMENTO E MEMORIAL QUANTITATIVO	MEMORIAL DESCRITIVO			P. UNIT. SEM BDI	F. UNIT. COM BDI	
02.10.01.06	C2530	TRANSPORTE DE MATERIAL, EXCETO ROCHA EM CAMINHÃO ATÉ 10KM	M3		VOLUME DA CARGA	-0,208	0,21	R\$ 39,25	R\$ 47,49	R\$ 9,88
02.10.02.00	<b>SINALIZAÇÃO VERTICAL</b>									
02.10.02.01	5213449	Placa de regulamentação em aço, R2, lado 0,80 m - película retrorefletiva tipo L - S1 - fornecimento e implantação	un		QUANTIDADE DE PLACAS DE REGULAMENTAÇÃO DE PREFERÊNCIA	-0	0,00	R\$ 2.794,40	R\$ 3.360,7	R\$ 5.009,58
02.10.02.02	5213664	Suprimento metálico galvanizado para placa de advertência ou regulamentação - lado ou diâmetro de 0,80 m - fornecimento e implantação	un		QUANTIDADE DE PLACAS DE REGULAMENTAÇÃO DE PREFERÊNCIA	-0	0,00	R\$ 463,49	R\$ 560,82	R\$ -
02.10.02.03	COMP.0001	PLACA DE REGULAMENTAÇÃO/ADVERTÊNCIA REFLETIVA EM AÇO GALVANIZADO	M2		QUANTIDADE DE PLACAS RETANGULARES X DIMENSÃO (0,80m X 0,72m)	-0*0,5*0,75	0,00	R\$ 886,36	R\$ 1.072,50	R\$ -
02.10.02.04	COMP.0001	PLACA DE REGULAMENTAÇÃO/ADVERTÊNCIA REFLETIVA EM AÇO GALVANIZADO	M2		QUANTIDADE DE PLACAS DE REGULAMENTAÇÃO CIRCULARES X DIMENSÕES DA PLACA (S, L, A, B, D, 25m X 0,25)	-0*0,45*0,45	0,00	R\$ 886,36	R\$ 1.072,50	R\$ -
02.10.02.05	COMP.0001	PLACA DE REGULAMENTAÇÃO/ADVERTÊNCIA REFLETIVA EM AÇO GALVANIZADO	M2		QUANTIDADE DE PLACAS DA CICLOFOIXA X DIMENSÕES DA PLACA (0,50m X 0,50m) - ODE PLACAS DE CICLOFOIXA TERMINO (0,50m X 0,60m) - QDE DE PLACAS DE CICLOFOIXA TERMINO (0,50m X 0,65m) - ODE DE PLACAS DE ESPACÇO COMPARTILHADO (0,50m X 0,60m)	-8*3,14*0,25*0,25	1,57	R\$ 886,36	R\$ 1.072,50	R\$ 1.683,83
02.10.02.06	COMP.0001	PLACA DE REGULAMENTAÇÃO/ADVERTÊNCIA REFLETIVA EM AÇO GALVANIZADO	M2		QUANTIDADE DE PLACAS DA CICLOFOIXA X DIMENSÕES DA PLACA (0,50m X 0,50m) - ODE PLACAS DE CICLOFOIXA TERMINO (0,50m X 0,60m) - QDE DE PLACAS DE CICLOFOIXA TERMINO (0,50m X 0,65m) - ODE DE PLACAS DE ESPACÇO COMPARTILHADO (0,50m X 0,60m)	4(10*0,5*0,5)+(10*0,5*0,6)+(2*0,5*0,65)+(0*0,5*0,6)	3,10	R\$ 886,36	R\$ 1.072,50	R\$ 3.324,75
02.11.01.00	<b>CICLOFOIXA</b>									
02.11.01.01	<b>SINALIZAÇÃO VERTICAL</b>									
02.11.01.01	C3447	LIMPEZA DE PISO EM ÁREA URBANIZADA	M2		QUANT. DE SIMBOLOS DE BICICLETA - CICLOFOIXA X DIMENSÃO DO SIMBOLO DA BICICLETA (3,20m X 1,30m)	-6*3,2*1,3	33,28	R\$ 1,52	R\$ 1,84	R\$ 61,24
02.11.01.02	C3219	FAIXA HORIZONTAL TINTA REFLETIVA RESINA ACRILICA À BASE D'ÁGUA	M2		(COMPRIMENTO X LARGURA DA CICLOFAIXA) X (QUANT. CRUZAMENTOS X COMP. (2,00m) X LARG. (0,40) X 2 LADOS)	-0*0,4*0,4*2	0,00	R\$ 16,22	R\$ 19,63	R\$ -
02.11.01.03	C3237	SÍMBOLOS NO PAVIMENTO RESINA ACRILICA À BASE D'ÁGUA	M2		(QUANT. DE SIMBOLOS DE BICICLETA - CICLOFOIXA X DIMENSÃO DO SIMBOLO DA BICICLETA) X 2m X 1,3m	-6*3,2*1,3	33,28	R\$ 21,95	R\$ 26,56	R\$ 883,92
02.11.01.04	C4528	TACHÃO REFLETIVO BIDIREFENCIONAL	UN		COMPRIMENTO DA CICLOFAIXA	3*0,21	0,00	R\$ 62,05	R\$ 75,08	R\$ -
02.11.01.05	C0708	FORNECIMENTO APLICACAO CARGA MECANIZADA DE ENTULHO EM CAMINHÃO BASCULANTE	M3		ÁREA DA LIMPEZA URBANIZADA X ESPESSURA DE ENTULHO	33,28*0,005	0,17	R\$ 4,69	R\$ 5,67	R\$ 0,94
02.11.01.06	C2530	TRANSPORTE DE MATERIAL, EXCETO ROCHA EM CAMINHÃO ATÉ 10KM	M3		VOLUME DA CARGA	-0,1664	0,17	R\$ 39,25	R\$ 47,49	R\$ 7,90
02.11.02.00	<b>SINALIZAÇÃO VERTICAL</b>									
02.11.02.00	<b>SINALIZAÇÃO HORIZONTAL</b>									
02.11.02.00	<b>SINALIZAÇÃO</b>									
02.11.02.00	<b>PLACAS PREFERENCIA</b>									
02.11.02.00	<b>PLACAS RETANGULARES</b>									
02.11.02.00	<b>PLACA - PASSAGEM SINALIZADA DE CICLISTAS</b>									
02.11.02.00	<b>PLACAS CIRCULARES</b>									
02.11.02.00	<b>PLACA DA CICLOFOIXA</b>									
02.11.02.00	<b>PLACA DA CICLOFAIXA TERMINO</b>									
02.11.02.00	<b>PLACA DA CICLOFOIXA TERMINO</b>									
02.11.02.00	<b>PLACA ESPACÇO COMPARTILHADO TERMINO</b>									

COMISSÃO DE LICITAÇÃO  
Folha Nº 746

Deogenes Rodrigues  
Engenheiro Civil  
CREA/CE 44878

ESTADO DO CEARÁ



PREFEITURA MUNICIPAL DE JUAZEIRO DO NORTE  
SEINFRA - SECRETARIA DE INFRAESTRUTURA

ORIENTO: SINALIZAÇÃO DE CICLOFAIXA  
BAIRROS:  
DATA: 05/06/2024  
TABELAS: SEINFRA 28 SEM DESONERAÇÃO, SICRO NOVO 2023/07

ITEM	COD	DESCRIÇÃO DOS SERVIÇOS	UNID	MEMORIAL DESCRITIVO		MEMORIAL DE CÁLCULO	QTDE	BDI ADOPTADO:		P. TOTAL COM BDI
				ORÇAMENTO QUANTITATIVO	MEMORIAL DESCRITIVO			P. UNIT. SEM BDI	P. UNIT. COM BDI	
02.11.02.01	5213449	Placa de regulamentação em aço, R2 lado 0,80 m - película retrorefletiva tipo I - SI - fornecimento e implantação.	un	QUANTIDADE DE PLACAS DE REGULAMENTAÇÃO DE PREFERÊNCIA	-0		0,00	R\$ 2.79,40	R\$ 338,07	R\$ -
02.11.02.02	5213864	Suporze metálico galvanizado para placas de advertência ou regulamentação - lado ou diâmetro de 0,80 m - fornecimento e implantação.	un	QUANTIDADE DE PLACAS DE REGULAMENTAÇÃO DE PREFERÊNCIA	-0		0,00	R\$ 463,49	R\$ 560,82	R\$ -
02.11.02.03	COMP. 0001	PLACA DE REGULAMENTAÇÃO/ADVERTÊNCIA REFLETIVA EM AÇO GALVANIZADO	M2	QUANTIDADE DE PLACAS RETANGULARES X DIMENSÃO (0,50m X 0,25m)	-0*0,5*0,75		0,00	R\$ 886,36	R\$ 1.072,50	R\$ -
02.11.02.04	COMP. 0001	PLACA DE REGULAMENTAÇÃO/ADVERTÊNCIA REFLETIVA EM AÇO GALVANIZADO	M2	QUANTIDADE DE PLACAS DE SINALIZADA DE CICLISTAS X DIMENSÃO (0,45m X 0,45m)	0*0,45*0,45		0,00	R\$ 886,36	R\$ 1.072,50	R\$ -
02.11.02.05	COMP. 0001	PLACA DE REGULAMENTAÇÃO/ADVERTÊNCIA REFLETIVA EM AÇO GALVANIZADO	M2	QUANTIDADE DE PLACAS DE REGULAMENTAÇÃO CIRCULARES X DIMENSÕES DA PLACA (1,14 X 0,25m X 0,25)	10*1,14*0,25*0,25		1,96	R\$ 886,36	R\$ 1.072,50	R\$ 2.104,78
02.11.02.06	COMP. 0001	PLACA DE REGULAMENTAÇÃO/ADVERTÊNCIA REFLETIVA EM AÇO GALVANIZADO	M2	QUANTIDADE DE PLACAS DA CICLOROTA X DIMENSÕES DA PLACA (0,50m X 0,50m) - QDE PLACAS DE CICLOFAIXA TERMINO (0,50mX0,60m)-QDE DE PLACAS DE CICLOROTA TERMINO (0,50mX0,65m)-QDE DE PLACAS DE ESPAÇO COMPARTILHADO (0,50mX0,60m)	1*(0,5*0,5)+1*(0,5*0,6)+(1*0,5*0,65)+(0*0,5*0,6)		2,30	R\$ 886,36	R\$ 1.072,50	R\$ 2.466,75
<b>02.12.02.00 - CICLOROTA</b>										
DIMENSÕES DA CICLOFAIXA - SINALIZAÇÃO HORIZONTAL										
COMPONENTO DA CICLOFAIXA (M)										
LARGURA DA CICLOFAIXA (M)										
CRUZAMENTOS										
QUANT. SIMBOLOS DE BICLETAS - CICLOROTA										
QUANT. SIMBOLOS DE PARE										
QUANT. SIMBOLOS DE PREFERENCIA										
SINALIZAÇÃO										
PLACAS PREFERENCIA										
PLACAS RETANGULARES										
PLACA - PASSAGEM SINALIZADA DE CICLISTAS										
PLACAS CIRCULARES										
PLACA DA CICLOROTA										
PLACA DA CICLOFAIXA TERMINO										
PLACA DA CICLOROTA TERMINO										
PLACA ESPAÇO COMPARTILHADO TERMINO										
02.12.01.00	SINALIZAÇÃO VÁRIA HORIZONTAL									
02.12.01.01	C3447	UNIPZA DE PISO PV AREA URBANIZADA	M2	(QUANT. DE SIMBOLOS DE BICICLETA - CICLOROTA X DIMENSÃO DO SIMBOLO DA BICICLETA (0,20m X 0,30m)	=(14*2*1,3)		58,24	R\$ 1,52	R\$ 1,84	R\$ 107,16
02.12.01.02	C3219	FAIXA HORIZONTAL TINTA REFLETIVA RESINA ACRILICA A BASE D'AGUA	M2	(COMPRIMENTO X LARGURA DA CICLOFAIXA) + (QUANT. CRUZAMENTOS X COMP. (7,00m) X LARG. (0,40) X 2 LADOS)	(0*0)-(0*7*0,4*2)		0,00	R\$ 16,22	R\$ 19,63	R\$ -
02.12.01.03	C3237	SIMBOLOS NO PAVIMENTO RESINA ACRILICA A BASE D'AGUA	M2	(QUANT. DE SIMBOLOS DE BICICLETA - CICLOROTA X DIMENSÃO DO SIMBOLO DA BICICLETA (0,20m X 0,30m) X 2 LADOS)	=(14*2*1,3)		58,24	R\$ 21,95	R\$ 26,56	R\$ 1.546,85
02.12.01.04	C4528	TACHÃO REFLETIVO HIDRORACIONAL	UN	CONTEÚDO DA CICLOFAIXA - ESPACAMENTO ENTRE TACHÕES (Em)	=(0,7)		0,00	R\$ 62,05	R\$ 75,08	R\$ -
02.12.01.05	C0708	CARGA MECANIZADA DE ENTULHO EM CAMINHÃO BASCULANTE	M3	AREA DA CILMEZA URBANIZADA X ESPESSURA DE CILMEZA	-58,24*0,0065		0,29	R\$ 4,69	R\$ 5,67	R\$ 1,65
02.12.01.06	C2430	TRANSPORT. DE MATERIAL - EXCETO ROCHA EM CAMINHÃO ATÉ 10KM	M3	VOLUME DA CARGA	=(0,29)2		0,29	R\$ 39,25	R\$ 47,49	R\$ 13,83
02.12.02.00	SINALIZAÇÃO VÁRIA VERTICAL									
02.12.02.01	5213449	Placa de regulamentação em aço, R2 lado 0,80 m - película retrorefletiva tipo I - SI - fornecimento e implantação.	un	QUANTIDADE DE PLACAS DE REGULAMENTAÇÃO DE PREFERENCIA	-0		0,00	R\$ 2.79,40	R\$ 338,07	R\$ 6.814,72

COMISSÃO DE LICITAÇÃO  
Folha Nº 719/4

Delegados Q. Rodrigues  
Engenheiro Civil  
CREACE 44876

ESTADO DO CEARÁ



PREFEITURA MUNICIPAL DE JUAZEIRO DO NORTE  
SEINFRA - SECRETARIA DE INFRAESTRUTURA

OBJETO: SINALIZAÇÃO DE CUILOFAIXA

DIVERSOS

05/06/2024

DATA:

SENTENÇA SEM DESONERAÇÃO - SICRO NOVO 2023/07

TABELAS:

ITEM	COD	DESCRIÇÃO DOS SERVIÇOS	UNID	MEMORIAL DESCRITIVO		MEMORIAL DE CÁLCULO		QTD	BDI ADOPTADO:		F. TOTAL COM BDI
				QUANTIDADE DE PLACAS DE REGULAMENTAÇÃO DE PREFERÊNCIA	REGULAÇÃO DE PREFERÊNCIA	QUANTIDADE DE PLACAS DE REGULAMENTAÇÃO DE PREFERÊNCIA	REGULAÇÃO DE PREFERÊNCIA		P. UNIT. SEM BDI	P. UNIT. COM BDI	
02.12.02.02	521304	Suporte metálico galvanizado para placa de advertência ou regulamentação - lado ou diâmetro de 0,80 m - fimcincimento e finalização.	un	QUANTIDADE DE PLACAS DE REGULAMENTAÇÃO DE PREFERÊNCIA	REGULAÇÃO DE PREFERÊNCIA	=41		0,00	R\$ 463,49	R\$ 560,82	R\$ -
02.12.02.03	COMP.0001	PLACA DE REGULAMENTAÇÃO/ADVERTÊNCIA REFLETIVA EM AÇO GALVANIZADO	M2	QUANTIDADE DE PLACAS RETANGULARES X DIMENSÃO (0,50m X 0,75m)	REGULAÇÃO DE PREFERÊNCIA	=0*0,5*0,75		0,00	R\$ 886,36	R\$ 1.072,50	R\$ -
02.12.02.04	COMP.0001	PLACA DE REGULAMENTAÇÃO/ADVERTÊNCIA REFLETIVA EM AÇO GALVANIZADO	M2	SINALIZAÇÃO DE CUILOFAIXA X DIMENSÃO 0,45m X 0,30m	REGULAÇÃO DE PREFERÊNCIA	=0*0,45*0,45		0,00	R\$ 886,36	R\$ 1.072,50	R\$ -
02.12.02.05	COMP.0001	PLACA DE REGULAMENTAÇÃO/ADVERTÊNCIA REFLETIVA EM AÇO GALVANIZADO	M2	QUANTIDADE DE PLACAS DE REGULAMENTAÇÃO CIRCULARES X DIMENSÕES DA PLACA (0,50m X 0,25m X 0,33)	REGULAÇÃO DE PREFERÊNCIA	-13*3,14*0,25*0,25		2,55	R\$ 886,36	R\$ 1.072,50	R\$ 2.736,22
02.12.02.06	COMP.0001	PLACA DE REGULAMENTAÇÃO/ADVERTÊNCIA REFLETIVA EM AÇO GALVANIZADO	M2	QUANTIDADE DE PLACAS DA CUILOFOXA X DIMENSÕES DA PLACA (0,50m X 0,50m) - QDE PLACAS DE CUILOFOXA TERMINO (0,50m X 0,60m) - QDE PLACAS DE CUILOFOXA TERMINO (0,50m X 0,60m) - QDE PLACAS DE ESPAÇO COMPARTILHADO (0,50m X 0,60m)	REGULAÇÃO DE PREFERÊNCIA	-14*0,5*0,5+0*0,5*0,5+0*0,5*0,5+0*0,5*0,5+0*0,5*0,5		3,80	R\$ 886,36	R\$ 1.072,50	R\$ 4.075,50
<b>SINALIZAÇÃO</b>											
<b>BIDIRECIONAL</b>											
<b>DIMENSÃO DA CUILOFAIXA - SINALIZAÇÃO HORIZONTAL</b>											
COMPRIMENTO DA CUILOFAIXA (M)			3244,00								
LARGURA DA CUILOFAIXA (M)			1,20								
CRUZAMENTOS			54,00								
QUANT. SIMBOLOS DE BICICLETAS			18,00								
QUANT. SIMBOLOS DE PARE			0,00								
QUANT. SIMBOLOS DE PREFERENCIA			0,00								
<b>SINALIZAÇÃO VIÁRIA HORIZONTAL</b>											
02.13.01.00	SINALIZAÇÃO VIÁRIA HORIZONTAL										
02.13.01.01	C3447	LIMPEZA DE PISO EM ÁREA URBANIZADA	M2	(COMPRIMENTO X LARGURA DA CUILOFAIXA) + (QUANT. CRUZAMENTOS X COMP. (7,00m) X LARG. (0,40) X 2 LADOS)	REGULAÇÃO DE PREFERÊNCIA	-(3244*1,2)+(54*7*0,4*2)		4195,20	R\$ 1,32	R\$ 1,84	R\$ 7.719,17
02.13.01.02	C3219	Faixa horizontal, tinta refletiva, resina acrílica à base d'água	M2	(COMPRIMENTO X LARGURA DA CUILOFAIXA) + (QUANT. CRUZAMENTOS X COMP. (7,00m) X LARG. (0,40) X 2 LADOS)	REGULAÇÃO DE PREFERÊNCIA	-(3244*1,2)+(54*7*0,4*2)		4195,20	R\$ 16,22	R\$ 19,63	R\$ 82.351,78
02.13.01.03	C3237	Simbolos no pavimento resina acrílica à base d'água	M2	(QUANT. DE SIMBOLOS DE BICICLETA X DIMENSÃO DO SIMBOLO DA BICICLETA (1,50m X 0,60m)) - (QUANT. DE SIMBOLOS DE BICICLETA X DIMENSÃO DO SIMBOLO DA SETA (1,50m X 0,40m)) + (QUANT. SIMBOLOS DE PARA X DIMENSÃO (1,00m X 0,70m)) + (QUANT. SIMBOLOS DE PREFERENCIA X DIMENSÃO (1,50m X 0,60m))	REGULAÇÃO DE PREFERÊNCIA	-(18*1,5*0,6)+(0*1,5*0,4)+(0*1,0*0,7)+(0*1,5*0,6)		37,00	R\$ 21,95	R\$ 26,56	R\$ 717,22
02.13.01.04	C4528	Linha refletiva hidreflexiva	UN	COMPRIMENTO DA CUILOFAIXA	REGULAÇÃO DE PREFERÊNCIA	-(3244,2)		1622,00	R\$ 62,05	R\$ 75,08	R\$ 121.770,76
02.13.01.05	C0708	Carga mecânica de entulho em caminhão basculante	M3	ÁREA DA LIMPEZA URBANIZADA X ESPESSURA DE BARRAS	REGULAÇÃO DE PREFERÊNCIA	-4195,2*0,605		20,98	R\$ 3,66	R\$ 5,67	R\$ 118,93
02.13.01.06	C2510	Transporte de material - exceto rocha em caminhão 4x2 195M	M3	VOLUME DA CARGA	REGULAÇÃO DE PREFERÊNCIA	-20,976		20,98	R\$ 39,25	R\$ 47,49	R\$ 996,15
02.13.02.00	SINALIZAÇÃO VIÁRIA VERTICAL										
											<b>R\$ 10.296,00</b>

Debsones C. Rodrigues  
Engenheiro Civil  
CREA-CE 44878

COMISSÃO DE LICITAÇÃO  
Folha Nº 750

ESTADO DO CEARÁ  
PREFEITURA MUNICIPAL DE JUAZEIRO DO NORTE  
SEINFRA - SECRETARIA DE INFRAESTRUTURA

ORÇETO: SINALIZAÇÃO DE CICLOFAIXA  
BAIXADOS  
DATA: 05/06/2024  
TABELAS: SENFRA 38 SEM DISONERACAO, SICRO NOVO 2023.007

ITEM	COD	DESCRIÇÃO DOS SERVIÇOS	UNID	ORÇAMENTO E MEMORIAL QUANTITATIVO		MEMORIAL DE CÁLCULO		QTDE	RDI ADOPTADO:		P. TOTAL COM BDI
				MEMORIAL DESCRITIVO	MEMORIAL DE CÁLCULO	P. UNIT. SEM BDI	P. UNIT. COM BDI				
02.13.02.01	521.3449	Placa de regulamentação em aço, R2, lado 0,80 m x película retrorefletiva tipo L - SL - (fornecimento e implantação)	un		QUANTIDADE DE PLACAS DE REGULAMENTAÇÃO DE PREFERÊNCIA	-0		0,00	R\$ 279,40	R\$ 338,07	R\$ -
02.13.02.02	521.3864	Supor metálico galvanizado para placa de advertência ou regulamentação - lado ou diâmetro de 0,80 m - fornecimento e implantação	un		QUANTIDADE DE PLACAS DE REGULAMENTAÇÃO DE PREFERÊNCIA	-0		0,00	R\$ 463,49	R\$ 560,82	R\$ -
02.13.02.03	COMP. 0001	PLACA DE REGULAMENTAÇÃO/ADVERTÊNCIA REFLETIVA EM AÇO GALVANIZADO	M2		QUANTIDADE DE PLACAS RETANGULARES X DIMENSÃO (0,80m X 0,80m)	-0*0,5*0,73		0,00	R\$ 886,36	R\$ 1.072,50	R\$ -
02.13.02.04	COMP. 0001	PLACA DE REGULAMENTAÇÃO/ADVERTÊNCIA REFLETIVA EM AÇO GALVANIZADO	M2		QUANTIDADE DE PLACAS DE SINALIZAÇÃO DE DIMENSÃO 0,45m X 0,45m	27*0,45*0,45		5,47	R\$ 886,36	R\$ 1.072,50	R\$ 5.863,89
02.13.02.05	COMP. 0001	PLACA DE REGULAMENTAÇÃO/ADVERTÊNCIA REFLETIVA EM AÇO GALVANIZADO	M2		QUANTIDADE DE PLACAS DE REGULAMENTAÇÃO CIRCULARES X DIMENSÕES DA PLACA (1,14 X 0,25m X 0,25)	-18*3,14*0,25*0,25		3,51	R\$ 886,36	R\$ 1.072,50	R\$ 3.788,61
02.13.02.06	COMP. 0001	PLACA DE REGULAMENTAÇÃO/ADVERTÊNCIA REFLETIVA EM AÇO GALVANIZADO	M2		QUANTIDADE DE PLACAS DA CICLOROTA X DIMENSÕES DA PLACA (0,50m X 0,50m) - QDI: PLACAS DE CICLOFAIXA TERMINO (0,50m X 0,60m) - QDI DE PLACAS DE CICLOROTA TERMINO (0,50m X 0,60m) - QDI DE PLACAS DE ESPAÇO COMPARTILHADO (0,50m X 0,60m)	-0*0,5*0,5)+(0*0,5*0,6)+(2*0,5*0,65)+(0*0,5*0,6)		0,00	R\$ 886,36	R\$ 1.072,50	R\$ 643,50
SINALIZAÇÃO											
SINALIZAÇÃO HORIZONTAL											
DIMENSÕES DA CICLOFAIXA - SINALIZAÇÃO HORIZONTAL											
COMPRIMENTO DA CICLOFAIXA (M)											
LARGURA DA CICLOFAIXA (M)											
CRUZAMENTOS											
QUANT. SIMBÓLOS DE BICICLETA											
QUANT. SIMBÓLOS DE PARÊ											
QUANT. SIMBÓLOS DE PREFERÊNCIA											
SINALIZAÇÃO VERTICAL											
SINALIZAÇÃO VERTICAL HORIZONTAL											
02.14.01.00		LIMPEZA DE PISO EM ÁREA URBANIZADA	M2		(COMPRIMENTO X LARGURA DA CICLOFAIXA) + (QUANT. CRUZAMENTOS X COMP. (7,00m) X LARG. (0,40 X 2 LADOS)	- (3884*1,2) + (38*7*0,4*2)		4873,60	R\$ 1,52	R\$ 1,84	R\$ 8.967,42
02.14.01.02		FAIXA HORIZONTAL TINTA REFLETIVA RESINA ACRÍLICA A BASE D'ÁGUA	M2		(COMPRIMENTO X LARGURA DA CICLOFAIXA) + (QUANT. CRUZAMENTOS X COMP. (7,00m) X LARG. (0,40 X 2 LADOS)	(3884*1,2) + (38*7*0,4*2)		4873,60	R\$ 16,22	R\$ 19,63	R\$ 95.668,77
02.14.01.03		SIMBÓLOS NO PAVIMENTO RESINA ACRÍLICA A BASE D'ÁGUA	M2		QUANT. DE SIMBÓLOS DE BICICLETA X DIMENSÃO DO SIMBÓLO DA BICICLETA (1,50m X 0,60m) + QUANT. DE SIMBÓLOS DE BICICLETA X DIMENSÃO DO SIMBÓLO DA SETA (1,50m X 0,40m) + QUANT. SIMBÓLOS DE PARA-QUÍ DIRECIONAL (1,00m X 0,70m) + QUANT. SIMBÓLOS DE PREFERÊNCIA X DIMENSÃO (1,50m X 0,60m)	- (20*1,5*0,6) + (20*1,5*0,4) + (0*1*0,7) + (0*1,5*0,6)		30,00	R\$ 21,95	R\$ 26,56	R\$ 796,80
02.14.01.04		TACHÃO REFLETIVO DIRECIONAL	UN		COMPRIMENTO DA CICLOFAIXA	- (3884*1,2)		1942,00	R\$ 62,05	R\$ 75,08	R\$ 145.805,30
02.14.01.05		CARGA MECANIZADA DE ENTULHO EM CAMINHÃO BASCULANTE	M3		ESPAÇAMENTO ENTRE LACIOS (2,0m) ÁREA DA LIMPEZA URBANIZADA X ESPESURA DE 0,05m	4873,6*0,005		24,37	R\$ 34,69	R\$ 5,67	R\$ 1.381,17
02.14.01.06		TRANSPORT. DE MATERIAL - EXCETO ROCHA EM CAMINHÃO ATIL (0,8M)	M3		VOLUME DA CARGA	- 24,368		24,37	R\$ 30,25	R\$ 47,49	R\$ 1.157,24

Delegado Rodrigues  
Engenheiro Civil  
CRM 44678

ESTADO DO CEARÁ



PREFEITURA MUNICIPAL DE JUAZEIRO DO NORTE  
SEINFRA - SECRETARIA DE INFRAESTRUTURA

OBJETO: SINALIZAÇÃO DE CICLOFAIXA  
BAIRROS:  
DATA: 05/06/2024  
TABELAS: SEINFRA 28 SEM (DESIGNAÇÃO); SICRO NOVO 2023/07

ITEM	COD	DESCRIÇÃO DOS SERVIÇOS	UNID	ORGANISMO E MEMORIAL QUANTITATIVO		MEMORIAL DE CÁLCULO		QTD	BDI ADOPTADO:		P. TOTAL COM BDI																														
				MEMORIAL DESCRITIVO	MEMORIAL DE CÁLCULO	P. UNIF. SEM BDI	P. UNIF. COM BDI																																		
02.14.02.00											21,00%																														
02.14.02.01	SINALIZAÇÃO VERTICAL	Placa de regulamentação em aço, R2, lado 0,80 m - políania acrílica refletiva L x SL - fornecimento e implantação	un								8.684,56																														
02.14.02.02	5213449	Suprimento e instalação para placas de advertência em regulamentação - lado ou diâmetro de 0,80 m - fornecimento e implantação	un																																						
02.14.02.03	5213064	PLACA DE REGULAMENTAÇÃO/ADVERTÊNCIA REFLETIVA EM AÇO GALVANIZADO	M2																																						
02.14.02.04	COMP. 0001	PLACA DE REGULAMENTAÇÃO/ADVERTÊNCIA REFLETIVA EM AÇO GALVANIZADO	M2																																						
02.14.02.05	COMP. 0001	PLACA DE REGULAMENTAÇÃO/ADVERTÊNCIA REFLETIVA EM AÇO GALVANIZADO	M2																																						
02.14.02.06	COMP. 0001	PLACA DE REGULAMENTAÇÃO/ADVERTÊNCIA REFLETIVA EM AÇO GALVANIZADO	M2																																						
02.15.01.00																																									
02.15.01.01	SINALIZAÇÃO VERTICAL	Dimensões da ciclofaixa - sinalização horizontal																																							
02.15.01.02	C347	Limpeza de piso em área urbanizada	M2																																						
02.15.01.03	C329	Faixa horizontal - tinta refletiva resina acrílica à base de água	M2																																						
02.15.01.04	C327	Simbolos no pavimento resina acrílica à base de água	M2																																						
02.15.01.05	C428	Tachão refletivo bidirecional	UN																																						
02.15.01.05	C008	Fornecimento e aplicação de carga mecânica de entulho em canhão basculante	M3																																						
<p><b>UNIDIRECIONAL</b></p> <table border="1"> <thead> <tr> <th colspan="2">DIMENSÕES DA CICLOFAIXA - SINALIZAÇÃO HORIZONTAL</th> </tr> </thead> <tbody> <tr> <td>COMPRIMENTO DA CICLOFAIXA (M)</td> <td>1808,00</td> </tr> <tr> <td>LARGURA DA CICLOFAIXA (M)</td> <td>2,20</td> </tr> <tr> <td>QUANT. SIMBÓLOS DE RICICLETAS</td> <td>17,00</td> </tr> <tr> <td>QUANT. SIMBÓLOS DE PARE</td> <td>20,00</td> </tr> <tr> <td>QUANT. SIMBÓLOS DE PREFERÊNCIA</td> <td>0,00</td> </tr> </tbody> </table> <table border="1"> <thead> <tr> <th colspan="2">SINALIZAÇÃO</th> </tr> </thead> <tbody> <tr> <td>PLACAS PREFERENCIAIS</td> <td>0,00</td> </tr> <tr> <td>PLACAS RETANGULARES</td> <td>0,00</td> </tr> <tr> <td>PLACA - PASSAGENS SINALIZADA DE CICLISTAS</td> <td>19,00</td> </tr> <tr> <td>PLACAS CIRCULARES</td> <td>10,00</td> </tr> <tr> <td>PLACA DA CICLOFOIA</td> <td>0,00</td> </tr> <tr> <td>PLACA DA CICLOFAIXA TERMINO</td> <td>1,00</td> </tr> <tr> <td>PLACA DA CICLOFOIA TERMINO</td> <td>0,00</td> </tr> <tr> <td>PLACA ESPAÇO COMPARTILHADO TERMINO</td> <td>0,00</td> </tr> </tbody> </table>												DIMENSÕES DA CICLOFAIXA - SINALIZAÇÃO HORIZONTAL		COMPRIMENTO DA CICLOFAIXA (M)	1808,00	LARGURA DA CICLOFAIXA (M)	2,20	QUANT. SIMBÓLOS DE RICICLETAS	17,00	QUANT. SIMBÓLOS DE PARE	20,00	QUANT. SIMBÓLOS DE PREFERÊNCIA	0,00	SINALIZAÇÃO		PLACAS PREFERENCIAIS	0,00	PLACAS RETANGULARES	0,00	PLACA - PASSAGENS SINALIZADA DE CICLISTAS	19,00	PLACAS CIRCULARES	10,00	PLACA DA CICLOFOIA	0,00	PLACA DA CICLOFAIXA TERMINO	1,00	PLACA DA CICLOFOIA TERMINO	0,00	PLACA ESPAÇO COMPARTILHADO TERMINO	0,00
DIMENSÕES DA CICLOFAIXA - SINALIZAÇÃO HORIZONTAL																																									
COMPRIMENTO DA CICLOFAIXA (M)	1808,00																																								
LARGURA DA CICLOFAIXA (M)	2,20																																								
QUANT. SIMBÓLOS DE RICICLETAS	17,00																																								
QUANT. SIMBÓLOS DE PARE	20,00																																								
QUANT. SIMBÓLOS DE PREFERÊNCIA	0,00																																								
SINALIZAÇÃO																																									
PLACAS PREFERENCIAIS	0,00																																								
PLACAS RETANGULARES	0,00																																								
PLACA - PASSAGENS SINALIZADA DE CICLISTAS	19,00																																								
PLACAS CIRCULARES	10,00																																								
PLACA DA CICLOFOIA	0,00																																								
PLACA DA CICLOFAIXA TERMINO	1,00																																								
PLACA DA CICLOFOIA TERMINO	0,00																																								
PLACA ESPAÇO COMPARTILHADO TERMINO	0,00																																								
02.15.01.06	SINALIZAÇÃO VERTICAL	Limpeza de área urbanizada	M2																																						
02.15.01.07	C329	Faixa horizontal - tinta refletiva resina acrílica à base de água	M2																																						
02.15.01.08	C327	Simbolos no pavimento resina acrílica à base de água	M2																																						
02.15.01.09	C428	Tachão refletivo bidirecional	UN																																						
02.15.01.10	C008	Fornecimento e aplicação de carga mecânica de entulho em canhão basculante	M3																																						

COMISSÃO DE LICITAÇÃO  
Folha Nº 1504

Delegado J. Rodrigues  
Engenheiro Civil  
CREA/CE 44878



ESTADO DO CEARÁ



PREFEITURA MUNICIPAL DE JUAZO DO NORTE  
SEINFRA - SECRETARIA DE INFRAESTRUTURA

OBJETO: SINALIZAÇÃO DE CICLOFAIXA

BAIROS: DIVERSOS

DATA: 05/06/2024

TABELAS: SEMFRA 28 SEM DESONERAÇÃO - SUCRONGVO 2023/07

ITEM	COD	DESCRIÇÃO DOS SERVIÇOS	UNID	ORÇAMENTO E MEMORIAL QUANTITATIVO		MEMORIAL DE CÁLCULO		QDTE		BDI ADOPTADO:		P. TOTAL COM BDI
				MEMORIAL DESCRITIVO	VOLUME DA CARGA	MEMORIAL DE CÁLCULO	QDTE	P. UNIT. SEM BDI	P. UNIT. COM BDI	F. UNIT. COM BDI		
02.15.01.06	C2530	TRANSPORTE DE MATERIAL, EXCETO ROCHA EM CAMINHÃO ATÉ 10KM	M3			-20,364		20,36	R\$ 39,25	R\$ 47,49	R\$ 967,09	
02.15.02.00	SINALIZAÇÃO VERTICAL										21,00%	
02.15.02.01	5213449	Placa de regulamentação em aço, R=1,60m - película decorativa, tipo L-SL - fornecimento e instalação	un	QUANTIDADE DE PLACAS DE REGULAMENTAÇÃO DE PREFERÊNCIA		-0		0,00	R\$ 279,40	R\$ 338,07	R\$ 6.579,78	
02.15.02.02	5213864	Suprte material galvanizado para placa de advertência ou regulamentação - lado ou diâmetro de 0,80 m - fornecimento e instalação	un	QUANTIDADE DE PLACAS DE REGULAMENTAÇÃO DE PREFERÊNCIA		-0		0,00	R\$ 463,49	R\$ 560,82	R\$ -	
02.15.02.03	COMP.0001	PLACA DE REGULAMENTAÇÃO/ADVERTÊNCIA REFLETIVA EM AÇO GALVANIZADO	M2	QUANTIDADE DE PLACAS RETANGULARES X DIMENSÃO (0,50m X 0,25m)		-0*0,5*0,75		0,00	R\$ 886,36	R\$ 1.072,50	R\$ -	
02.15.02.04	COMP.0001	PLACA DE REGULAMENTAÇÃO/ADVERTÊNCIA REFLETIVA EM AÇO GALVANIZADO	M2	QUANTIDADE DE PLACAS DE SINALIZAÇÃO DE CICLISTAS X DIMENSÃO (0,45m X 0,45m)		19*0,45*0,45		3,85	R\$ 886,36	R\$ 1.072,50	R\$ 4.126,44	
02.15.02.05	COMP.0001	PLACA DE REGULAMENTAÇÃO/ADVERTÊNCIA REFLETIVA EM AÇO GALVANIZADO	M2	QUANTIDADE DE PLACAS DE REGULAMENTAÇÃO CIRCULARES X DIMENSÕES DA PLACA (3,14 X 0,23m X 0,25)		= 10*1,14*0,25*0,25		1,96	R\$ 886,36	R\$ 1.072,50	R\$ 2.104,78	
02.15.02.06	COMP.0001	PLACA DE REGULAMENTAÇÃO/ADVERTÊNCIA REFLETIVA EM AÇO GALVANIZADO	M2	QUANTIDADE DE PLACAS DA CICLOROTA X DIMENSÕES DA PLACA (0,50m X 0,50m) - QDE PLACAS DE CICLOFAIXA TERMINO (0,50m X 0,60m) - QDE DE PLACAS DE CICLOROTA TERMINO (0,50m X 0,65m) - QDE DE PLACAS DE ESPAÇO COMPARTILHADO (0,50m X 0,60m)		-(0*0,5*0,5) + (1*0,5*0,6) + (0*0,5*0,65) + (0*0,5*0,6)		0,33	R\$ 886,36	R\$ 1.072,50	R\$ 348,56	
<b>02.16.00 - SINALIZAÇÃO UNIDIRECIONAL</b>												
<b>02.16.01.00 - SINALIZAÇÃO VERTICAL</b>												
<b>02.16.01.01 - SINALIZAÇÃO HORIZONTAL</b>												
DIMENSÕES DA CICLOFAIXA - SINALIZAÇÃO HORIZONTAL												
COMPRIMENTO DA CICLOFAIXA (M)												
LARGURA DA CICLOFAIXA (M)												
CRUZAMENTOS												
QUANT. SIMBOLOS DE BICICLETAS												
QUANT. SIMBOLOS DE PARE												
QUANT. SIMBOLOS DE PREFERENCIA												
02.16.01.00	SINALIZAÇÃO VERTICAL											
02.16.01.01	C3447	LIMPEZA DE PISO EM ÁREA URBANIZADA	M2	(COMPRIMENTO X LARGURA DA CICLOFAIXA) + (QUANT. CRUZAMENTOS X COMP. (7,00m) X LARG. (0,40) X 2 LADOS)		-(1740*2,2) + (477*0,4*2)		3850,40	R\$ 1,52	R\$ 1,84	R\$ 7.084,74	
02.16.01.02	C3219	Faixa horizontal - tinta refletiva resina acrílica a base d'água	M2	(COMPRIMENTO X LARGURA DA CICLOFAIXA) + (QUANT. CRUZAMENTOS X COMP. (7,00m) X LARG. (0,40) X 2 LADOS)		-(1740*2,2) + (477*0,4*2)		3850,40	R\$ 16,22	R\$ 16,63	R\$ 75.583,35	
02.16.01.03	C3237	Simbolos no pavimento resina acrílica a base d'água	M2	QUANT. DE SIMBOLOS DE BICICLETA X DIMENSÃO DO SIMBOLO DA BICICLETA (1,50m X 0,60m) - QUANT. DE SIMBOLOS DE BICICLETA X DIMENSÃO DO SIMBOLO DA SETA (1,50m X 0,40m) - QUANT. SIMBOLOS DE PARE X DIMENSÃO (1,00m X 0,70m) + QUANT. SIMBOLOS DE PREFERENCIA X DIMENSÃO (1,50m X 0,60m)		-(22*1,5*0,6) + (27*1,5*0,4) + (0*1*0,7) + (0*1,5*0,6)		33,00	R\$ 21,95	R\$ 26,56	R\$ 876,48	
02.16.01.04	C4528	Tachão refletivo bidirecional - fornecimento e aplicação	UN	COMPRIMENTO DA CICLOFAIXA - ESPAÇAMENTO DOS TACHÕES (2m)		1740/2		870,00	R\$ 22,05	R\$ 25,08	R\$ 65.519,60	

Desigenes C. Rodrigues  
Engenheiro Civil  
CREA/CE 44878

COMISSÃO DE LICITAÇÃO  
Folha Nº 753

ESTADO DO CEARÁ



PREFEITURA MUNICIPAL DE JUAZEIRO DO NORTE  
SEINFRA - SECRETARIA DE INFRAESTRUTURA

OBJETO: SINALIZAÇÃO DE CICLOFAIXA

DIVERSOS

DATA: 05/06/2024

TABELAS: SENFRA 38 SEM DESONERACAO - SICRO NOV0 2023/07

ITEM	COD	DESCRIÇÃO DOS SERVIÇOS	UNID	ORÇAMENTO E MEMORIAL QUANTITATIVO		MEMORIAL DE CÁLCULO		BDI ADOPTADO:		P. TOTAL COM BDI																																	
				MEMORIAL DESCRITIVO	QTD	SEM BDI	COM BDI	QTD	SEM BDI		COM BDI																																
02.16.01.05	C0708	CARGA MECANIZADA DE ENTULHO EM CAMINHÃO BASCULANTE	M3			-380,04*0,005		19,25	RS 4,69	RS 5,67	109,16																																
02.16.01.06	C2530	TRANSPORTE DE MATERIAL EXCETO ROCHA EM CAMINHÃO ATE 10KM	M3			=19,252		19,25	RS 39,25	RS 47,49	914,28																																
02.16.02.00	SINALIZAÇÃO VÁRIA VERTICAL										3.266,91																																
02.16.02.01	5213449	Placa de regulamentação em aço, R2 lado 0,80 m - película antirreflexiva tipo 1 - S1 - (ornamentado e implantado).	un			-0		0,00	RS 279,40	RS 338,07	-																																
02.16.02.02	5213664	Suprte metálica galvanizado para placa de advertência ou regulamentação - lado ou diâmetro de 0,80 m - (ornamentado e implantado)	un			-0		0,00	RS 463,49	RS 560,82	-																																
02.16.02.03	COMP. 0001	PLACA DE REGULAMENTAÇÃO/ADVERTÊNCIA REFLETIVA EM AÇO GALVANIZADO	M2			-0*0,5*0,75		0,00	RS 886,36	RS 1.072,50	-																																
02.16.02.04	COMP. 0001	PLACA DE REGULAMENTAÇÃO/ADVERTÊNCIA REFLETIVA EM AÇO GALVANIZADO	M2			=6*0,45*0,45		1,22	RS 886,36	RS 1.072,50	1.303,09																																
02.16.02.05	COMP. 0001	PLACA DE REGULAMENTAÇÃO/ADVERTÊNCIA REFLETIVA EM AÇO GALVANIZADO	M2			11*1,14*0,25*0,25		2,16	RS 886,36	RS 1.072,50	2.314,26																																
02.16.02.06	COMP. 0001	PLACA DE REGULAMENTAÇÃO/ADVERTÊNCIA REFLETIVA EM AÇO GALVANIZADO	M2			0*0,5*0,31+(1*0,5*0,6)+(0*0,5*0,65)+(0*0,5*0,6)		0,33	RS 886,36	RS 1.072,50	348,56																																
02.17.00.00	CICLOROTA										35																																
<table border="1"> <thead> <tr> <th colspan="2">DIMENSÕES DA CICLOFAIXA - SINALIZAÇÃO HORIZONTAL</th> <th colspan="2">SINALIZAÇÃO</th> </tr> </thead> <tbody> <tr> <td>0,00</td> <td>COMPRIMENTO DA CICLOFAIXA (M)</td> <td>0,00</td> <td>PLACAS DE PREFERÊNCIA</td> </tr> <tr> <td>0,00</td> <td>LARGURA DA CICLOFAIXA (M)</td> <td>0,00</td> <td>PLACAS RETANGULARES</td> </tr> <tr> <td>0,00</td> <td>CRUZAMENTOS</td> <td>1,00</td> <td>PLACA - PASSAGEM SINALIZADA DE CICLISTAS</td> </tr> <tr> <td>0,00</td> <td>QUANT. SIMBOLOS DE BICLETAS - CICLOROTA</td> <td>0,00</td> <td>PLACAS CIRCULARES</td> </tr> <tr> <td>0,00</td> <td>QUANT. SIMBOLOS DE PAFI</td> <td>0,00</td> <td>PLACA DA CICLOROTA</td> </tr> <tr> <td>0,00</td> <td>QUANT. SIMBOLOS DE PREFERENCIA</td> <td>0,00</td> <td>PLACA DA CICLOROTA TERMINO</td> </tr> <tr> <td>0,00</td> <td></td> <td>0,00</td> <td>PLACA ESPACO COMPARTILHADO TERMINO</td> </tr> </tbody> </table>												DIMENSÕES DA CICLOFAIXA - SINALIZAÇÃO HORIZONTAL		SINALIZAÇÃO		0,00	COMPRIMENTO DA CICLOFAIXA (M)	0,00	PLACAS DE PREFERÊNCIA	0,00	LARGURA DA CICLOFAIXA (M)	0,00	PLACAS RETANGULARES	0,00	CRUZAMENTOS	1,00	PLACA - PASSAGEM SINALIZADA DE CICLISTAS	0,00	QUANT. SIMBOLOS DE BICLETAS - CICLOROTA	0,00	PLACAS CIRCULARES	0,00	QUANT. SIMBOLOS DE PAFI	0,00	PLACA DA CICLOROTA	0,00	QUANT. SIMBOLOS DE PREFERENCIA	0,00	PLACA DA CICLOROTA TERMINO	0,00		0,00	PLACA ESPACO COMPARTILHADO TERMINO
DIMENSÕES DA CICLOFAIXA - SINALIZAÇÃO HORIZONTAL		SINALIZAÇÃO																																									
0,00	COMPRIMENTO DA CICLOFAIXA (M)	0,00	PLACAS DE PREFERÊNCIA																																								
0,00	LARGURA DA CICLOFAIXA (M)	0,00	PLACAS RETANGULARES																																								
0,00	CRUZAMENTOS	1,00	PLACA - PASSAGEM SINALIZADA DE CICLISTAS																																								
0,00	QUANT. SIMBOLOS DE BICLETAS - CICLOROTA	0,00	PLACAS CIRCULARES																																								
0,00	QUANT. SIMBOLOS DE PAFI	0,00	PLACA DA CICLOROTA																																								
0,00	QUANT. SIMBOLOS DE PREFERENCIA	0,00	PLACA DA CICLOROTA TERMINO																																								
0,00		0,00	PLACA ESPACO COMPARTILHADO TERMINO																																								
02.17.01.00	SINALIZAÇÃO VÁRIA HORIZONTAL										954,00																																
02.17.01.01	C3447	LIMPEZA DE PISO EM ÁREA URBANIZADA	M2			=0*5,2*1,3		33,28	RS 1,52	RS 1,84	61,24																																
02.17.01.02	C3219	FAIXA HORIZONTAL TINTA REFLETIVA RESINA ACRILICA A BASE D'ÁGUA	M2			-0*0*+(0*7*0,4*2)		0,00	RS 16,22	RS 19,63	-																																
02.17.01.03	C3237	SIMBOLOS NO PAVIMENTO RESINA ACRILICA A BASE D'ÁGUA	M2			6*5,2*1,3		33,28	RS 21,95	RS 26,56	885,92																																
02.17.01.04	C4528	TACHÃO REFLETIVO BIDIRECIONAL	UN			0(2)		0,00	RS 62,05	RS 75,08	-																																
02.17.01.05	C0708	CARGA MECANIZADA DE ENTULHO EM CAMINHÃO BASCULANTE	M3			=33,28*0,005		0,17	RS 4,69	RS 5,67	0,94																																

COMISSÃO DE LICITAÇÃO  
Folha Nº 7544

Delegado Rodrigues  
Engenheiro Civil  
CREA/CE 44678

ESTADO DO CEARÁ  
 PREFEITURA MUNICIPAL DE JUAZEIRO DO NORTE  
 SEINFRA - SECRETARIA DE INFRAESTRUTURA

OBJETO: SINALIZAÇÃO DE CICLOFAIXA  
 BARRIOS  
 DATA: 05/16/2024  
 TABELAS: SEINFRA 28 SEM DESONERAÇÃO - SICRO NOVO 2023/07

ITEM	COD	DESCRIÇÃO DOS SERVIÇOS	UNID	MEMORIAL DESCRITIVO	MEMORIAL DE CÁLCULO	Q'DE	BDI ADOPTADO:		F. TOTAL COM BDI
							F. UNIT. SEM BDI	F. UNIT. COM BDI	
02.17.01.06	C2530	TRANSPORTE DE MATERIAL, EXCETO ROCHA EM CAMINHÃO, ATÉ 10KM	M3	VOLUME DA CARGA	-0,1664	0,17	RS 39,25	RS 47,49	RS 7,90
02.17.02.00	<b>SINALIZAÇÃO VERTICAL</b>								
02.17.02.01	5213449	Placa de regulamentação em aço: R2, lado 0,80 m - película acetatada, placa L - S1 - ferruginosa e impregnação	un	QUANTIDADE DE PLACAS DE REGULAMENTAÇÃO DE PREFERÊNCIA	-0	0,00	RS 279,40	RS 338,07	RS -
02.17.02.02	5213864	Suposto medidor galvanizado para placa de sinalização regulamentação - lado ou diâmetro de 0,80 m - funcionamento e durabilidade	un	QUANTIDADE DE PLACAS DE PREFERÊNCIA	-0	0,00	RS 463,49	RS 560,82	RS -
02.17.02.03	COMP. 0001	PLACA DE REGULAMENTAÇÃO/ADVERTÊNCIA REFLETIVA EM AÇO GALVANIZADO	M2	QUANTIDADE DE PLACAS RETANGULARES X DIMENSÃO (0,50m X 0,25m)	-0*0,5*0,75	0,00	RS 886,36	RS 1.072,50	RS -
02.17.02.04	COMP. 0001	PLACA DE REGULAMENTAÇÃO/ADVERTÊNCIA REFLETIVA EM AÇO GALVANIZADO	M2	QUANTIDADE DE PLACAS DE SINALIZAÇÃO DE PLACAS DE SINALIZAÇÃO DE PLACAS X DIMENSÃO (0,45m X 0,45m)	-1*0,45*0,45	0,20	RS 886,36	RS 1.072,50	RS 217,18
02.17.02.06	COMP. 0001	PLACA DE REGULAMENTAÇÃO/ADVERTÊNCIA REFLETIVA EM AÇO GALVANIZADO	M2	QUANTIDADE DE PLACAS DE REGULAMENTAÇÃO CIRCULARES X DIMENSÕES DA PLACA (0,14 X 0,23m X 0,25)	-9*3,14*0,25*0,25	1,77	RS 886,36	RS 1.072,50	RS 1.894,30
02.17.02.08	COMP. 0001	PLACA DE REGULAMENTAÇÃO/ADVERTÊNCIA REFLETIVA EM AÇO GALVANIZADO	M2	QUANTIDADE DE PLACAS DA CICLOFOXA X DIMENSÕES DA PLACA (0,50m X 0,50m) - Q'DE PLACAS DE CICLOFOXA TERMINO (0,50m*0,60m)-Q'DE PLACAS DE CICLOFOXA TERMINO (0,50m*0,60m)-Q'DE PLACAS DE ESPAÇO COMPARTILHADO (0,50m*0,60m)	-(0*0,5*0,51)+(0*0,5*0,6)+(0*0,5*0,65)+(0*0,5*0,6)	2,00	RS 886,36	RS 1.072,50	RS 2.145,00
02.18.01.00	<b>SINALIZAÇÃO HORIZONTAL</b>								
02.18.01.01	C3447	LIMPEZA DE PISO EM ÁREA URBANIZADA	M2	(COMPRIMENTO X LARGURA DA CICLOFAIXA) * (QUANT. CRUZAMENTOS X COMP. (7,00m) X LARG. (0,40) X 2 LAJOS)	-(146)*(2,21)*(0*7*0,4*2)	3264,00	RS 1,52	RS 1,84	RS 6.006,86
02.18.01.02	C3219	FAIXA HORIZONTAL TINTA REFLETIVA RESINA ACRILICA À BASE D'ÁGUA	M2	(COMPRIMENTO X LARGURA DA CICLOFAIXA) * (QUANT. CRUZAMENTOS X COMP. (7,00m) X LARG. (0,40) X 2 LAJOS)	-(146)*(2,21)*(0*7*0,4*2)	3264,00	RS 16,22	RS 19,63	RS 64.084,10
02.18.01.03	C3237	SÍMBOLOS NO PAVIMENTO RESINA ACRILICA À BASE D'ÁGUA	M2	QUANT. DE SÍMBOLOS DE BICICLETA X DIMENSÃO DO SÍMBOLO DA BICICLETA (1,50m X 0,60m) - QUANT. DE SÍMBOLOS DE BICICLETA X DIMENSÃO DO SÍMBOLO DA SETA (1,50m X 0,40) - QUANT. SÍMBOLOS DE PARA X DIMENSÃO (1,00m X 0,70m) - QUANT. SÍMBOLOS DE PREFERÊNCIA X DIMENSÃO (1,50m X 0,60m)	-(16*1,5*0,6)+(16*1,5*0,4)+(1*0,7)*(4*1,5*0,6)	28,30	RS 21,95	RS 27,56	RS 751,65
02.18.01.04	C3238	TACHÃO REFLETIVO BIDIRECIONAL FORNECIMENTO/APLICAÇÃO	UN	COMPRIMENTO DA CICLOFAIXA ESPACAMENTO DOS TACHÕES (2m)	(146)/2	73,50	RS 62,05	RS 75,08	RS 54.843,94

Engenheiro Civil  
 CREACE 40678

COMISSÃO DE LICITAÇÃO  
 Folha Nº 155

ESTADO DO CEARÁ  
 PREFEITURA MUNICIPAL DE JUAZEIRO DO NORTE  
 SEMIPRA - SECRETARIA DE INFRAESTRUTURA



OBJETO: SINALIZAÇÃO DE CUILOFAIXA  
 BAIROS:  
 DATA: 05/06/2024  
 TABELAS: SEMIPRA 2A SEM DESONERAÇÃO SUCRO NOVO 2023/07

ITEM	COD	DESCRIÇÃO DOS SERVIÇOS	UNID	ORÇAMENTO E MEMORIAL QUANTITATIVO		MEMORIAL DE CÁLCULO		BDI ADOPTADO:		P. TOTAL COM BDI
				MEMORIAL DESCRITIVO	QTD	MEMORIAL DESCRITIVO	QTD	P. UNIT. SEM BDI	P. UNIT. COM BDI	
02.18.01.05	C0708	CARGA MECANIZADA DE ENTULHO EM CAMINHÃO BASCULANTE	M3			-3264,5*0,005	16,32	R\$ 4,69	R\$ 5,67	R\$ 92,55
02.18.01.06	C2530	TRANSPORTE DE MATERIAL, EXCETO ROCHA EM CAMINHÃO AÉ 10KV	M3			=16,323	16,32	R\$ 39,25	R\$ 47,49	R\$ 775,18
02.18.02.00	<b>SINALIZAÇÃO VERTICAL</b>									
02.18.02.01	5213449	Placa de regulamentação em aço, R2 lado 0,80 m - película retrorefletiva tipo 1 - S1 - (transporte e instalação)	un			-4	4,00	R\$ 279,40	R\$ 338,07	R\$ 1.352,28
02.18.02.02	5213664	Suporze metálico galvanizado para placa de advertência ou regulamentação - lado ou diâmetro de 0,80 m - (transporte e instalação)	un			-4	4,00	R\$ 463,49	R\$ 560,82	R\$ 2.241,28
02.18.02.03	COMP.0001	PLACA DE REGULAMENTAÇÃO/ADVERTÊNCIA REFLETIVA EM AÇO GALVANIZADO	M2			=8*0,5*0,75	3,00	R\$ 886,36	R\$ 1.072,50	R\$ 3.217,50
02.18.02.04	COMP.0001	PLACA DE REGULAMENTAÇÃO/ADVERTÊNCIA REFLETIVA EM AÇO GALVANIZADO	M2			=9*0,45*0,45	1,82	R\$ 886,36	R\$ 1.072,50	R\$ 1.954,63
02.18.02.05	COMP.0001	PLACA DE REGULAMENTAÇÃO/ADVERTÊNCIA REFLETIVA EM AÇO GALVANIZADO	M2			=8*1,4*0,25*0,25	1,57	R\$ 886,36	R\$ 1.072,50	R\$ 1.683,81
02.18.02.06	COMP.0001	PLACA DE REGULAMENTAÇÃO/ADVERTÊNCIA REFLETIVA EM AÇO GALVANIZADO	M2			(0*0,5*0,5)+(1*0,5*0,6)+(0*5*0,65)+(0*0,5*0,6)	0,33	R\$ 886,36	R\$ 1.072,50	R\$ 348,56

DIMENSÕES DA CUILOFAIXA - SINALIZAÇÃO HORIZONTAL		SINALIZAÇÃO	
COMPRIMENTO DA CUILOFAIXA (M)	136,00	PLACAS PREFERÊNCIA	0,00
LARGURA DA CUILOFAIXA (M)	2,40	PLACAS RETANGULARES	0,00
QUANT. CRUZAMENTOS	0,00	PLACA - PASSAGEM SINALIZADA DE CICLISTAS	1,00
QUANT. SIMBOLOS DE TRILHAS	8,00	PLACAS CIRCULARES	8,00
QUANT. SIMBOLOS DE PARE	0,00	PLACA DA CUILOFOTO	0,00
QUANT. SIMBOLOS DE PREFERENCIA	0,00	PLACA DA CUILOFAIXA TERMINO	0,00
		PLACA DA CUILOFOTO TERMINO	0,00
		PLACA ESPACU COMPARTILHADO TERMINO	1,00

DIMENSÕES DA CUILOFAIXA - SINALIZAÇÃO HORIZONTAL		SINALIZAÇÃO	
COMPRIMENTO DA CUILOFAIXA (M)	136,00	PLACAS PREFERÊNCIA	0,00
LARGURA DA CUILOFAIXA (M)	2,40	PLACAS RETANGULARES	0,00
QUANT. CRUZAMENTOS	0,00	PLACA - PASSAGEM SINALIZADA DE CICLISTAS	1,00
QUANT. SIMBOLOS DE TRILHAS	8,00	PLACAS CIRCULARES	8,00
QUANT. SIMBOLOS DE PARE	0,00	PLACA DA CUILOFOTO	0,00
QUANT. SIMBOLOS DE PREFERENCIA	0,00	PLACA DA CUILOFAIXA TERMINO	0,00
		PLACA DA CUILOFOTO TERMINO	0,00
		PLACA ESPACU COMPARTILHADO TERMINO	1,00

ITEM	UNID	DESCRIÇÃO DOS SERVIÇOS	QTD	P. UNIT. SEM BDI	P. UNIT. COM BDI	P. TOTAL COM BDI
02.19.01.00	CAILADA EM PISO INTERTRAVADO					R\$ 256.611,22
02.19.01.01	M2	LIMPEZA DE PISO EM ÁREA URBANIZADA		R\$ 1,52	R\$ 1,84	R\$ 6.384,80
02.19.01.02	M	HANQUIETA MÓDULO DE CONCRETO P. VIAS URBANAS		R\$ 66,22	R\$ 80,13	R\$ 16.026,00
02.19.01.02	m2	RESÍDUO TRANSPORTADO TIPO TROLIUNHO 20X10X0,6X0,35MPA		R\$ 36,47	R\$ 66,33	R\$ 233.386,10
02.19.02.04	M3	CARGA MECANIZADA DE ENTULHO EM CAMINHÃO BASCULANTE		R\$ 4,69	R\$ 5,71	R\$ 98,37
02.19.02.05	M3	TRANSPORTE DE MATERIAL, EXCETO ROCHA EM CAMINHÃO AÉ 10KV		R\$ 39,25	R\$ 47,49	R\$ 823,95
02.19.02.00	SINALIZAÇÃO VERTICAL HORIZONTAL					R\$ 98.574,90

COMISSÃO DE LICITAÇÃO  
 Folha No 7564

Dedegeres C. Rodrigues  
 Engenheiro Civil  
 CREA/CE 44879

ESTADO DO CEARÁ



PREFEITURA MUNICIPAL DE JUAZEIRO DO NORTE  
SEINFRA - SECRETARIA DE INFRAESTRUTURA

ORÇUNTO: SINALIZAÇÃO DE CUILOAIXA  
DIVERSOS  
DATA: 05/06/2024  
TABELAS: SEMFRA 28 SEM DESONERACÃO - SICRO NOVO 2023/07

ITEM	COD	DESCRIÇÃO DOS SERVIÇOS	UNID	MEMORIAL DESCRITIVO	MEMORIAL DE CÁLCULO	QDTE	BDI ADOPTADO:		P. TOTAL COM BDI
							P. UNIT. SEM BDI	F. UNIT. COM BDI	
02.19.02.01	C3219	Faixa horizontal tinta refletiva resina acrílica à base d'água	M2	(COMPRIMENTO X LARGURA DA CUILOAIXA + (QUANT. CRUZAMENTOS X COMP. (7,00m)) X LARG. (0,40) X 2 LADOS)	=(398*2,5)	3470,00	R\$ 16,22	R\$ 19,63	R\$ 68.116,10
02.19.02.02	C3237	Símbolos no pavimento resina acrílica à base d'água	M2	(QUANT. DE SÍMBOLOS DE BICICLETA X DIMENSÃO DO SÍMBOLO DA RICHETA (1,50m X 0,70)) + (QUANT. DE SÍMBOLOS DE RICHETA X DIMENSÃO DO SÍMBOLO DE ESPAÇO COMPARTILHADO (1,50m X 0,85))	=(8*1,5*0,7)+(8*1,3*0,85)	17,24	R\$ 21,95	R\$ 26,56	R\$ 457,89
02.19.02.03	C4528	Tachão refletivo bidirecional - aplicação	UN	COMPRIMENTO DA CUILOAIXA + ESPACAMENTO DOS TACHÓIS (6m)	=0	0,00	R\$ 62,05	R\$ 75,08	R\$ -
<b>SINALIZAÇÃO VERTICAL</b>									
02.19.03.01	3213449	Placa de regulamentação em PVC 12 lado 0,80 m - película retrorefletiva tipo I - S1 - fornecimento e instalação	un	QUANTIDADE DE PLACAS DE REGULAMENTAÇÃO DE PREFERÊNCIA	=0	0,00	R\$ 279,40	R\$ 338,07	R\$ 2.322,76
02.19.03.02	3213864	Placa de regulamentação advertência refletiva em aço galvanizado	un	QUANTIDADE DE PLACAS DE REGULAMENTAÇÃO DE PREFERÊNCIA	=0	0,00	R\$ 483,49	R\$ 560,82	R\$ -
02.19.03.03	COMP.0001	Placa de regulamentação advertência refletiva em aço galvanizado	M2	QUANTIDADE DE PLACAS RETANGULARES X DIMENSÃO (0,30m X 0,75m)	=0*0,3*0,75	0,00	R\$ 886,36	R\$ 1.072,50	R\$ -
02.19.03.04	COMP.0001	Placa de regulamentação advertência refletiva em aço galvanizado	M2	QUANTIDADE DE PLACAS DE REGULAMENTAÇÃO DE CIRCULARES X DIMENSÃO (0,45m X 0,45m)	=1*0,45*0,45	0,20	R\$ 886,36	R\$ 1.072,50	R\$ 217,18
02.19.03.05	COMP.0001	Placa de regulamentação advertência refletiva em aço galvanizado	M2	QUANTIDADE DE PLACAS DE REGULAMENTAÇÃO CIRCULARES X DIMENSÕES DA PLACA (1,1 X 0,25m X 0,25)	8*3,14*0,25*0,25	1,57	R\$ 886,36	R\$ 1.072,50	R\$ 1.683,83
02.19.03.06	COMP.0001	Placa de regulamentação advertência refletiva em aço galvanizado	M2	QUANTIDADE DE PLACAS DA CUILOAIXA X DIMENSÕES DA PLACA (0,50m X 0,50m) - QDE PLACAS DE CUILOAIXA TERMINO (0,50mX0,60m)-QDE DE PLACAS DE CUILOAIXA X DIMENSÃO (0,50mX0,60m)-QDE DE PLACAS DE ESPACAMENTO COMPARTILHADO (0,50mX0,60m)	1*0,5*0,5)+(1*0,5*0,6)+(1*0,5*0,65)+(4*0,70*0,5*0,6)	0,30	R\$ 886,36	R\$ 1.072,50	R\$ 321,75
<b>SINALIZAÇÃO QUADRILÁTERA</b>									
						0,00			0,00
						0,00			0,00
						2,00			2,00
						10,00			10,00
						0,00			0,00
						0,00			0,00
						0,00			0,00
						0,00			0,00
<b>SINALIZAÇÃO VERTICAL</b>									
02.20.01.01	C3447	Limpeza de piso em área urbanizada	M2	(COMPRIMENTO X LARGURA DA CUILOAIXA + (QUANT. CRUZAMENTOS X COMP. (2,00m)) X LARG. (0,40) X 2 LADOS)	=(398*2)+(4*7*0,4*2)	1148,00	R\$ 1,52	R\$ 1,84	R\$ 2.112,32
02.20.01.02	C3219	Faixa horizontal tinta refletiva resina acrílica à base d'água	M2	(COMPRIMENTO X LARGURA DA CUILOAIXA + (QUANT. CRUZAMENTOS X COMP. (2,00m)) X LARG. (0,40) X 2 LADOS)	=(398*2)+(4*7*0,4*2)	1148,00	R\$ 16,22	R\$ 19,63	R\$ 22.535,34

COMISSÃO DE LICITAÇÃO  
Folha Nº 1574

Deodones C. Rodrigues  
Engenheiro Civil  
CREACE 14876

ESTADO DO CEARÁ  
 PREFEITURA MUNICIPAL DE JUAZEIRO DO NORTE  
 SEMINFRA - SECRETARIA DE INFRA-ESTRUTURA

ORIENTO: SINALIZAÇÃO DE CICLOFAIXA  
 DIVERSOS  
 DATA: 05/06/2024  
 TABELAS: SEMINFRA 28 SEM DESONERAÇÃO - SICHO NOVO 2023/07

ITEM	COD	DESCRIÇÃO DOS SERVIÇOS	UNID	MEMORIAL DESCRITIVO	MEMORIAL DE CÁLCULO	QTD	BID ADOTADO:		F. TOTAL COM BDI
							P. UNIT. SEM BDI	P. UNIT. COM BDI	
02.20.01.03	C3237	SÍMBOLOS NO PAVIMENTO RESINA ACRÍLICA À BASE D'ÁGUA	M2	QUANT. DE SÍMBOLOS DE BICICLETA X DIMENSÃO DO SÍMBOLO DA BICICLETA (1,50m X 0,70m) - (QUANT. DE SÍMBOLOS DE BICICLETA X DIMENSÃO DO SÍMBOLO DE ESPAÇO COMPARTILHADO (1,50m X 0,85))	$= (0 * 1,5 * 0,7) + (0 * 1,3 * 0,85)$	21,55	R\$ 21,95	R\$ 26,56	R\$ 572,37
02.20.01.04	C4528	TACHÃO REFLETIVO BIDIREFENCIONAL - FORNECIMENTO E APLICAÇÃO	UN	COMPRIENTO DA CICLOFAIXA - ESPACAMENTO DOS TACHÕES (2m)	-0	0,00	R\$ 62,05	R\$ 75,08	R\$ -
02.20.01.05	C6708	CARGA MECANIZADA DE ESTUÍPIO EM CAMINHÃO RASCULANTE	M3	ÁREA DA LIMPEZA URBANIZADA X ESPESSURA DE 0,065m	$= 1148 * 0,065$	5,74	R\$ 4,69	R\$ 5,67	R\$ 32,55
02.20.01.06	C2530	TRANSPORTE DE MATERIAL - EXCETO RÓCIMA EM CAMINHÃO ATÉ 10KM	M3	VOLUME DA CARGA	-5,74	5,74	R\$ 39,25	R\$ 47,49	R\$ 272,59
<b>SINALIZAÇÃO VERTICAL</b>									
02.20.02.00	5213449	Placa de regulamentação em aço, R2 lado 0,80 m - película retrorefletiva tipo I - SI - fornecimento e implantação	un	QUANTIDADE DE PLACAS DE REGULAMENTAÇÃO DE PREFERÊNCIA	-0	0,00	R\$ 279,40	R\$ 338,07	R\$ 2.539,14
02.20.02.02	5213664	Suporte encaixado galvanizado para placas de advertência ou regulamentação - lado ou diâmetro de 0,80 m - fornecimento e implantação	un	QUANTIDADE DE PLACAS DE REGULAMENTAÇÃO DE PREFERÊNCIA	-0	0,00	R\$ 463,49	R\$ 560,82	R\$ -
02.20.02.03	COMP. 0001	PLACA DE REGULAMENTAÇÃO/ADVERTÊNCIA REFLETIVA EM AÇO GALVANIZADO	M2	QUANTIDADE DE PLACAS RETANGULARES X DIMENSÃO (0,50m X 0,75m)	$-0 * 0,5 * 0,75$	0,00	R\$ 886,36	R\$ 1.072,50	R\$ -
02.20.02.04	COMP. 0001	PLACA DE REGULAMENTAÇÃO/ADVERTÊNCIA REFLETIVA EM AÇO GALVANIZADO	M2	QUANTIDADE DE PLACAS DE SINALIZAÇÃO DE CICLISTAS X DIMENSÃO (0,45m X 0,50m)	$-2 * 0,45 * 0,45$	0,41	R\$ 886,36	R\$ 1.072,50	R\$ 434,36
02.20.02.05	COMP. 0001	PLACA DE REGULAMENTAÇÃO/ADVERTÊNCIA REFLETIVA EM AÇO GALVANIZADO	M2	QUANTIDADE DE PLACAS DE REGULAMENTAÇÃO X DIMENSÕES DA PLACA (1,4 X 0,25m X 0,25)	$= 10 * 1,4 * 0,25 * 0,25$	1,96	R\$ 886,36	R\$ 1.072,50	R\$ 2.104,78
02.20.02.06	COMP. 0001	PLACA DE REGULAMENTAÇÃO/ADVERTÊNCIA REFLETIVA EM AÇO GALVANIZADO	M2	QUANTIDADE DE PLACAS DA CICLOROTA X DIMENSÕES DA PLACA (0,50m X 0,50m) - QDE PLACAS DE CICLOFAIXA TERMINO (0,50m X 0,60m) - QDE DE PLACAS DE CICLOROTA TERMINO (0,50m X 0,65m) - QDE DE PLACAS DE ESPAÇO COMPARTILHADO (0,50m X 0,60m)	$(0 * 0,5 * 0,5) + (10 * 0,5 * 0,6) + (10 * 0,5 * 0,65) + (0 * 0,5 * 0,6)$	0,00	R\$ 886,36	R\$ 1.072,50	R\$ -
<b>SINALIZAÇÃO HORIZONTAL</b>									
<b>BIDIRECIONAL</b>									
<b>SINALIZAÇÃO VERTICAL</b>									
02.21.01.00	C3447	LIMPEZA DE PISO EM ÁREA URBANIZADA	M2	(COMPRIMENTO X LARGURA DA CICLOFAIXA) + (QUANT. CRUZAMENTOS X COMP. (7,00m) X LARG. (0,40 X 2,1 DOS)	$-(842 * 1,2) + (0 * 7 * 0,4 * 2)$	1010,40	R\$ 1,52	R\$ 1,52	R\$ 1.850,14
02.21.01.02	C3219	FAIXA HORIZONTAL TINTA REFLETIVA RESINA ACRÍLICA À BASE D'ÁGUA	M2	(COMPRIMENTO X LARGURA DA CICLOFAIXA) + (QUANT. CRUZAMENTOS X COMP. (3,00m) X LARG. (0,40 X 2,1 DOS)	$-(842 * 1,2) + (0 * 7 * 0,4 * 2)$	1010,40	R\$ 1,62	R\$ 1,62	R\$ 19.854,15

EMISSÃO DE LICITAÇÃO  
 Folha No 7584

Deogenes C. Rodrigues  
 Engenheiro Civil  
 CREAGE 44976

ESTADO DO CEARÁ



PREFEITURA MUNICIPAL DE JUAZEIRO DO NORTE -  
SINPRA - SECRETARIA DE INFRAESTRUTURA

OBJETO: SINALIZAÇÃO DE CICLOFAIXA -  
DIVERSOS  
DATA: 05/06/2024  
TABELAS: SINPRA 28 SEM DESONERAÇÃO, SICRO NOVO 2023/07

ITEM	COD	DESCRIÇÃO DOS SERVIÇOS	UNID	ORÇAMENTO E MEMORIAL QUANTITATIVO			BDI ADOTADO:		F. TOTAL COM BDI
				MEMORIAL DESCRITIVO	MEMORIAL DE CÁLCULO	QTDE	P. UNIT. SEM BDI	P. UNIT. COM BDI	
02.21.01.03	C3237	SÍMBOLOS NO PAVIMENTO RESINA ACRÍLICA À BASE D'ÁGUA	M2	QUANT. DE SÍMBOLOS DE BICICLETA X DIMENSÃO DO SÍMBOLO DA BICICLETA (1,50m X 0,70m) (QUANT. DE SÍMBOLOS DE BICICLETA X DIMENSÃO DO SÍMBOLO DE ESPAÇO COMPARTILHADO LIT. 0,45m X 0,85m) COMP. METALIZADO PARA PLACA DE ADVERTÊNCIA EM C/ROTA (0,70m X 0,25m) X 0,25m	$-(6*1,5*0,7) + (6*1,5*0,85)$	12,93	R\$ 21,95	R\$ 26,56	R\$ 343,42
02.21.01.04	C4528	TACHÃO REFLETIVO HIDREACIONAL	UN	ESPALHAMENTO DE TACHÕES EM ÁREA DA LIMPEZA URBANIZADA X ESPESSURA DE 10,00cm	-0	0,00	R\$ 62,05	R\$ 75,08	R\$ -
02.21.01.05	C0708	CARGA MELANIZADA DE ENTULHO EM CAMINHÃO BASCULANTE	M3	ÁREA DA LIMPEZA URBANIZADA X ESPESSURA DE 10,00cm	$= 1010,4 * 0,005$	5,05	R\$ 4,69	R\$ 5,67	R\$ 28,64
02.21.01.06	C2530	TRANSPORTE DE MATERIAL - EXCETO ROCHA EM CAMINHÃO ATÉ 10KM	M3	VOLUME DA CARGA	-5,052	5,05	R\$ 39,25	R\$ 47,49	R\$ 239,92
02.21.02.00	<b>SINALIZAÇÃO VIÁRIA VERTICAL</b>								
02.21.02.01	5213449	Placa de regulamentação em aço, R2, lado 0,80 m - película reflexiva tipo I - S1 - fornecimento e implantação	un	QUANTIDADE DE PLACAS DE REGULAMENTAÇÃO DE PREFERÊNCIA	=0	0,00	R\$ 279,40	R\$ 338,07	R\$ 1.584,62
02.21.02.02	5213864	Suprte. metálico galvanizado para placa de advertência em regulamentação - lado ou diâmetro de 0,80 m - fornecimento e implantação	un	QUANTIDADE DE PLACAS DE REGULAMENTAÇÃO DE PREFERÊNCIA	-0	0,00	R\$ 463,49	R\$ 560,82	R\$ -
02.21.02.03	COMP. 0001	PLACA DE REGULAMENTAÇÃO/ADVERTÊNCIA REFLETIVA EM AÇO GALVANIZADO	M2	QUANTIDADE DE PLACAS REFANGULARES X DIMENSÃO (0,50m X 0,25m)	$-0 * 0,5 * 0,25$	0,00	R\$ 886,36	R\$ 1.072,50	R\$ -
02.21.02.04	COMP. 0001	PLACA DE REGULAMENTAÇÃO/ADVERTÊNCIA REFLETIVA EM AÇO GALVANIZADO	M2	QUANTIDADE DE PLACAS DE SINALIZADA DE CICLISTAS X DIMENSÃO (0,45m X 0,45m)	$-0 * 0,45 * 0,45$	0,00	R\$ 886,36	R\$ 1.072,50	R\$ -
02.21.02.05	COMP. 0001	PLACA DE REGULAMENTAÇÃO/ADVERTÊNCIA REFLETIVA EM AÇO GALVANIZADO	M2	QUANTIDADE DE PLACAS DE REGULAMENTAÇÃO CIRCULARES X DIMENSÕES DA PLACA (0,4 x 0,25m X 0,25)	$= 6 * 3,14 * 0,25 * 0,25$	1,18	R\$ 886,36	R\$ 1.072,50	R\$ 1.262,87
02.21.02.06	COMP. 0001	PLACA DE REGULAMENTAÇÃO/ADVERTÊNCIA REFLETIVA EM AÇO GALVANIZADO	M2	QUANTIDADE DE PLACAS DA CICLOROTA X DIMENSÕES DA PLACA (0,50m X 0,50m) - QDE PLACAS DE CICLOFAIXA TERMINO (0,50m X 0,60m) - QDE DE PLACAS DE CICLOROTA TERMINO (0,50m X 0,65m) - QDE DE PLACAS DE ESPAÇO COMPARTILHADOS (0,50m X 0,40m)	$(0 * 0,5 * 0,5) + (10 * 0,5 * 0,6) + (10 * 0,5 * 0,65) + (1 * 0,5 * 0,6)$	0,50	R\$ 886,36	R\$ 1.072,50	R\$ 521,75
02.22.00.00	<b>SINALIZAÇÃO VIÁRIA HORIZONTAL</b>								
02.22.01.00	<b>SINALIZAÇÃO VIÁRIA HORIZONTAL</b>								
02.22.01.01	C4447	LIMPEZA DE PISO EM ÁREA URBANIZADA	M2	(COMPRIMENTO X LARGURA DA CICLOFAIXA) + (QUANT. CRUZAMENTOS X COMP. 1,00m) X LARG. 0,40m X 2 LAÇOS	$(176 * 2,2) + (0 * 7 * 0,4 * 2)$	393,40	R\$ 1,52	R\$ 1,84	R\$ - 237,46
02.22.01.02	C3219	FAIXA HORIZONTAL TINTA REFLETIVA RESINA ACRÍLICA À BASE D'ÁGUA	M2	(COMPRIMENTO X LARGURA DA CICLOFAIXA) + (QUANT. CRUZAMENTOS X COMP. 1,00m) X LARG. 0,40m X 2 LAÇOS	$(176 * 2,2) + (0 * 7 * 0,4 * 2)$	393,40	R\$ 16,27	R\$ 19,65	R\$ 77.212,64

Delgeres Ciríngues  
Engenheiro Civil  
CREACE 44876

ESTADO DO CEARÁ



PREFEITURA MUNICIPAL DE JUAZEIRO DO NORTE  
SEINFRA - SECRETARIA DE INFRAESTRUTURA

ORÇETO: SINALIZAÇÃO DE CICLOPAIXA  
DATA: 05/06/2024  
TABELAS: SINFRA 28 SEM DESONERAÇÃO; SICRO NOVO 2023/07

ITEM	COD	DESCRIÇÃO DOS SERVIÇOS	UNID	MEMORIAL DESCRITIVO		MEMORIAL DE CÁLCULO	QTD	P. UNIT.		P. TOTAL	
				ORÇAMENTO E MEMORIAL QUANTITATIVO	MEMORIAL DESCRITIVO			SEM BDI	COM BDI		COM BDI
02.22.01.03	C3237	SÍMBOLOS NO PAVIMENTO RESINA ACRÍLICA A BASE DE ÁGUA	M2		QDANT. DE SÍMBOLOS DE BICICLETA X DIMENSÃO DO SÍMBOLO DA BICICLETA (1,50m X 0,60m) - QDANT. DE SÍMBOLOS DE BICICLETA X DIMENSÃO DO SÍMBOLO DA SETA (1,50m X 0,40m) + QDANT. SÍMBOLOS DE PARA X DIMENSÃO (1,00m X 0,70m) + QDANT. SÍMBOLOS DE PREFERÊNCIA X DIMENSÃO (1,50m X 0,60m)	$-(12 * 1,50 * 0,60) + (12 * 1,50 * 0,40) + (0 * 1 * 0,70) + (4 * 1,50 * 0,60)$	21,60	R\$ 21,95	R\$ 26,56	R\$ 573,70	
02.22.01.04	C4528	TACHÃO REFLETIVO DIRIGENCIAL	UN		COMPRIMENTO DA CICLOPAIXA / ESPACAMENTO DOS TACHÕES (2m)	- (1765,2)	882,50	R\$ 62,05	R\$ 75,08	R\$ 66.258,10	
02.22.01.05	C0708	CARGA MECANIZADA DE ENTULHO EM CAMINHÃO BASCULANTE	M3		ÁREA DA LIMPEZA URBANIZADA X ESPESSURA DE ENTULHO	3933,4 * 0,005	19,67	R\$ 4,69	R\$ 5,67	R\$ 111,51	
02.22.01.06	C2530	TRANSPORTE DE MATERIAL, EXCETO ROLOTA EM CAMINHÃO ATÉ 10KM	M3		VOLUME DA CARGA	19,667	19,67	R\$ 39,25	R\$ 47,49	R\$ 933,99	
02.22.02.00	<b>SINALIZAÇÃO VIÁRIA VERTICAL</b>										
02.22.02.01	5213449	Placa de regulamentação em aço, R2, lado 0,80 m - película retrorefletiva tipo I - SI - fornecimento e implantação	un		QUANTIDADE DE PLACAS DE REGULAMENTAÇÃO DE PREFERÊNCIA	- 4	4,00	R\$ 379,40	R\$ 338,07	R\$ 1.352,28	
02.22.02.02	5213864	Suprte metálico galvanizado para placa de advertência ou regulamentação - lado ou diâmetro de 0,80 m - fornecimento e implantação	un		QUANTIDADE DE PLACAS DE REGULAMENTAÇÃO DE PREFERÊNCIA	- 4	4,00	R\$ 463,49	R\$ 560,82	R\$ 2.242,28	
02.22.02.03	COMP. 0001	PLACA DE REGULAMENTAÇÃO/ADVERTÊNCIA REFLETIVA EM AÇO GALVANIZADO	M2		QUANTIDADE DE PLACAS RETANGULARES X DIMENSÃO (0,50m X 0,75m)	- 1 * 0,50 * 0,75	0,38	R\$ 886,36	R\$ 1.072,50	R\$ 402,19	
02.22.02.04	COMP. 0001	PLACA DE REGULAMENTAÇÃO/ADVERTÊNCIA REFLETIVA EM AÇO GALVANIZADO	M2		QUANTIDADE DE PLACAS DE PASSAGEM SINALIZADA DE CICLISTAS X DIMENSÃO (0,50m X 0,45m)	11 * 0,45 * 0,45	2,23	R\$ 886,36	R\$ 1.072,50	R\$ 2.386,99	
02.22.02.05	COMP. 0001	PLACA DE REGULAMENTAÇÃO/ADVERTÊNCIA REFLETIVA EM AÇO GALVANIZADO	M2		QUANTIDADE DE PLACAS DE REGULAMENTAÇÃO CIRCULARES X DIMENSÕES DA PLACA (0,50 X 0,25m X 0,25)	- 12 * 1,14 * 0,25 * 0,25	2,36	R\$ 886,36	R\$ 1.072,50	R\$ 2.525,74	
02.22.02.06	COMP. 0001	PLACA DE REGULAMENTAÇÃO/ADVERTÊNCIA REFLETIVA EM AÇO GALVANIZADO	M2		QUANTIDADE DE PLACAS DA CICLOROTA X DIMENSÕES DA PLACA (0,50m X 0,50m) - QDE PLACAS DE CICLOROTA TERMO (0,50m X 0,60m) - QDE DE PLACAS DE CICLOROTA TERMO (0,50m X 0,60m) - QDE DE PLACAS DE ESPACO COMPARTEILHADOS (0,50m X 0,60m)	$- (0 * 0,50 * 0,50) + (0 * 0,50 * 0,60) + (0 * 0,50 * 0,60) + (0 * 0,50 * 0,60)$	0,00	R\$ 886,36	R\$ 1.072,50	R\$ -	
02.22.02.09	<b>UNIDIRECCIONAL</b>										
				<b>DIMENSÕES DA CICLOPAIXA - SINALIZAÇÃO HORIZONTAL</b>				<b>SINALIZAÇÃO</b>			
				COMPRIMENTO DA CICLOPAIXA (M)	1045,00	PLACAS PREFERENCIAIS				0,00	
				LARGURA DA CICLOPAIXA (M)	2,20	PLACAS RETANGULARES				0,00	
				QUANT. SÍMBOLOS DE BICICLETAS	4,00	PLACA - PASSAGEM SINALIZADA DE CICLISTAS				10,00	
				QUANT. SÍMBOLOS DE PARQUE	7,00	PLACAS CIRCULARES				7,00	
				QUANT. SÍMBOLOS DE PREFERENCIA	0,00	PLACA DA CICLOROTA				0,00	
					0,00	PLACA DA CICLOPAIXA TERMO				0,00	
					0,00	PLACA DA CICLOROTA TERMO				0,00	
					0,00	PLACA ESPACAMENTO URBANIZADO TERMO				0,00	
02.22.01.00	C3447	LIMPEZA DE PISO EM ÁREA URBANIZADA	M2		(COMPRIMENTO X LARGURA DA CICLOPAIXA) + (QUANT. CRUZAMENTOS X COMP. (7,00m) X LARG. (0,50) X 2 LAJOS)	$(1045 * 2,20) + (4 * 7 * 0,4 * 2)$	2321,40	R\$ 1,52	R\$ 1,84	R\$ 4.271,28	

Delegenes C. Rodrigues  
Engenheiro Civil  
CREA 06244679

COMISSÃO DE LICITAÇÃO  
Folha Nº 760



ESTADO DO CEARÁ  
PREFEITURA MUNICIPAL DE JUAZEIRO DO NORTE  
SEINFRA - SECRETARIA DE INFRAESTRUTURA



OBJETO: SINALIZAÇÃO DE CICLEFAIXA  
BAIRROS:  
DATA: 05/06/2024  
TABELAS: SINPRA 28 SEM DESONERAÇÃO / SICRO NOVO 2023/07

ITEM	COD	DESCRIÇÃO DOS SERVIÇOS	UNID	MEMORIAL DESCRITIVO	MEMORIAL DE CÁLCULO	RBI ADOPTADO:		P. TOTAL COM BDI
						P. UNIT. SEM BDI	P. UNIT. COM BDI	
02.23.01.02	C3219	FAIXA HORIZONTAL TINTA REFLETIVA RESINA ACRÍLICA A BASE D'ÁGUA	M2	(COMPRIMENTO X LARGURA DA CICLEFAIXA) + (QUANT. CRUZAMENTOS X COMP. (7,00m)) X LARG. (0,40 X 2 LADOS)	$(1045,22) + (4770,472)$	R\$ 16,22	R\$ 19,63	45.569,08
02.23.01.03	C3237	SÍMBOLOS NO PAVIMENTO RESINA ACRÍLICA À BASE D'ÁGUA	M2	QUANT. DE SÍMBOLOS DE BICICLETA X DIMENSÃO DO SÍMBOLO DA BICICLETA (1,50m X 0,60m) - QUANT. DE SÍMBOLOS DE BICICLETA X DIMENSÃO DO SÍMBOLO DA SETA (1,50m X 0,40m) + (QUANT. SÍMBOLOS DE PARA X DIMENSÃO (1,40m X 0,70m)) + (QUANT. SÍMBOLOS DE PREFERÊNCIA X DIMENSÃO (1,50m X 0,60m))	$17 * 1,50 * 0,60 + (7 * 1,50 * 0,40) + (0 * 1,50 * 0,70) + (0 * 1,50 * 0,60)$	R\$ 21,95	R\$ 26,56	278,88
02.23.01.04	C4528	TACHÃO REFLETIVO BIDIRECIONAL	UN	COMPRIMENTO DA CICLEFAIXA / ESPAGAMENTO DOS TACHÕES LÍMBI	-1,045(2)	R\$ 62,05	R\$ 75,08	39.229,30
02.23.01.05	C0708	CARGA MECANIZADA DE ENTULHO EM CAMINHÃO BASCULANTE	M3	ÁREA DA LIMPEZA URBANIZADA X ESPESSURA DE 0,095m	-2321,4 * 0,0005	R\$ 4,69	R\$ 5,67	65,81
02.23.01.06	C5530	TRANSPORTE DE MATERIAL EXCETO RORHA EM CAMINHÃO ATÉ 10KM	M3	VOLUME DA CARGA	-11,607	R\$ 39,25	R\$ 47,49	551,22
<b>02.23.02.00</b>	<b>SINALIZAÇÃO VIÁRIA VERTICAL</b>							<b>R\$ 3.645,16</b>
02.23.02.01	5213449	Placa de regulamentação em aço, R2, lado 0,80 m - película retrorefletiva tipo 1 - S1 - fornecimento e instalação	un	QUANTIDADE DE PLACAS DE REGULAMENTAÇÃO DE PREFERÊNCIA	0	R\$ 279,40	R\$ 336,07	-
02.23.02.02	5213864	Supporte metalico galvanizado para placa de advertência ou regulamentação - lado ou diametro de 0,80 m - fornecimento e instalação	un	QUANTIDADE DE PLACAS DE PREFERÊNCIA	-0	R\$ 463,49	R\$ 560,82	-
02.23.02.03	COMP. 0001	PLACA DE REGULAMENTAÇÃO ADVERTÊNCIA REFLETIVA EM AÇO GALVANIZADO	M2	QUANTIDADE DE PLACAS RETANGULARES X DIMENSÃO (0,50m X 0,25m)	-0 * 0,5 * 0,75	R\$ 886,36	R\$ 1.072,50	-
02.23.02.04	COMP. 0001	PLACA DE REGULAMENTAÇÃO ADVERTÊNCIA REFLETIVA EM AÇO GALVANIZADO	M2	QUANTIDADE DE CICLETAS X DIMENSÃO (0,45m X 0,45m)	-10 * 0,45 * 0,45	R\$ 886,36	R\$ 1.072,50	2.171,81
02.23.02.05	COMP. 0001	PLACA DE REGULAMENTAÇÃO ADVERTÊNCIA REFLETIVA EM AÇO GALVANIZADO	M2	QUANTIDADE DE PLACAS DE REGULAMENTAÇÃO CIRCULARES X DIMENSÕES DA PLACA (0,45m X 0,45m)	-7 * 0,45 * 0,25 * 0,25	R\$ 886,36	R\$ 1.072,50	1.473,35
02.23.02.06	COMP. 0001	PLACA DE REGULAMENTAÇÃO ADVERTÊNCIA REFLETIVA EM AÇO GALVANIZADO	M2	QUANTIDADE DE PLACAS DA CICLETORA X DIMENSÕES DA PLACA (0,50m X 0,40m) - QDE PLACAS DE CICLETORA TERMINO (0,50m X 0,60m) - QDE DE PLACAS DE CICLETORA TERMINO (0,50m X 0,65m) - QDE DE PLACAS DE ESPAÇO COMPARTILHADOS (0,50m X 0,60m)	-10 * 0,5 * 0,5 + (10 * 0,5 * 0,6) + (0 * 0,5 * 0,65) + (10 * 0,5 * 0,6)	R\$ 886,36	R\$ 1.072,50	-
<b>02.23.03.00</b>	<b>SINALIZAÇÃO VIÁRIA HORIZONTAL</b>							<b>R\$ 47.225,59</b>
<b>DIMENSÕES DA CICLEFAIXA - SINALIZAÇÃO HORIZONTAL</b>				<b>SINALIZAÇÃO</b>				
COMPRIMENTO DA CICLEFAIXA (M)				PLACAS PREFERÊNCIA				
LARGURA DA CICLEFAIXA (M)				PLACAS RETANGULARES				
CRUZAMENTOS				PLACA - PASSAGEM SINALIZADA DE CICLETAS				
QUANT. SÍMBOLOS DE BICICLETAS				PLACAS CIRCULARES				
QUANT. SÍMBOLOS DE PARE				PLACA DA CICLETORA				
QUANT. SÍMBOLOS DE PREFERÊNCIA				PLACA DA CICLETORA TERMINO				
				PLACA DA CICLETORA TERMINO				
				PLA X ESPAÇO COMPARTILHADO TERMINO				
02.23.01.00	SINALIZAÇÃO VIÁRIA HORIZONTAL							R\$ 31.055,09

Deodeneres Rodrigues  
Engenheiro Civil  
CREA/CE 44879

ESTADO DO CEARÁ  
 PREFEITURA MUNICIPAL DE JUAZEIRO DO NORTE  
 SEMTEC - SECRETARIA DE INFRAESTRUTURA

ORÇTO: SINALIZAÇÃO DE CICLOFAIXA  
 BAIRROS:  
 DATA: 05/06/2024  
 TABELAS: SEMTEC 28 SEM DESONERACAO / SIC NOVO 2023/07

ITEM	COD	DESCRIÇÃO DOS SERVIÇOS	UNID	MEMORIAL DESCRITIVO	MEMORIAL DE CÁLCULO	QTDE	BDI ADOPTADO:		P. TOTAL COM BDI
							P. UNIT. SEM BDI	P. UNIT. COM BDI	
02.24.01.01	C3447	LIMPEZA DE PISO EM ÁREA URBANIZADA	M2	(COMPRIMENTO X LARGURA DA CICLOFAIXA) + (QUANT. CRUZAMENTOS X COMP. (7,00m) X LARG. (0,40) X 2 LADOS)	=(472*2,2)+ (4*7*0,4*2)	1060,80	R\$ 1,52	R\$ 1,84	R\$ 1.951,87
02.24.01.02	C3219	FAIXA HORIZONTAL TINTA REFLETIVA RESINA ACRÍLICA À BASE D'ÁGUA	M2	(COMPRIMENTO X LARGURA DA CICLOFAIXA) + (QUANT. CRUZAMENTOS X COMP. (7,00m) X LARG. (0,40) X 2 LADOS)	=(472*2,2)+ (4*7*0,4*2)	1060,80	R\$ 16,22	R\$ 19,63	R\$ 20.823,50
02.24.01.03	C3277	SÍMBOLOS NO PAVIMENTO RESINA ACRÍLICA À BASE D'ÁGUA	M2	QUANT. DE SÍMBOLOS DE BICICLETA X DIMENSÃO DO SÍMBOLO DA BICICLETA (1,50m X 0,60) - (QUANT. DE SÍMBOLOS DE BICICLETA X DIMENSÃO DO SÍMBOLO DA SETA (1,50m X 0,40)) + (QUANT. SÍMBOLOS DE PARA X DIMENSÃO (1,00m X 0,70m)) + (QUANT. SÍMBOLOS DE PREFERÊNCIA X DIMENSÃO (1,50m X 0,60m))	=(7*1,5*0,6)-(7*1,5*0,4)-(0*1*0,7)+(0*1,5*0,6)	10,50	R\$ 21,95	R\$ 26,56	R\$ 278,88
02.24.01.04	C4328	TACHÃO REFLETIVO BIDIRECIONAL FORNECIMENTO E APLICAÇÃO	UN	COMPRIMENTO DA CICLOFAIXA	=(472/2)	236,00	R\$ 62,05	R\$ 75,08	R\$ 17.718,88
02.24.01.05	C0708	CARGA MECANIZADA DE ENTULHO EM CAMINHÃO BASCULANTE	M3	ESPAÇAMENTO DAS TACHOES (2m) ÁREA DA LIMPEZA URBANIZADA X ESPESSURA DE 0,1005m	=(1060,8*0,1005)	5,30	R\$ 4,69	R\$ 5,67	R\$ 30,07
02.24.01.06	C2539	TRANSPORTE DE MATERIAL, EXCETO ROCHA EM CAMINHÃO ATÉ 10KM	M3	VOLUME DA CARGA	=(5,30*4)	5,30	R\$ 39,25	R\$ 47,49	R\$ 251,80
02.24.02.00	<b>SINALIZAÇÃO VERTICAL</b>								
02.24.02.01	5213499	Placa de regulamentação em aço, R2 (lado 0,80 m - película retrorefletiva tipo L - S1, fotocromática e impermeável)	un	QUANTIDADE DE PLACAS DE REGULAMENTAÇÃO DE PREFERÊNCIA	=0	0,00	R\$ 279,40	R\$ 338,07	R\$ -
02.24.02.02	5213664	Suprimento de placas galvanizadas para placas de advertência ou regulamentação - lado em diâmetro de 0,361 m - fornecimento e aplicação	un	QUANTIDADE DE PLACAS DE REGULAMENTAÇÃO DE PREFERÊNCIA	=0	0,00	R\$ 463,49	R\$ 560,83	R\$ -
02.24.02.03	COMP. 0001	PLACA DE REGULAMENTAÇÃO ADVERTÊNCIA REFLETIVA EM AÇO GALVANIZADO	M2	QUANTIDADE DE PLACAS RETÂNGULARES X DIMENSÃO (0,50m X 0,25m)	=(0*0,5*0,25)	0,00	R\$ 886,36	R\$ 1.072,50	R\$ -
02.24.02.04	COMP. 0001	PLACA DE REGULAMENTAÇÃO ADVERTÊNCIA REFLETIVA EM AÇO GALVANIZADO	M2	QUANTIDADE DE PLACAS DE PÁSSAGEM SINALIZADA DE CICLISTAS X DIMENSÃO (0,50m X 0,35m)	=(0*0,5*0,35)	2,03	R\$ 886,36	R\$ 1.072,50	R\$ 2.171,81
02.24.02.05	COMP. 0001	PLACA DE REGULAMENTAÇÃO ADVERTÊNCIA REFLETIVA EM AÇO GALVANIZADO	M2	QUANTIDADE DE PLACAS DE REGULAMENTAÇÃO DE CICLISTAS X DIMENSÃO (0,50m X 0,25m X 0,25m)	=(19*3,14*0,25*0,25)	3,71	R\$ 886,36	R\$ 1.072,50	R\$ 3.999,08
02.24.02.06	COMP. 0001	PLACA DE REGULAMENTAÇÃO ADVERTÊNCIA REFLETIVA EM AÇO GALVANIZADO	M2	QUANTIDADE DE PLACAS DA CIRCUNFERÊNCIA X DIMENSÃO (0,50m X 0,60m) - (QUANT. DE SÍMBOLOS DE BICICLETA X DIMENSÃO (0,50m X 0,60m)) - (QUANT. DE SÍMBOLOS DE PARA X DIMENSÃO (0,50m X 0,60m)) - (QUANT. DE SÍMBOLOS DE PREFERÊNCIA X DIMENSÃO (0,50m X 0,60m))	=(0*0,5*0,5)+(0*0,5*0,6)+(0*0,5*0,65)+(0*0,5*0,6)	0,00	R\$ 886,36	R\$ 1.072,50	R\$ -

COMISSÃO DE LICITAÇÃO  
 Folha No 16/24

Artes C. Rodrigues  
 Engenharia Civil  
 CREACE 44970

**SINALIZAÇÃO**

PLACAS PREFERÊNCIA	1,90
PLACAS PÁSSAGEM	0,00
PLACA - PÁSSAGEM SINALIZADA DE CICLISTAS	6,00
PLACAS CIRCUNFERÊNCIAS	5,00
PLACA DA CIRCUNFERÊNCIA	0,00
PLACA DA CIRCUNFERÊNCIA TERMINO	0,00
PLACA DA CIRCUNFERÊNCIA TERMINO	0,00
PLACA ESPAÇO COMPARTILHADO TERMINO	0,00

**DIMENSÕES DA CICLOFAIXA - SINALIZAÇÃO HORIZONTAL**

COMPRIMENTO DA CICLOFAIXA (M)	411,00
LARGURA DA CICLOFAIXA (M)	2,20
CRUZAMENTOS	4,00
QUANT. SÍMBOLOS DE BICICLETA	3,00
QUANT. SÍMBOLOS DE PARA	0,00
QUANT. SÍMBOLOS DE PREFERÊNCIA	3,00

ESTADO DO CEARÁ



PREFEITURA MUNICIPAL DE JUAZEIRO DO NORTE  
SEINFRA - SECRETARIA DE INFRAESTRUTURA

OBJETO: SINALIZAÇÃO DE CICLOFAIXA  
BARRIOS:  
DATA: 05/06/2024  
TABELAS: SINFRA 38 SEM DESONERACÃO - SICRO NOVO 2023/07

ITEM	COD	DESCRIÇÃO DOS SERVIÇOS	UNID	ORÇAMENTO E MEMORIAL QUANTITATIVO		MEMORIAL DE CÁLCULO	Q'DE	BDI ADOPTADO:		F. TOTAL COM BDI
				MEMORIAL DESCRITIVO	UNID			P. UNIT. SEM BDI	P. UNIT. COM BDI	
02.25.01.00		<b>SINALIZAÇÃO VÁRIA HORIZONTAL</b>								21,00%
02.25.01.01	C3447	LIMPEZA DE PISO EM ÁREA URBANIZADA	M2	(COMPRIMENTO X LARGURA DA CICLOFAIXA) + (QUANT. CRUZAMENTOS X COMP. (7,00m) X LARG. (0,40) X 2 LADOS)		(441*2,2) + (377*0,4*2)	987,00	R\$ 1,52	R\$ 1,84	R\$ 1.816,08
02.25.01.02	C3219	FAIXA HORIZONTAL-TINTA REFLETIVA RESINA ACRÍLICA À BASE D'ÁGUA	M2	(QUANT. CRUZAMENTOS X COMP. (7,00m) X LARG. (0,40) X 2 LADOS)		(441*2,2) + (377*0,4*2)	987,00	R\$ 16,22	R\$ 19,03	R\$ 19.374,81
02.25.01.03	C3217	SÍMBOLOS NO PAVIMENTO: RESINA ACRÍLICA À BASE D'ÁGUA	M2	QUANT. DE SÍMBOLOS DE BICICLETA X DIMENSÃO DO SÍMBOLO DA BICICLETA (1,50m X 0,60) - QUANT. DE SÍMBOLOS DE BICICLETA X DIMENSÃO DO SÍMBOLO DA SETA (1,50m X 0,40) + QUANT. SÍMBOLOS DE PARA X DIMENSÃO (1,00m X 0,70m) - QUANT. SÍMBOLOS DE PREFERÊNCIA X DIMENSÃO (1,50m X 0,60m)		(5*1,5*0,6) + (5*1,5*0,4) + (0*1*0,7) + (1*1,5*0,6)	8,40	R\$ 21,95	R\$ 26,56	R\$ 223,10
02.25.01.04	C4524	TACIADO REFLETIVO BIDIRECIONAL: FORNECIMENTO E APLICAÇÃO	UN	COMPRIMENTO DA CICLOFAIXA		- (441 / 2)	220,50	R\$ 62,05	R\$ 75,08	R\$ 16.555,14
02.25.01.05	C0708	CARGA MECANIZADA DE ENTULHO EM CAMINHÃO BASCULANTE	M3	ESPAÇAMENTO DOS TACIADOS (2ml) ÁREA DA LIMPEZA URBANIZADA X ESPESSURA DE 0,005m		- (987*0,005)	4,94	R\$ 4,69	R\$ 5,67	R\$ 27,98
02.25.01.06	C2530	TRANSPORTE DE MATERIAL: ENCIETO ROCIUA EM CAMINHÃO ATÉ 10KM	M3	VOLUME DA CARGA		- 4,935	4,94	R\$ 39,25	R\$ 47,49	R\$ 214,36
02.25.02.00		<b>SINALIZAÇÃO VÁRIA VERTICAL</b>								
02.25.02.01	5211449	Placa de regulamentação em aço R2 (lado 0,80 m - pedicula regulável) à tipo L - S1 - fornecimento e instalação	un	QUANTIDADE DE PLACAS DE REGULAMENTAÇÃO DE PREFERÊNCIA		- 1	1,00	R\$ 279,40	R\$ 338,07	R\$ 338,07
02.25.02.02	5213864	Superfície metálica esmalizada para placa de advertência ou regulamentação - lado ou diâmetro de 0,80 m - fornecimento e instalação	un	QUANTIDADE DE PLACAS DE PREFERÊNCIA		- 1	1,00	R\$ 463,49	R\$ 560,82	R\$ 560,82
02.25.02.03	COMP. 0001	PLACA DE REGULAMENTAÇÃO/ADVERTÊNCIA REFLETIVA EM AÇO GALVANIZADO	M2	QUANTIDADE DE PLACAS RETÂNGULARES X DIMENSÃO (0,50m X 0,75m)		- (0*0,5*0,75)	0,00	R\$ 886,36	R\$ 1.072,50	R\$ -
02.25.02.04	COMP. 0001	PLACA DE REGULAMENTAÇÃO/ADVERTÊNCIA REFLETIVA EM AÇO GALVANIZADO	M2	SINALIZADA DE CICLISTAS X DIMENSÃO (0,45m X 0,45m)		- (0*0,45*0,45)	1,22	R\$ 886,36	R\$ 1.072,50	R\$ 1.303,09
02.25.02.05	COMP. 0001	PLACA DE REGULAMENTAÇÃO/ADVERTÊNCIA REFLETIVA EM AÇO GALVANIZADO	M2	QUANTIDADE DE PLACAS DE REGULAMENTAÇÃO CIRCULARES X DIMENSÕES DA PLACA (1,1 X 0,25m X 0,25)		- (5*1,4*0,25*0,25)	0,98	R\$ 886,36	R\$ 1.072,50	R\$ 1.052,39
02.25.02.06	COMP. 0001	PLACA DE REGULAMENTAÇÃO/ADVERTÊNCIA REFLETIVA EM AÇO GALVANIZADO	M2	QUANTIDADE DE PLACAS DA CICLOROTA X DIMENSÕES DA PLACA (0,50m X 0,50m) - Q'DE PLACAS DE CICLOFAIXA TERMINO (0,50m X 0,60m) - Q'DE DE PLACAS DE CICLOROTA TERMINO (0,50m X 0,65m) - Q'DE DE PLACAS DE ESPAÇO COMPARTILHADOS (0,50m X 0,60m)		- (0*0,5*0,5) + (0*0,5*0,6) + (0*0,5*0,65) + (0*0,5*0,6)	0,00	R\$ 886,36	R\$ 1.072,50	R\$ -
<b>VALOR TOTAL</b>										<b>R\$ 3.925.360,00</b>

Deógenes C. Rodrigues  
Engenheiro Civil  
CREACE 44876

COMISSÃO DE LICITAÇÃO  
Folha Nº 762



ESTADO DO CEARÁ  
PREFEITURA MUNICIPAL DE JUAZEIRO DO NORTE-CE  
CNPJ: 07.974.082/0001-14

---

COMISSÃO DE LICITAÇÃO  
Folha Nº 764

## SERVIÇOS DE APOIO

ESTADO DO CEARÁ



PREFEITURA MUNICIPAL DE JUAZEIRO DO NORTE  
SEINFRA - SECRETARIA DE INFRAESTRUTURA

OBJETO: SERVIÇOS DE APOIO - MOBILIDADE URBANA  
BAIRROS:  
05/06/2024  
DATA: SEINFRA 23 SEM DESONERAÇÃO / CAENB 2023/04 SEM DESONERAÇÃO / SICO 2024/01 SEM DESONERAÇÃO / SERRB 2023/01 SEM  
TABELAS: DESONERAÇÃO / COMPOSIÇÕES PRÓPRIAS

ITEM	COD	DESCRIÇÃO DOS SERVIÇOS	UNID	MEMORIAL DE CÁLCULO		BDI ADOPTADO:		P. UNIT. COM BDI	P. TOTAL COM BDI
				MEMORIAL DESCRITIVO	Q.TDE	P. UNIT. SEM BDI	P. UNIT. COM BDI		
<b>SERVIÇOS DE APOIO - MOBILIDADE URBANA</b>									
01.00.00.00	COMP 30.04-2034.1	SERVIÇO DE ELABORAÇÃO DE ESTUDOS TOPOGRÁFICOS	KM		-77153,0000	77.153	R\$ 2.781,66	R\$ 3.566,81	R\$ 2.169.679,32
00.02.00.00	COMP 03.05.24-01	ELABORAÇÃO DE PROJETO EXECUTIVO DE PAVIMENTAÇÃO	KM		-77153,0000	77.153	R\$ 5.318,98	R\$ 6.435,48	R\$ 496.516,59
00.03.00.00	01.11.09.01	LOCAÇÃO DE FIO DE REFERÊNCIA PARA PROJETO DE VIA PÚBLICA	M		-77153	77.153,0000	R\$ 5,53	R\$ 6,69	R\$ 518.153,57
00.04.00.00	106720	Empreiteira de Suporte California - CBK	m		-15873	470,000	R\$ 285,00	R\$ 344,85	R\$ 163.458,90
00.05.00.00	SC 10.10.0250 (7)	Inspeção de Tráfego com experiência em serviço de operação de tráfego em rodovias, vias de trânsito rápido e arterial, por no mínimo, 02 (dois) anos comprovados. EPIs e encargos sociais inclusos.	h		-1615716	7.728,000	R\$ 25,64	R\$ 31,02	R\$ 239.722,56
00.06.00.00	SC 10.10.0200 (5)	Auxílio de Inspetor de Tráfego com experiência em serviço de operação de tráfego em rodovias, vias de trânsito rápido e arterial, por no mínimo, 01 (um) ano comprovado. EPIs e encargos sociais inclusos.	h		-1615716	7.728,000	R\$ 32,69	R\$ 39,55	R\$ 305.612,40
00.07.00.00	01.29.00.01.019	ENGENHEIRO AMBIENTAL JUNIOR (MENSALISTA)	mes		-6	6,000	R\$ 19.119,88	R\$ 23.133,81	R\$ 138.803,04
00.08.00.00	00019	Assistente social Junior	mes		-6	6,000	R\$ 6.815,72	R\$ 8.250,32	R\$ 49.699,52
<b>VALOR TOTAL:</b>									<b>R\$ 2.169.679,32</b>

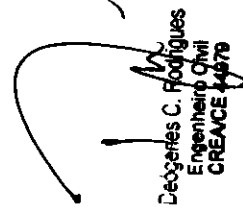
  
Deogenes C. Rodrigues  
Engenheiro Civil  
CREACE 14979

COMISSÃO DE LICITAÇÃO  
Folha Nº 7654



Anotação de Responsabilidade Técnica - ART  
Lei nº 6.496, de 7 de dezembro de 1977

**CREA-CE**

COMISSÃO DE LICITAÇÃO  
ART OBRA / SERVIÇO  
Nº CE20241438088

Conselho Regional de Engenharia e Agronomia do Ceará

COMISSÃO DE LICITAÇÃO INICIAL

FOLHA Nº:

7/7

**1. Responsável Técnico**

**DEÓGENES COELHO RODRIGUES**

Título profissional: ENGENHEIRO CIVIL

RNP: 0608036498

Registro: 44079D CE

**2. Dados do Contrato**

Contratante: PREFEITURA MUNICIPAL DE JUAZEIRO DO NORTE

PRAÇA PRAÇA DIRCEU FIGUEIREDO

Complemento:

Bairro: CENTRO

Cidade: JUAZEIRO DO NORTE

UF: CE

CPF/CNPJ: 07.974.082/0001-14

Nº: S/N

CEP: 63010000

ART Vinculada: CE20170210513

Contrato: Não especificado

Celebrado em:

Valor: R\$ 110.526.457,43

Tipo de contratante: Pessoa Jurídica de Direito Público

Ação Institucional: NENHUMA - NÃO OPTANTE

**3. Dados da Obra/Serviço**

RUA DIVERSAS

Nº: S/N

Complemento:

Bairro: DIVERSOS

Cidade: JUAZEIRO DO NORTE

UF: CE

CEP: 63010000

Data de Início: 17/06/2024

Previsão de término: 31/12/2024

Coordenadas Geográficas: -7.205010, -39.316408

Finalidade: Infraestrutura

Código: Não Especificado

Proprietário: PREFEITURA MUNICIPAL DE JUAZEIRO DO NORTE

CPF/CNPJ: 07.974.082/0001-14

**4. Atividade Técnica**

**14 - Elaboração**

	Quantidade	Unidade
80 - Projeto > CONSTRUÇÃO CIVIL > MATERIAIS DE CONSTRUÇÃO CIVIL > #1.2.3 - DE APLICAÇÃO DE CONCRETO	148.049,61	m
80 - Projeto > TRANSPORTES > INFRAESTRUTURA URBANA > DE PAVIMENTAÇÃO > #4.2.1.1 - EM CONCRETO PARA VIAS URBANAS	148.049,61	m
80 - Projeto > TRANSPORTES > INFRAESTRUTURA URBANA > DE PAVIMENTAÇÃO > #4.2.1.2 - ASFÁLTICA PARA VIAS URBANAS	148.049,61	m
80 - Projeto > TRANSPORTES > INFRAESTRUTURA URBANA > DE PAVIMENTAÇÃO > #4.2.1.3 - EM PARALELEPÍPEDO PARA VIAS URBANAS	148.049,61	m
80 - Projeto > TRANSPORTES > INFRAESTRUTURA CICLOVIÁRIA > #4.7.1 - DE CICLOVIA	148.049,61	m
80 - Projeto > TRANSPORTES > SINALIZAÇÃO > DE SINALIZAÇÃO > #4.9.1.1 - URBANA	148.049,61	m
80 - Projeto > TRANSPORTES > SINALIZAÇÃO > DE SINALIZAÇÃO > #4.9.1.11 - CICLOVIÁRIA	148.049,61	m
80 - Projeto > OBRAS HIDRÁULICAS E RECURSOS HÍDRICOS > SISTEMAS DE DRENAGEM PARA OBRAS CIVIS > DE SISTEMAS DE DRENAGEM PARA OBRAS CIVIS > #5.3.1.7 - MEIO-FIO	148.049,61	m
80 - Projeto > OBRAS HIDRÁULICAS E RECURSOS HÍDRICOS > SISTEMAS DE DRENAGEM PARA OBRAS CIVIS > DE SISTEMAS DE DRENAGEM PARA OBRAS CIVIS > #5.3.1.8 - SARJETA	148.049,61	m
35 - Elaboração de orçamento > CONSTRUÇÃO CIVIL > MATERIAIS DE CONSTRUÇÃO CIVIL > #1.2.3 - DE APLICAÇÃO DE CONCRETO	148.049,61	m
35 - Elaboração de orçamento > TRANSPORTES > INFRAESTRUTURA URBANA > DE PAVIMENTAÇÃO > #4.2.1.1 - EM CONCRETO PARA VIAS URBANAS	148.049,61	m
35 - Elaboração de orçamento > TRANSPORTES > INFRAESTRUTURA URBANA > DE PAVIMENTAÇÃO > #4.2.1.2 - ASFÁLTICA PARA VIAS URBANAS	148.049,61	m
35 - Elaboração de orçamento > TRANSPORTES > INFRAESTRUTURA URBANA > DE PAVIMENTAÇÃO > #4.2.1.3 - EM PARALELEPÍPEDO PARA VIAS URBANAS	148.049,61	m
35 - Elaboração de orçamento > TRANSPORTES > INFRAESTRUTURA CICLOVIÁRIA > #4.7.1 - DE CICLOVIA	148.049,61	m
35 - Elaboração de orçamento > TRANSPORTES > SINALIZAÇÃO > DE SINALIZAÇÃO > #4.9.1.1 - URBANA	148.049,61	m
35 - Elaboração de orçamento > TRANSPORTES > SINALIZAÇÃO > DE SINALIZAÇÃO > #4.9.1.11 - CICLOVIÁRIA	148.049,61	m

A autenticidade desta ART pode ser verificada em: <https://crea-ce.sitac.com.br/publico/>, com a chave: 9C2Y3  
Impresso em: 17/06/2024 às 20:57:23 por: , ip: 187.19.189.177

www.crea-ce.org.br  
Tel: (85) 3453-5800

faleconosco@crea-ce.org.br  
Fax: (85) 3453-5804

**CREA-CE**  
Conselho Regional de Engenharia  
e Agronomia do Ceará





**Anotação de Responsabilidade Técnica - ART**  
**Lei nº 6.496, de 7 de dezembro de 1977**

**CREA-CE**

COMISSÃO DE LICITAÇÃO  
 Folha Nº 1674

Página 2/2

**ART OBRA / SERVIÇO**  
**Nº CE20241438688**

**Conselho Regional de Engenharia e Agronomia do Ceará**

INICIAL

35 - Elaboração de orçamento > OBRAS HIDRÁULICAS E RECURSOS HÍDRICOS > SISTEMAS DE DRENAGEM PARA OBRAS CIVIS > DE SISTEMAS DE DRENAGEM PARA OBRAS CIVIS > #5.3.1.7 - MEIO-FIO	148.049,61	m
35 - Elaboração de orçamento > OBRAS HIDRÁULICAS E RECURSOS HÍDRICOS > SISTEMAS DE DRENAGEM PARA OBRAS CIVIS > DE SISTEMAS DE DRENAGEM PARA OBRAS CIVIS > #5.3.1.8 - SARJETA	148.049,61	m

Após a conclusão das atividades técnicas o profissional deve proceder a baixa desta ART

**5. Observações**

ELABORAÇÃO DE ORÇAMENTO E PROJ. BÁSICO P/ CONTRATAÇÃO DE EMPRESA ESPECIALIZADA P/ EXECUÇÃO DE PROJ. EXECUTIVOS DE MOBILIDADE URBANA DO PROGRAMA DE SANEAMENTO E INFRAESTRUTURA URBANA DE JUAZEIRO DO NORTE/CE, CELEBRADO ENTRE O BANCO CAF E A SEINFRA.

**6. Declarações**

- Declaro que estou cumprindo as regras de acessibilidade previstas nas normas técnicas da ABNT, na legislação específica e no decreto n. 5296/2004.

**7. Entidade de Classe**

ASSOCIAÇÃO BRASILEIRA DE ENGENHEIROS CIVIS (ABENC)

**8. Assinaturas**

Declaro serem verdadeiras as informações acima

DEÓGENES COELHO RODRIGUES - CPF: 002.024.383-02

Local \_\_\_\_\_ de \_\_\_\_\_ de \_\_\_\_\_  
 data

PREFEITURA MUNICIPAL DE JUAZEIRO DO NORTE - CNPJ:  
 07.974.082/0001-14

**9. Informações**

\* A ART é válida somente quando quitada, mediante apresentação do comprovante do pagamento ou conferência no site do Crea.

**10. Valor**

Valor da ART: R\$ 99,64    Registrada em: 17/06/2024    Valor pago: R\$ 99,64    Nosso Número: 8217149144

A autenticidade desta ART pode ser verificada em: <https://crea-ce.sitac.com.br/publico/>, com a chave: 9C2Y3  
 Impresso em: 17/06/2024 às 20:57:23 por: , tp: 187.19.189.177

www.creace.org.br  
 Tel: (85) 3453-5800

faleconosco@creace.org.br  
 Fax: (85) 3453-5804





COMISSÃO DE LICITAÇÃO  
Forma Nº 768

# **ANEXO II**

# **MODELO DE DECLARAÇÕES**





**ANEXO II**  
**MODELO DE DECLARAÇÕES**

**Concorrência nº 2024.06.20.1**

*(Qualificação da empresa)*

Declara que suas propostas econômicas compreendem a integralidade dos custos para atendimento dos direitos trabalhistas assegurados na Constituição Federal, nas leis trabalhistas, nas normas infralegais, nas convenções coletivas de trabalho e nos termos de ajustamento de conduta vigentes na data de entrega das propostas;

Declara que não possui em seu quadro de pessoal, empregados menores de 18 (dezoito) anos em trabalho noturno, perigoso ou insalubre e menores de 16 (dezesesseis) anos em qualquer trabalho, salvo na condição de aprendiz a partir de 14 (quatorze) anos, nos termos do inciso XXXIII, do Art. 7º da Constituição Federal;

Declara que cumpre as exigências de reserva de cargos para pessoa com deficiência e para reabilitado da Previdência Social ou para aprendiz, previstas em lei e em outras normas específicas.

Declara que atendem aos requisitos de habilitação, e que responderá pela veracidade das informações prestadas, na forma da lei.

Local e data: .....

.....  
Assinatura do responsável pela empresa



COMISSÃO DE LICITAÇÃO  
Folha Nº 770x

**ANEXO III**

**MINUTA DO CONTRATO**



**ANEXO III**  
**MINUTA DO CONTRATO**

....., de um lado a Secretaria Municipal de  
..... de ...../CE e de outro  
.....

O **MUNICÍPIO DE JUAZEIRO DO NORTE**, Estado do Ceará, pessoa jurídica de direito público interno, inscrito no CNPJ/MF sob o nº 07.974.082/0001-14, através do(a) Secretaria/Fundo Municipal de ....., neste ato representada por seu(sua) Ordenador(a) de Despesas, o(a) Sr(a). ....., residente e domiciliado(a) nesta Cidade, apenas denominado **CONTRATANTE**, e de outro lado ..... estabelecida na ..... inscrita no CNPJ/MF sob o n.º ....., neste ato representada por ....., portador(a) do CPF nº ....., apenas denominada de **CONTRATADA**, resolvem firmar o presente Contrato, tendo em vista o resultado da Licitação, na modalidade **Concorrência Pública Internacional nº 2024.06.20.1**, em observância às disposições da Lei nº 14.133, de 1º de abril de 2021 e demais legislação aplicável, mediante as cláusulas e condições a seguir enunciadas.

**CLÁUSULA 1ª - OBJETO**

- 1.1 O objeto do presente instrumento é a .....
- 1.2. Vinculam a este contrato, independentemente de transcrição:
  - 1.2.1. Projetos;
  - 1.2.2. Edital da Licitação;
  - 1.2.3. Proposta do contratado;
  - 1.2.4. Eventuais anexos dos documentos supracitados.
- 1.3. O regime de execução é o de **semi-integrado**.

**CLÁUSULA 2ª – VIGÊNCIA, PRAZO DE EXECUÇÃO E PRORROGAÇÃO**

- 2.1. O presente contrato terá **vigência de 50 (cinquenta) meses**, sendo que os serviços deverão ser executados e concluídos dentro do prazo de **48 (quarenta e oito) meses**, de acordo com o cronograma físico-financeiro, a contar da data de recebimento da ordem de serviços, na forma do artigo 105 da Lei nº 14.133, de 2021.
- 2.2. A prorrogação do presente contrato é condicionada ao cumprimento dos seguintes requisitos:
  - a) Seja juntado relatório que discorra sobre a execução do contrato, com informações de que os serviços tenham sido prestados regularmente;
  - b) Seja juntada justificativa e motivo, por escrito, de que a Administração mantém interesse na realização do serviço;
- 2.2.1. Os pedidos de prorrogação deverão se fazer acompanhar de um relatório circunstanciado e do novo cronograma físico-financeiro adaptado às novas condições propostas. Esses pedidos serão analisados e julgados pela fiscalização da Contratante.
- 2.3. O contratado não tem direito subjetivo à prorrogação contratual.
- 2.4. A prorrogação de contrato deverá ser promovida mediante celebração de termo aditivo, firmado por ambas as partes.
- 2.5. Nas eventuais prorrogações contratuais, os custos não renováveis já pagos ou amortizados ao longo do primeiro período de vigência da contratação deverão ser reduzidos ou eliminados como condição para a renovação.
- 2.6. O contrato não poderá ser prorrogado quando o contratado tiver sido penalizado nas sanções de declaração de inidoneidade ou impedimento de licitar e contratar com poder público, observadas as abrangências de aplicação.

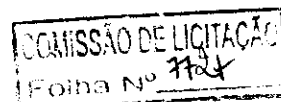

### **CLÁUSULA 3ª - MODELOS DE EXECUÇÃO E GESTÃO CONTRATUAIS**

- 3.1. O regime de execução contratual, os modelos de gestão e de execução, assim como os prazos e condições de conclusão, entrega, observação e recebimento do objeto constam nos Projetos, anexo ao instrumento convocatório.
- 3.2. Não será admitida a subcontratação do objeto contratual.

### **CLÁUSULA 4ª - VALOR, PAGAMENTO, REAJUSTE E DO REESTABELECIMENTO DO EQUILÍBRIO ECONÔMICO-FINANCEIRO**

- 4.1. O valor total da contratação é de R\$ ..... (.....).
- 4.2. No valor acima, estão incluídas todas as despesas ordinárias diretas e indiretas decorrentes da execução do objeto, inclusive tributos e/ou impostos, encargos sociais, trabalhistas, previdenciários, fiscais e comerciais incidentes, taxa de administração, frete, seguro e outros necessários ao cumprimento integral do objeto da contratação.
- 4.3. O prazo para pagamento ao contratado e demais condições a ele referentes encontram-se definidos no cronograma físico-financeiro, anexo a este Contrato, em conformidade com os serviços executados e medições apresentadas e atestadas pela fiscalização da Contratante.
- 4.4. Os preços inicialmente contratados são fixos e irrevogáveis no prazo de um ano, contado da data do orçamento estimado.
- 4.5. O orçamento estimado pela Administração baseou-se em tabelas referenciais oficiais, descritas nos projetos, sendo que devem estas serem seguidas para fins de reajuste.
- 4.6. Após o interregno de um ano, os preços iniciais serão reajustados, mediante a aplicação, pelo contratante, do Índice Nacional de Custo de Construção – INCC, exclusivamente para as obrigações iniciadas e concluídas após a ocorrência da anualidade.
- 4.7. Nos reajustes subsequentes ao primeiro, o interregno mínimo de um ano será contado a partir dos efeitos financeiros do último reajuste.
- 4.8. No caso de atraso ou não divulgação do(s) índice(s) de reajustamento, o contratante pagará ao contratado a importância calculada pela última variação conhecida, liquidando a diferença correspondente tão logo seja(m) divulgado(s) o(s) índice(s) definitivo(s).
  - 4.8.1. Fica o Contratado obrigado a apresentar memória de cálculo referente ao reajustamento de preços do valor remanescente, sempre que este ocorrer.
- 4.9. Nas aferições finais, o(s) índice(s) utilizado(s) para reajuste será(ão), obrigatoriamente, o(s) definitivo(s).
- 4.10. Caso o(s) índice(s) estabelecido(s) para reajustamento venha(m) a ser extinto(s) ou de qualquer forma não possa(m) mais ser utilizado(s), será(ão) adotado(s), em substituição, o(s) que vier(em) a ser determinado(s) pela legislação então em vigor.
- 4.11. Na ausência de previsão legal quanto ao índice substituto, as partes elegerão novo índice oficial, para reajustamento do preço do valor remanescente, por meio de termo aditivo.
- 4.12. O reajuste será realizado por apostilamento, conforme previsão do Art. 136, da Lei 14.133/2021.
- 4.13. Poderá ser reestabelecida a relação que as partes pactuaram inicialmente entre os encargos da contratada e a retribuição da Administração para a justa remuneração do fornecimento, desde que objetivando o reestabelecimento do equilíbrio econômico-financeiro inicial do contrato, na hipótese de sobrevirem fatos imprevisíveis, ou previsíveis porém de consequências incalculáveis, retardadores ou impeditivos da execução do ajustado, ou ainda, em caso de força maior, caso fortuito ou fato do príncipe, configurando álea econômica extraordinária e extracontratual, nos termos do Art. 124, Inciso II, alínea “d” da Lei 14.133/2021, devendo ser formalizado através de ato administrativo.
- 4.14. O pedido de reestabelecimento do equilíbrio econômico-financeiro deverá ser formulado durante a vigência do contrato e antes de eventual prorrogação nos termos do art. 107 da Lei nº 14.133/2021.

### **CLÁUSULA 5ª - OBRIGAÇÕES DO CONTRATANTE**

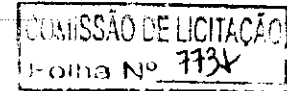

- 5.1. São obrigações do Contratante:
- 5.2. Exigir o cumprimento de todas as obrigações assumidas pelo Contratado, de acordo com o contrato e seus anexos;
- 5.3. Receber o objeto no prazo e condições estabelecidas nos Projetos;
- 5.4. Notificar o Contratado por escrito da ocorrência de eventuais imperfeições, falhas ou irregularidades constatadas no curso da execução dos serviços, fixando prazo para a sua correção, certificando-se de que as soluções por ele propostas sejam as mais adequadas.
- 5.5. Notificar o Contratado, por escrito, sobre vícios, defeitos ou incorreções verificadas no objeto fornecido, para que seja por ele substituído, reparado ou corrigido, no total ou em parte, às suas expensas;
- 5.6. Acompanhar e fiscalizar a execução do contrato e o cumprimento das obrigações pelo Contratado;
- 5.7. Comunicar a empresa para emissão de Nota Fiscal, no que se refere à parcela incontroversa da execução do objeto, para efeito de liquidação e pagamento, quando houver controvérsia sobre a execução do objeto, quanto à dimensão, qualidade e quantidade, conforme o art. 143, da Lei nº 14.133/2021;
- 5.8. Efetuar o pagamento ao Contratado do valor correspondente à execução do objeto, no prazo, forma e condições estabelecidos no presente Contrato e nos Projetos;
- 5.9. Aplicar ao Contratado as sanções previstas na lei e neste Contrato;
- 5.10. Cientificar a Procuradoria Geral do Município para adoção das medidas cabíveis quando do descumprimento de obrigações pelo Contratado;
- 5.11. Explicitamente emitir decisão sobre todas as solicitações e reclamações relacionadas à execução do presente Contrato, ressalvados os requerimentos manifestamente impertinentes, meramente protelatórios ou de nenhum interesse para a boa execução do ajuste.
- 5.11.1. A Administração terá o prazo de 10 (dez) dias úteis, a contar da data do protocolo do requerimento, para decidir, admitida a prorrogação por igual período, quando motivada.
- 5.12. Responder eventuais pedidos de reestabelecimento do equilíbrio econômico-financeiro feitos pelo contratado, no prazo máximo de 15 (quinze) dias úteis.
- 5.13. Notificar os emitentes das garantias, caso estas tenham sido exigidas, quanto ao início de processo administrativo para apuração de descumprimento de cláusulas contratuais.
- 5.14. Fornecer por escrito as informações necessárias para o desenvolvimento dos serviços objeto do contrato.
- 5.15. Realizar avaliações periódicas da qualidade dos serviços, após seu recebimento.
- 5.16. Exigir do Contratado que providencie a seguinte documentação como condição indispensável para o recebimento definitivo de objeto, quando for o caso:
- a) "as built", elaborado pelo responsável por sua execução;
  - b) comprovação das ligações definitivas de energia, água, telefone e gás;
  - c) laudo de vistoria do corpo de bombeiros aprovando o serviço;
  - d) carta "habite-se", emitida pela prefeitura; e
  - e) certidão negativa de débitos previdenciários específica para o registro da obra junto ao Cartório de Registro de Imóveis;
- 5.16.1. A documentação disposta acima deverá ser apresentada de acordo com o tipo de serviço contratado.
- 5.17. Arquivar, entre outros documentos, de projetos, "as built", especificações técnicas, orçamentos, termos de recebimento, contratos e aditamentos, relatórios de inspeções técnicas após o recebimento do serviço e notificações expedidas.
- 5.18. Assegurar que o ambiente de trabalho, inclusive seus equipamentos e instalações, apresentem condições adequadas ao cumprimento, pelo Contratado, das normas de segurança e saúde no trabalho, quando o serviço for executado em suas dependências, ou em local por ela designado.
- 5.19. Não responder por quaisquer compromissos assumidos pelo Contratado com terceiros, ainda que vinculados à execução do contrato, bem como por qualquer dano causado a



terceiros em decorrência de ato do Contratado, de seus empregados, prepostos ou subordinados.

5.20. Previamente à expedição da ordem de serviço, verificar pendências, liberar áreas e/ou adotar providências cabíveis para a regularidade do início da sua execução.

## **CLÁUSULA 6ª - OBRIGAÇÕES DO CONTRATADO**

6.1. O Contratado deve cumprir todas as obrigações constantes deste Contrato e de seus anexos, assumindo como exclusivamente seus os riscos e as despesas decorrentes da boa e perfeita execução do objeto, observando, ainda, as obrigações a seguir dispostas:

6.2. Manter preposto, aceito pela Administração, no local do serviço para representá-lo na execução do contrato.

6.2.1. A indicação ou a manutenção do preposto da empresa poderá ser recusada pelo Contratante, desde que devidamente justificada, devendo a empresa designar outro para o exercício da atividade.

6.3. Atender às determinações regulares emitidas pelo fiscal do contrato ou autoridade superior (art. 137, II, da Lei nº 14.133/2021) e prestar todo esclarecimento ou informação por eles solicitados;

6.4. Alocar os empregados necessários ao perfeito cumprimento das cláusulas deste contrato, com habilitação e conhecimento adequados, fornecendo os materiais, equipamentos, ferramentas e utensílios demandados, cuja quantidade, qualidade e tecnologia deverão atender às recomendações de boa técnica e a legislação de regência;

6.5. Reparar, corrigir, remover, reconstruir ou substituir, às suas expensas, no total ou em parte, no prazo fixado pelo fiscal do contrato, os serviços nos quais se verificarem vícios, defeitos ou incorreções resultantes da execução ou dos materiais empregados;

6.6. Responsabilizar-se pelos vícios e danos decorrentes da execução do objeto, de acordo com o Código de Defesa do Consumidor (Lei nº 8.078, de 1990), bem como por todo e qualquer dano causado à Administração ou a terceiros, não reduzindo essa responsabilidade a fiscalização ou o acompanhamento da execução contratual pelo Contratante, que ficará autorizado a descontar dos pagamentos devidos ou da garantia, caso exigida no edital, o valor correspondente aos danos sofridos;

6.7. Efetuar comunicação ao Contratante, assim que tiver ciência da impossibilidade de realização ou finalização do serviço no prazo estabelecido, para adoção de ações de contingência cabíveis.

6.8. Não contratar, durante a vigência do contrato, cônjuge, companheiro ou parente em linha reta, colateral ou por afinidade, até o terceiro grau, de dirigente do contratante ou do fiscal ou gestor do contrato, nos termos do artigo 48, parágrafo único, da Lei nº 14.133/2021;

6.9. Quando não for possível a verificação da regularidade no Sistema de Cadastro de Fornecedores – SICAF, o contratado deverá entregar ao setor responsável pela fiscalização do contrato, até o dia trinta do mês seguinte ao da prestação dos serviços, os seguintes documentos:

- a) prova de regularidade relativa à Seguridade Social;
- b) certidão conjunta relativa aos tributos federais e à Dívida Ativa da União;
- c) certidões que comprovem a regularidade perante a Fazenda Estadual e Municipal do domicílio ou sede do contratado;
- d) Certidão de Regularidade do FGTS;
- e) Certidão Negativa de Débitos Trabalhistas – CNDT;

6.10. Responsabilizar-se pelo cumprimento das obrigações previstas em Acordo, Convenção, Dissídio Coletivo de Trabalho ou equivalentes das categorias abrangidas pelo contrato, por todas as obrigações trabalhistas, sociais, previdenciárias, tributárias e as demais previstas em legislação específica, cuja inadimplência não transfere a responsabilidade ao Contratante;

6.11. Comunicar ao Fiscal do contrato, no prazo de 24 (vinte e quatro) horas, qualquer ocorrência anormal ou acidente que se verifique no local dos serviços.

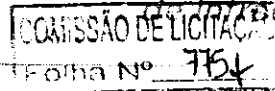

- 6.12. Prestar todo esclarecimento ou informação solicitada pelo Contratante ou por seus prepostos, garantindo-lhes o acesso, a qualquer tempo, ao local dos trabalhos, bem como aos documentos relativos à execução do empreendimento.
- 6.13. Paralisar, por determinação do Contratante, qualquer atividade que não esteja sendo executada de acordo com a boa técnica ou que ponha em risco a segurança de pessoas ou bens de terceiros.
- 6.14. Promover a guarda, manutenção e vigilância de materiais, ferramentas, e tudo o que for necessário à execução do objeto, durante a vigência do contrato.
- 6.15. Conduzir os trabalhos com estrita observância às normas da legislação pertinente, cumprindo as determinações do Poder Público, mantendo sempre limpo o local dos serviços e nas melhores condições de segurança, higiene e disciplina.
- 6.16. Submeter previamente, por escrito, ao Contratante, para análise e aprovação, quaisquer mudanças nos métodos executivos que fujam às especificações do memorial descritivo ou instrumento congênere.
- 6.17. Não permitir a utilização de qualquer trabalho do menor de dezesseis anos, exceto na condição de aprendiz para os maiores de quatorze anos, nem permitir a utilização do trabalho do menor de dezoito anos em trabalho noturno, perigoso ou insalubre;
- 6.18. Manter durante toda a vigência do contrato, em compatibilidade com as obrigações assumidas, todas as condições exigidas para habilitação na licitação;
- 6.19. Cumprir, durante todo o período de execução do contrato, a reserva de cargos prevista em lei para pessoa com deficiência, para reabilitado da Previdência Social ou para aprendiz, bem como as reservas de cargos previstas na legislação, nos termos do art. 116, da Lei nº 14.133/2021;
- 6.20. Comprovar a reserva de cargos, a que se refere a subcláusula acima, sempre que for solicitado, no prazo fixado pelo fiscal do contrato, com a indicação dos empregados que preencheram as referidas vagas (art. 116, parágrafo único);
- 6.21. Guardar sigilo sobre todas as informações obtidas em decorrência do cumprimento do contrato;
- 6.22. Arcar com o ônus decorrente de eventual equívoco no dimensionamento dos quantitativos de sua proposta, inclusive quanto aos custos variáveis decorrentes de fatores futuros e incertos, devendo complementá-los, caso o previsto inicialmente em sua proposta não seja satisfatório para o atendimento do objeto da contratação, exceto quando ocorrer algum dos eventos arrolados no art. 124, II, d, da Lei nº 14.133/2021;
- 6.23. Cumprir, além dos postulados legais vigentes de âmbito federal, estadual ou municipal, as normas de segurança do Contratante;
- 6.24. Observar os preceitos da legislação sobre a jornada de trabalho, conforme a categoria profissional.
- 6.25. Atender às solicitações do Contratante quanto à substituição dos empregados alocados, no prazo fixado pela fiscalização do contrato, nos casos em que ficar constatado descumprimento das obrigações relativas à execução do serviço, conforme descrito nas especificações do projeto.
- 6.26. Instruir seus empregados quanto à necessidade de acatar as Normas Internas do Contratante.
- 6.27. Instruir seus empregados a respeito das atividades a serem desempenhadas, alertando-os a não executarem atividades não abrangidas pelo contrato, devendo o Contratado relatar ao Contratante toda e qualquer ocorrência neste sentido, a fim de evitar desvio de função.
- 6.28. Instruir os seus empregados, quanto à prevenção de incêndios nas áreas do Contratante.
- 6.29. Adotar as providências e precauções necessárias, inclusive consulta nos respectivos órgãos, se necessário for, a fim de que não venham a ser danificadas as redes hidrossanitárias, elétricas e de comunicação.
- 6.30. Estar registrada ou inscrita no Conselho Profissional competente, conforme as áreas de atuação.



- 6.31. Obter junto aos órgãos competentes, conforme o caso, as licenças necessárias e demais documentos e autorizações exigíveis, na forma da legislação aplicável.
- 6.32. Elaborar o Diário dos Serviços incluindo todas as informações pertinentes sobre o andamento, bem como os comunicados à Fiscalização e situação das atividades em relação ao cronograma previsto.
- 6.33. Refazer, às suas expensas, os trabalhos executados em desacordo com o estabelecido nas especificações, bem como substituir aqueles realizados com materiais defeituosos ou com vício de construção, pelo prazo de 05 (cinco) anos, contado da data de emissão do Termo de Recebimento Definitivo.
- 6.34. Responder por qualquer acidente de trabalho na execução dos serviços, por uso indevido de patentes registradas em nome de terceiros, por danos resultantes de defeitos ou incorreções dos serviços ou dos bens do Contratante, de seus funcionários ou de terceiros, ainda que ocorridos em via pública junto ao serviço de engenharia.
- 6.35. Realizar, conforme o caso, por meio de laboratórios previamente aprovados pela fiscalização e sob suas custas, os testes, ensaios, exames e provas que lhe caibam necessárias ao controle de qualidade dos materiais, serviços e equipamentos a serem aplicados nos trabalhos, conforme procedimento previsto nas especificações.
- 6.36. Providenciar, de acordo com o objeto contratado, as ligações definitivas das utilidades previstas no projeto (água, esgoto, gás, energia elétrica, telefone etc.), bem como atuar junto aos órgãos federais, estaduais e municipais e concessionárias de serviços públicos para a obtenção de licenças e regularização dos serviços e atividades concluídas (ex.: Habite-se, Licença Ambiental de Operação etc.).

#### **CLÁUSULA 7ª - GARANTIA DE EXECUÇÃO**

- 7.1. A contratação conta com garantia de execução, nos moldes do art. 96, da Lei nº 14.133/2021, em valor correspondente a **5% (cinco por cento)** do valor total do contrato.
- 7.2. O contratado apresentará, no prazo máximo de **10 (dez) dias úteis**, prorrogáveis por igual período, a critério do contratante, contado da assinatura do contrato, comprovante de prestação de garantia, podendo optar por caução em dinheiro, títulos da dívida pública, seguro-garantia ou fiança bancária, em valor correspondente a 5% (cinco por cento) do valor total do contrato.
- 7.3. Caso utilizada a modalidade de seguro-garantia, a apólice deverá ter validade durante a vigência do contrato e por mais 90 (noventa) dias após término deste prazo de vigência, permanecendo em vigor mesmo que o contratado não pague o prêmio nas datas convencionadas.
- 7.4. A apólice do seguro-garantia deverá acompanhar as modificações referentes à vigência do contrato principal, mediante a emissão do respectivo endosso pela seguradora.
- 7.5. Será permitida a substituição da apólice de seguro-garantia na data de renovação ou de aniversário, desde que mantidas as condições e coberturas da apólice vigente e nenhum período fique descoberto, ressalvado o disposto no item 7.6 deste contrato.
- 7.6. Na hipótese de suspensão do contrato por ordem ou inadimplemento da Administração, o contratado ficará desobrigado de renovar a garantia ou de endossar a apólice de seguro até a ordem de reinício da execução ou o adimplemento pela Administração.
- 7.7. A garantia assegurará, qualquer que seja a modalidade escolhida, o pagamento de:
- 7.7.1. prejuízos advindos do não cumprimento do objeto do contrato e do não adimplemento das demais obrigações nele previstas;
- 7.7.2. multas moratórias e punitivas aplicadas pela Administração à contratada; e
- 7.7.3. obrigações trabalhistas e previdenciárias de qualquer natureza e para com o FGTS, não adimplidas pelo contratado, quando couber.
- 7.8. A modalidade seguro-garantia somente será aceita se contemplar todos os eventos indicados no item 7.7, observada a legislação que rege a matéria.
- 7.9. A garantia em dinheiro deverá ser efetuada em favor do contratante, em conta específica a ser fornecida, com correção monetária.





7.10. Caso a opção seja por utilizar títulos da dívida pública, estes devem ter sido emitidos sob a forma escritural, mediante registro em sistema centralizado de liquidação e custódia autorizado pelo Banco Central do Brasil e avaliados pelos seus valores econômicos, conforme definido pelo Ministério competente.

7.11. No caso de garantia na modalidade de fiança bancária, deverá ser emitida por banco ou instituição financeira, devidamente autorizada a operar no País pelo Banco Central do Brasil, e deverá constar expressa renúncia do fiador aos benefícios do artigo 827 do Código Civil.

7.12. No caso de alteração do valor do contrato, ou prorrogação de sua vigência, a garantia deverá ser ajustada ou renovada, seguindo os mesmos parâmetros utilizados quando da contratação.

7.13. Se o valor da garantia for utilizado total ou parcialmente em pagamento de qualquer obrigação, o Contratado obriga-se a fazer a respectiva reposição no prazo máximo de 10 (dez) dias úteis, contados da data em que for notificado.

7.14. O Contratante executará a garantia na forma prevista na legislação que rege a matéria.

7.14.1. O emitente da garantia ofertada pelo contratado deverá ser notificado pelo contratante quanto ao início de processo administrativo para apuração de descumprimento de cláusulas contratuais (art. 137, § 4º, da Lei n.º 14.133/2021).

7.14.2. Caso se trate da modalidade seguro-garantia, ocorrido o sinistro durante a vigência da apólice, sua caracterização e comunicação poderão ocorrer fora desta vigência, não caracterizando fato que justifique a negativa do sinistro, desde que respeitados os prazos prescricionais aplicados ao contrato de seguro, nos termos das regulamentações da Superintendência de Seguros Privados - SUSEP.

7.15. Extinguir-se-á a garantia com a restituição da apólice, carta fiança ou autorização para a liberação de importâncias depositadas em dinheiro a título de garantia, acompanhada de declaração do contratante, mediante termo circunstanciado, de que o contratado cumpriu todas as cláusulas do contrato;

7.16. A garantia somente será liberada ou restituída após a fiel execução do contrato ou após a sua extinção por culpa exclusiva da Administração e, quando em dinheiro, será atualizada monetariamente.

7.17. O garantidor não é parte para figurar em processo administrativo instaurado pelo contratante com o objetivo de apurar prejuízos e/ou aplicar sanções à contratada.

7.18. O contratado autoriza o contratante a reter, a qualquer tempo, a garantia, na forma prevista no Edital e neste Contrato.

7.19. A garantia de execução é independente de eventual garantia do produto ou serviço prevista especificamente nos Projetos.

## **CLÁUSULA 8ª - INFRAÇÕES E SANÇÕES ADMINISTRATIVAS**

8.1. Comete infração administrativa, nos termos da Lei nº 14.133, de 2021, o contratado que:

- a) Der causa à inexecução parcial do contrato;
- b) Der causa à inexecução parcial do contrato que cause grave dano à Administração ou ao funcionamento dos serviços públicos ou ao interesse coletivo;
- c) Der causa à inexecução total do contrato;
- d) Ensejar o retardamento da execução ou da entrega do objeto da contratação sem motivo justificado;
- e) Apresentar documentação falsa ou prestar declaração falsa durante a execução do contrato;
- f) Praticar ato fraudulento na execução do contrato;
- g) Comportar-se de modo inidôneo ou cometer fraude de qualquer natureza;
- h) Praticar ato lesivo previsto no art. 5º da Lei nº 12.846, de 1º de agosto de 2013.

8.2. Serão aplicadas ao contratado que incorrer nas infrações acima descritas as seguintes sanções:



8.2.1. Advertência, quando o contratado der causa à inexecução parcial do contrato, sempre que não se justificar a imposição de penalidade mais grave (art. 156, § 2º, da Lei nº 14.133, de 2021);

8.2.2. Impedimento de licitar e contratar, quando praticadas as condutas descritas nas alíneas "b", "c" e "d" do subitem acima deste Contrato, sempre que não se justificar a imposição de penalidade mais grave (art. 156, § 4º, da Lei nº 14.133, de 2021);

8.2.3. Declaração de inidoneidade para licitar e contratar, quando praticadas as condutas descritas nas alíneas "e", "f", "g" e "h" do subitem acima deste Contrato, bem como nas alíneas "b", "c" e "d", que justifiquem a imposição de penalidade mais grave (art. 156, § 5º, da Lei nº 14.133, de 2021).

8.2.4. Multa:

8.2.4.1. Moratória de 1% (um por cento) por dia de atraso injustificado sobre o valor da parcela inadimplida, até o limite de 20 (vinte) dias;

8.2.4.2. O atraso superior a 20 (vinte) dias autoriza a Administração a promover a extinção do contrato por descumprimento ou cumprimento irregular de suas cláusulas, conforme dispõe o inciso I do art. 137 da Lei nº 14.133, de 2021.

8.2.4.3. Compensatória de 10% (dez por cento) sobre o valor total do contrato, no caso de inexecução total do objeto.

8.3. A aplicação das sanções previstas neste Contrato não exclui, em hipótese alguma, a obrigação de reparação integral do dano causado ao Contratante (art. 156, § 9º, da Lei nº 14.133, de 2021)

8.4. Todas as sanções previstas neste Contrato poderão ser aplicadas cumulativamente com a multa (art. 156, § 7º, da Lei nº 14.133, de 2021).

8.4.1. Antes da aplicação da multa será facultada a defesa do interessado no prazo de 15 (quinze) dias úteis, contado da data de sua intimação (art. 157, da Lei nº 14.133, de 2021)

8.4.2. Se a multa aplicada e as indenizações cabíveis forem superiores ao valor do pagamento eventualmente devido pelo Contratante ao Contratado, além da perda desse valor, a diferença poderá ser cobrada judicialmente (art. 156, § 8º, da Lei nº 14.133, de 2021).

8.4.3. Previamente ao encaminhamento à cobrança judicial, a multa poderá ser recolhida administrativamente no prazo máximo de 15 (quinze) dias úteis, a contar da data do recebimento da comunicação enviada pela autoridade competente.

8.5. A aplicação das sanções realizar-se-á em processo administrativo que assegure o contraditório e a ampla defesa ao Contratado, observando-se o procedimento previsto no caput e parágrafos do art. 158 da Lei nº 14.133, de 2021, para as penalidades de impedimento de licitar e contratar e de declaração de inidoneidade para licitar ou contratar.

8.6. Na aplicação das sanções serão considerados (art. 156, § 1º, da Lei nº 14.133, de 2021):

a) A natureza e a gravidade da infração cometida;

b) As peculiaridades do caso concreto;

c) As circunstâncias agravantes ou atenuantes;

d) Os danos que dela provierem para o Contratante;

e) A implantação ou o aperfeiçoamento de programa de integridade, conforme normas e orientações dos órgãos de controle.

8.7. Os atos previstos como infrações administrativas na Lei nº 14.133, de 2021, que também sejam tipificados como atos lesivos na Lei nº 12.846, de 2013, serão apurados e julgados conjuntamente, nos mesmos autos, observados o rito procedimental e autoridade competente definidos na referida Lei (art. 159).

8.8. A personalidade jurídica do Contratado poderá ser desconsiderada sempre que utilizada com abuso do direito para facilitar, encobrir ou dissimular a prática dos atos ilícitos previstos neste Contrato ou para provocar confusão patrimonial, e, nesse caso, todos os efeitos das sanções aplicadas à pessoa jurídica serão estendidos aos seus administradores e sócios com poderes de administração, à pessoa jurídica sucessora ou à empresa do mesmo ramo com relação de coligação ou controle, de fato ou de direito, com o Contratado, observados, em



todos os casos, o contraditório, a ampla defesa e a obrigatoriedade de análise jurídica prévia (art. 160, da Lei nº 14.133, de 2021).

8.9. O Contratante deverá, no prazo máximo 15 (quinze) dias úteis, contado da data de aplicação da sanção, informar e manter atualizados os dados relativos às sanções por ela aplicadas, para fins de publicidade no Cadastro Nacional de Empresas Inidôneas e Suspensas (Ceis) e no Cadastro Nacional de Empresas Punidas (Cnep), instituídos no âmbito do Poder Executivo Federal. (Art. 161, da Lei nº 14.133, de 2021).

8.10. As sanções de impedimento de licitar e contratar e declaração de inidoneidade para licitar ou contratar são passíveis de reabilitação na forma do art. 163 da Lei nº 14.133/21.

8.11. Os débitos do contratado para com a Administração contratante, resultantes de multa administrativa e/ou indenizações, não inscritos em dívida ativa, poderão ser compensados, total ou parcialmente, com os créditos devidos pelo Município decorrentes deste mesmo contrato ou de outros contratos administrativos que o contratado possua com o Município contratante, na forma da Instrução Normativa SEGES/ME nº 26, de 13 de abril de 2022.

### **CLÁUSULA 9ª - EXTINÇÃO CONTRATUAL**

9.1. O contrato será extinto quando cumpridas as obrigações de ambas as partes, ainda que isso ocorra antes do prazo estipulado para tanto.

9.2. Se a execução dos serviços contratados não for cumprida no prazo estipulado, a vigência poderá ser prorrogada até a conclusão do objeto, caso em que deverá a Administração providenciar a readequação do cronograma fixado para o contrato.

9.3. Quando a não conclusão do contrato, referida no item anterior, decorrer de culpa do contratado:

- a) ficará ele constituído em mora, sendo-lhe aplicáveis as respectivas sanções administrativas; e
- b) poderá a Administração optar pela extinção do contrato e, nesse caso, adotará as medidas admitidas em lei para a continuidade da execução contratual.

9.4. Constituem motivos para extinção do contrato, a qual deverá ser formalmente motivada nos presentes autos, as situações previstas no Art. 137, da Lei nº 14.133/2021, assegurados o contraditório e a ampla defesa, com observância às previsões contidas nos artigos 138 e 139 da referida lei.

### **CLÁUSULA 10ª - FONTE DE RECURSOS E DOTAÇÃO ORÇAMENTÁRIA**

10.1. As despesas decorrentes da presente contratação correrão à conta de recursos oriundos do Tesouro Municipal, previstos na dotação orçamentária abaixo discriminada:

10.2. A dotação relativa aos exercícios financeiros subsequentes será indicada após aprovação da Lei Orçamentária respectiva e liberação dos créditos correspondentes, mediante apostilamento.

### **CLÁUSULA 11ª - CASOS OMISSOS**

11.1. Os casos omissos serão decididos pelo contratante, segundo as disposições contidas na Lei nº 14.133, de 2021, e demais normas federais aplicáveis e, subsidiariamente, segundo as disposições contidas na Lei nº 8.078, de 1990 – Código de Defesa do Consumidor – e normas e princípios gerais dos contratos.

### **CLÁUSULA 12ª - ALTERAÇÕES**

12.1. Eventuais alterações contratuais reger-se-ão pela disciplina dos arts. 124 e seguintes da Lei nº 14.133, de 2021.

12.2. O contratado é obrigado a aceitar, nas mesmas condições contratuais, os acréscimos ou supressões que se fizerem necessários, até o limite de 25% (vinte e cinco por cento) do valor inicial atualizado do contrato.



12.3. As alterações contratuais deverão ser promovidas mediante celebração de termo aditivo.

12.4. Registros que não caracterizam alteração do contrato podem ser realizados por simples apostila, dispensada a celebração de termo aditivo, na forma do art. 136 da Lei nº 14.133, de 2021.

**CLÁUSULA 13ª - PUBLICAÇÃO**

13.1. Incumbirá ao contratante divulgar o presente instrumento no Portal Nacional de Contratações Públicas (PNCP), na forma prevista no art. 94 da Lei 14.133, de 2021, bem como no respectivo sítio oficial na Internet, em atenção à Lei nº. 12.527, de 2011.

**CLÁUSULA 14ª - FORO**

14.1. O Foro competente para dirimir quaisquer dúvidas oriundas do presente Contrato é o da Comarca de Juazeiro do Norte/CE, sendo este o foro eleito para dirimir os litígios que decorrerem da execução deste Termo de Contrato que não puderem ser compostos pela conciliação, conforme art. 92, § 1º, da Lei nº 14.133/21.

Declaram as partes que este Contrato corresponde à manifestação final, completa e exclusiva de acordo entre elas celebrado, assinando o mesmo, na presença das testemunhas abaixo, para que surta seus jurídicos e legais efeitos.

Juazeiro do Norte/CE, .....

.....  
**CONTRATANTE**  
.....

.....  
**CONTRATADA**  
.....

**TESTEMUNHAS:**

1. .... CPF .....

2. .... CPF .....



**PORTARIA Nº 0303, DE 31 DE MARÇO DE 2023**

Dispõe sobre a nomeação do Agente de Contratações da Central de Compras do Município, integrante da Secretaria de Administração do Município de Juazeiro do Norte.

**O PREFEITO DO MUNICÍPIO DE JUAZEIRO DO NORTE**, no uso de suas atribuições conferidas pelo Art. 72, incisos VII e IX, da Lei Orgânica Municipal, de 05 de abril de 1990;

**CONSIDERANDO** as disposições da Lei Complementar nº 136, de 23 de março de 2023, que institui a Central de Compras do Município de Juazeiro do Norte, alterando a redação dos parágrafos 1º e 2º do Art. 6ºB, da Lei Complementar nº 112, de 05 de julho de 2017, em atenção à Lei Federal nº 14.133, de 1º de abril de 2021;

**RESOLVE:**

Art. 1º - **NOMEAR** WANDSON DE FREITAS PEREIRA, portador do RG nº 2001034066097 SSP/CE, inscrito no CPF nº 993.888.043-68, para o cargo de provimento em comissão de Agente de Contratações da Central de Compras do Município, integrante da estrutura organizacional da Secretaria Municipal de Administração (SEAD), de Nível Ocupacional DAS-2.

Art. 2º - Esta Portaria entra em vigor na data de 1º de abril de 2023.

Palácio Municipal José Geraldo da Cruz, em Juazeiro do Norte, Estado do Ceará, aos 31 de março de 2023.

  
**GLÊDSON LIMA BEZERRA**  
PREFEITO MUNICIPAL



## **ASSESSORIA JURÍDICA**

### **Parecer Jurídico - Concorrência Pública Internacional Nº 2024.06.20.1**

**DIREITO ADMINISTRATIVO. LICITAÇÕES E CONTRATOS. CONCORRÊNCIA ELETRÔNICA. LEGISLAÇÃO APLICÁVEL: Art. 28, INCISO II DA LEI Nº 14.133/2021. ANÁLISE JURÍDICA DO PROCEDIMENTO E DAS MINUTAS. RESSALVAS E/OU RECOMENDAÇÕES.**

1. Trata o presente expediente de processo administrativo que tem por finalidade a contratação de empresa para execução dos serviços de mobilidade urbana em diversas localidades do Município de Juazeiro do Norte/CE, através da sua Secretaria de Infraestrutura, com a utilização de recursos oriundos do empréstimo contraído junto ao Banco de Desenvolvimento da América Latina (Corporação Andina de Fomento - CAF), mediante licitação pública, na modalidade Concorrência, em sua forma eletrônica, conforme justificativa e especificações constantes do Projeto Básico, Projeto Executivo e seus anexos.

2. Os seguintes documentos são relevantes para a análise jurídica:

- I) Formalização da Demanda (Solicitação de Serviços) e Autorização da Autoridade Competente;
- II) Estudo técnico Preliminar e demais documentos preparatórios da demanda (projetos);
- III) Edital e seus Anexos.

3. É a síntese do necessário.

### **APRECIACÃO JURÍDICA**

#### **Finalidade e abrangência do parecer jurídico:**

4. Preliminarmente, destaca-se que a análise declinada neste parecer OPINATIVO limita-se aos aspectos estritamente jurídicos e de regularidade formal do procedimento, portanto, não são objeto de manifestação jurídica juízos de conveniência e oportunidade das autoridades competentes sobre a definição do objeto e da melhor maneira de atender à necessidade pública, bem como a revisão e conferência de cálculos, fórmulas ou indicadores, tabelas, técnicas de avaliação ou medição, e outros aspectos alheios às atribuições e aos conhecimentos técnicos da função de assessoramento jurídico. Nesse sentido, cumpre ressaltar, no que tange ao papel do analista jurídico, que este parecer se cinge ao controle prévio de legalidade, conforme estabelece o artigo 53, I e II, da Lei nº 14.133, de 2021 (Nova Lei de Licitações e Contratos – NLLC):

**"Art. 53. Ao final da fase preparatória, o processo licitatório seguirá para o órgão de assessoramento jurídico da Administração, que realizará controle prévio de legalidade**



mediante análise jurídica da contratação.

§ 1º Na elaboração do parecer jurídico, o órgão de assessoramento jurídico da Administração deverá:

I - apreciar o processo licitatório conforme critérios objetivos prévios de atribuição de prioridade;

II - redigir sua manifestação em linguagem simples e compreensível e de forma clara e objetiva, com apreciação de todos os elementos indispensáveis à contratação e com exposição dos pressupostos de fato e de direito levados em consideração na análise jurídica;"

5. Como se pode observar do dispositivo legal supra, o controle prévio de legalidade se dá em função do exercício da competência da análise jurídica da futura contratação, não abrangendo, portanto, os demais aspectos envolvidos, como os de natureza técnica, mercadológica ou de conveniência e oportunidade.

6. De fato, presume-se que as especificações técnicas contidas no presente processo, inclusive quanto ao detalhamento do objeto da contratação, suas características, requisitos e avaliação do preço estimado, tenham sido regularmente determinadas pelo setor competente do órgão, com base em parâmetros técnicos objetivos, para a melhor consecução do interesse público. O mesmo se pressupõe em relação ao exercício da competência discricionária pelo órgão assessorado, cujas decisões devem ser motivadas nos autos.

7. De outro lado, cabe esclarecer que não é papel do órgão de analista jurídico exercer a auditoria quanto à competência de cada agente público para a prática de atos administrativos, nem de atos já praticados. Incumbe, isto sim, a cada um destes observar se os seus atos estão dentro do seu espectro de competências.

8. Finalmente, deve-se salientar que determinadas observações são feitas sem caráter vinculativo, mas em prol da segurança da própria autoridade assessorada a quem incumbe, dentro da margem de discricionariedade que lhe é conferida pela lei, avaliar e acatar, ou não, tais ponderações. Não obstante, as questões relacionadas à legalidade serão apontadas para fins de sua correção. O seguimento do processo sem a observância destes apontamentos será de responsabilidade exclusiva da Administração.

### **Planejamento da contratação:**

#### **Estudo Técnico Preliminar – ETP, Projeto Básico e Projeto Executivo**

9. No presente caso, os servidores da área técnica e requisitante/equipe de planejamento da contratação elaborou os estudos técnicos que desaguaram na elaboração do projeto básico e executivo que servirão base para futura contratação. Apesar de se tratar de documento extremamente técnico, cuja avaliação cabe, em última instância, ao próprio órgão assistido, ele aparentemente contém as previsões necessárias considerando ainda que este fora elaborado pelo setor técnico de engenharia do município.

Em projetos de engenharia para obras da prefeitura, o projeto básico e o projeto executivo são etapas cruciais que fazem parte do processo de contratação e execução de uma obra.



Cada um deles possui características específicas:

**- Projeto Básico:**

O projeto básico é a primeira etapa do processo de planejamento e é fundamental para definir as diretrizes e os principais elementos da obra. Nessa fase, são estabelecidos os objetivos e metas da construção, as especificações técnicas iniciais, os parâmetros ambientais e urbanísticos, e também o orçamento estimado.

O projeto básico deve conter informações suficientes para que seja possível a compreensão do que será realizado na obra, porém, ainda não é um documento detalhado. Ele serve como base para o desenvolvimento do projeto executivo.

**- Projeto Executivo:**

O projeto executivo é a etapa seguinte e mais detalhada do planejamento da obra. Nele, todas as informações e características do empreendimento são minuciosamente definidas. Esse documento fornece todas as informações necessárias para que a obra possa ser licitada e executada com precisão e segurança.

10. Sabe-se também, que o procedimento licitatório deve ter curso e julgamento com estrita observância aos princípios básicos da Igualdade, da Publicidade, da Probidade Administrativa, da Vinculação ao Instrumento Convocatório, do Julgamento Objetivo, da Legalidade, da Impessoalidade, e da Moralidade, previsto na própria Lei de Licitações e no caput do Art. 37 da Constituição Federal.

**Preço Estimado:**

11. Os valores de referência foram realizados com base em tabelas oficiais de valores para padronizar e referenciar aspectos específicos relacionados aos projetos, construções, dimensionamentos, custos e outras atividades a serem realizadas.

**Edital e Anexos:**

12. O Edital e demais anexos (projetos), assim como Minuta do Contrato foram juntados aos autos e reúnem cláusulas e condições essenciais exigidas nos instrumentos da espécie.

13. Observa-se que os instrumentos seguem os ditames legais e está de acordo com o ordenamento jurídico, razão pela qual nada temos a ponderar.

**Avaliação de conformidade legal:**

14. Verifica-se, outrossim, "in casu", a observância do disposto na Lei de Licitação, referente a informação e atestado da existência de recursos financeiros para o pagamento das obrigações decorrentes do presente procedimento.

15. O presente processo, após breve análise dos pontos acima elencados, verificou-se estar conforme a Lei nº 14.133, de 2021 e demais legislações pertinentes.

16. Dito isto, examinando o presente caso, verifica-se que o certame licitatório "sub-ocult" processar-se-á sob a modalidade **Concorrência Eletrônica**, com critério de julgamento



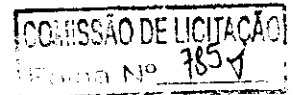

**Técnica e Preço**, devendo por isso respeitar, além dos ditames da Lei nº 14.133, de 2021, o disposto na Instrução Normativa da SEGES/ME nº 73/2021, que regulamentam a modalidade anteriormente exposta.

17. Portanto, estando tudo de conformidade com a legislação acima mencionada, somos favoráveis ao referido procedimento licitatório, fazendo-se menção ao rigoroso cumprimento do que estabelece o Edital anteriormente mencionado, devendo, para tanto, proceder a respectiva **PUBLICAÇÃO**, para que surta seus jurídicos e legais efeitos.

Este é o meu Parecer, salvo melhor juízo.

Juazeiro do Norte/CE, 20 de junho de 2024.

---

**Pedro Eldo Ribeiro de Lima**  
**Assistente Jurídico**  
**OAB/CE nº 39.758**  
**Portaria nº 309/2024**



COMISSÃO DE LICITAÇÃO  
Folha Nº 78/ky

# **COMPROVANTES DE PUBLICAÇÃO**

## **AVISO DE LICITAÇÃO**



## **AVISO DE LICITAÇÃO**

**MODALIDADE: Concorrência Pública Internacional**

**TIPO: Técnica e Preço**

**EDITAL Nº: 2024.06.20.1**

**OBJETO DA LICITAÇÃO:** Contratação de empresa para execução dos serviços de mobilidade urbana em diversas localidades do Município de Juazeiro do Norte/CE, através da sua Secretaria de Infraestrutura, com a utilização de recursos oriundos do empréstimo contraído junto ao Banco de Desenvolvimento da América Latina (Corporação Andina de Fomento - CAF), conforme especificações constantes no Edital Convocatório.

O Agente de Contratação do Município de Juazeiro do Norte, Estado do Ceará, no uso de suas atribuições legais, torna público, para conhecimento dos interessados, que estará realizando, na sede da Prefeitura, através da plataforma eletrônica [www.bllicompras.com](http://www.bllicompras.com), por intermédio da Bolsa de Licitações do Brasil (BLL), certame na modalidade Concorrência Eletrônica nº 2024.06.20.1, do tipo técnica e preço, cujo objeto é a contratação de empresa para execução dos serviços de mobilidade urbana em diversas localidades do Município de Juazeiro do Norte/CE, através da sua Secretaria de Infraestrutura, com a utilização de recursos oriundos do empréstimo contraído junto ao Banco de Desenvolvimento da América Latina (Corporação Andina de Fomento - CAF), com data de realização da sessão de disputa de preços marcada para o dia **13 de agosto de 2024**, com início às **09:00** horas. Maiores informações na sede da Central de Compras do Município, sito na Rua Interventor Francisco Erivano Cruz, nº 120, 1º andar – Centro - CEP: 63.010-015, pelo telefone (88)3199-0363, no horário de 08:00 às 14:00 horas ou ainda pelo e-mail: [cpl@juazeiro.ce.gov.br](mailto:cpl@juazeiro.ce.gov.br).

Juazeiro do Norte/CE, 20 de junho de 2024.

Wandson de Freitas Pereira  
Agente de Contratação do Município



ESTADO DO CEARÁ  
PREFEITURA MUNICIPAL DE JUAZEIRO DO NORTE

**Aviso de Licitação – Concorrência Pública Internacional nº 2024.06.20.1.** O Agente de Contratação do Município de Juazeiro do Norte, Estado do Ceará, no uso de suas atribuições legais, torna público, para conhecimento dos interessados, que estará realizando, na sede da Prefeitura, através da plataforma eletrônica [www.bllcompras.com](http://www.bllcompras.com), por intermédio da Bolsa de Licitações do Brasil (BLL), certame na modalidade Concorrência Eletrônica nº 2024.06.20.1, do tipo técnica e preço, cujo objeto é a contratação de empresa para execução dos serviços de mobilidade urbana em diversas localidades do Município de Juazeiro do Norte/CE, através da sua Secretaria de Infraestrutura, com a utilização de recursos oriundos do empréstimo contraído junto ao Banco de Desenvolvimento da América Latina (Corporação Andina de Fomento - CAF), com data de realização da sessão de abertura marcada para o dia 13 de agosto de 2024, com início às 09:00 horas. Maiores informações na sede da Central de Compras do Município, sito na Rua Interventor Francisco Erivano Cruz, nº 120, 1º andar – Centro - CEP: 63.010-015, pelo telefone (88)3199-0363, no horário de 08:00 às 14:00 horas ou ainda pelo e-mail: [cpl@juazeiro.ce.gov.br](mailto:cpl@juazeiro.ce.gov.br). Juazeiro do Norte/Ceará, 20 de junho de 2024. Wandson de Freitas Pereira – Agente de Contratação do Município.

## PREFEITURA MUNICIPAL DE IRACEMA

## EXTRATO DE TERMO ADITIVO

TOMADA DE PREÇOS Nº 9/2023. Espécie: 1º (Primeiro) Termo Aditivo ao Contrato Nº 033/2023/01. ORIGEM: Tomada de Preços Nº 009/2023. CONTRATANTE: Município de Iracema, através da Secretaria Municipal da Cultura, Turismo, Esporte e Juventude. CONTRATADA: D.M. DA SILVA SERVIÇOS E CONSTRUÇÕES, inscrita no CNPJ Nº 23.834.621/0001-76. OBJETO: Contratação de obras e serviços de engenharia para executar a construção de 01 (Uma) quadra de areia a ser localizada no Bairro Beira-Rio, de responsabilidade da Secretaria de Cultura, Turismo, Esporte e Juventude do Município de Iracema. O presente Termo Aditivo objetiva a Prorrogação do Prazo de Vigência do Contrato até 31 de Dezembro de 2024, nos termos do Art. 57, §1º, inciso II, da Lei Federal Nº 8.666/93. ASSINA PELA CONTRATANTE: Francisca Edna de Queiroz Ferreira-Secretária da Cultura, Turismo, Esporte e Juventude. ASSINA PELA CONTRATADA: Dhyulienio Diógenes Guedes - D.M. DA SILVA SERVIÇOS E CONSTRUÇÕES. DATA: 29 de Dezembro de 2023.

## PREFEITURA MUNICIPAL DE JAGUARIBE

AVISOS DE LICITAÇÃO  
PREGÃO Nº 17.06.03/2024

O(A) Fundo Municipal de Educação, através do(a) seu(a) Pregoeiro(a), torna público que realizará as 08:30, do dia 04 de julho de 2024, no endereço eletrônico <https://compras.m2atecnologia.com.br/>, Pregão nº 17.06.03/2024. Objeto: aquisição de materiais e equipamentos de informática para atender as necessidades das unidades escolares da educação infantil, ensino fundamental e unidades administrativas da Secretaria da Educação e Cultura do município de Jaguaribe-CE.

O edital e seus anexos, poderão ser obtidos nos endereços eletrônicos <https://compras.m2atecnologia.com.br/> no site da Prefeitura Municipal de Jaguaribe (<https://jaguaribe.ce.gov.br/licitacao.php>) e no portal de licitação do TCE-CE (<http://municipios.tce.ce.gov.br/licitacoes/>). Informações no tel. (88) 3522-1092 e no mail: [licitacao@jaguaribe.ce.gov.br](mailto:licitacao@jaguaribe.ce.gov.br).

Jaguaribe-CE, 20 de junho de 2024.  
MICHELLE MARIA MARTINS DE BARROS

## PREGÃO Nº 17.06.02/2024

O(A) Fundo Municipal de Educação, através do(a) seu(a) Pregoeiro(a), torna público que realizará as 10:00, do dia 03 de julho de 2024, no endereço eletrônico <https://compras.m2atecnologia.com.br/>, PREGÃO Nº 17.06.02/2024. Objeto: aquisição de veículo para atender as necessidades da secretaria da educação e cultura, do município de Jaguaribe-CE.

O edital e seus anexos, poderão ser obtidos nos endereços eletrônicos <https://compras.m2atecnologia.com.br/> no site da Prefeitura Municipal de Jaguaribe (<https://jaguaribe.ce.gov.br/licitacao.php>) e no portal de licitação do TCE-CE (<http://municipios.tce.ce.gov.br/licitacoes/>). Informações no tel. (88) 3522-1092 e no mail: [licitacao@jaguaribe.ce.gov.br](mailto:licitacao@jaguaribe.ce.gov.br).

Jaguaribe-CE, 20 de junho de 2024.  
MAYARA SHELLEY NOGUEIRA DE FREITAS

## PREFEITURA MUNICIPAL DE JUAZEIRO DO NORTE

AVISO DE LICITAÇÃO  
CONCORRÊNCIA PÚBLICA INTERNACIONAL Nº 2024.06.20.1

O Agente de Contratação do Município de Juazeiro do Norte, Estado do Ceará, no uso de suas atribuições legais, torna público, para conhecimento dos interessados, que estará realizando, na sede da Prefeitura, através da plataforma eletrônica [www.bllcompras.com](http://www.bllcompras.com), por intermédio da Bolsa de Licitações do Brasil (BLL), certame na modalidade Concorrência Eletrônica nº 2024.06.20.1, do tipo técnica e preço, cujo objeto é a contratação de empresa para execução dos serviços de mobilidade urbana em diversas localidades do Município de Juazeiro do Norte/CE, através da sua Secretaria de Infraestrutura, com a utilização de recursos oriundos do empréstimo contratado junto ao Banco de Desenvolvimento da América Latina (Corporação Andina de Fomento - CAF), com data de realização da sessão de abertura marcada para o dia 13 de agosto de 2024, com início às 09:00 horas. Maiores informações na sede da Central de Compras do Município, sito na Rua Interventor Francisco Erivano Cruz, nº 120, 1º andar - Centro - CEP: 63.010-015, pelo telefone (88)3199-0363, no horário de 08:00 as 14:00 horas ou ainda pelo e-mail: [cpi@juazeiro.ce.gov.br](mailto:cpi@juazeiro.ce.gov.br).

Juazeiro do Norte - CE, 20 de junho de 2024.  
WANDSON DE FREITAS PEREIRA

## PREFEITURA MUNICIPAL DE MADALENA

AVISO DE LICITAÇÃO  
PREGÃO ELETRÔNICO Nº 1806.01/2024 - PE - SRP - SEMAS

A Pregoeira da Prefeitura Municipal de Madalena comunica aos interessados a publicação do referido, com critério de julgamento MENOR PREÇO POR LOTE, tendo como objeto Registro de Preço para futura e eventual aquisição de Gêneros Alimentícios para atender as necessidades dos Programas, Serviços e Projetos, junto a Secretaria Municipal de Assistência Social de Madalena-CE. Comissão de Pregão comunica aos interessados que a entrega das propostas comerciais será até as 08h00min do dia 04 de Julho de 2024. O edital e seus anexos estarão disponíveis através dos seguintes sites: [www.tce.ce.gov.br](http://www.tce.ce.gov.br) e [www.novobrasil.com.br](http://www.novobrasil.com.br) e o e-mail: [licitamadalena2021@gmail.com](mailto:licitamadalena2021@gmail.com) ou na sala da Comissão de Licitação, no horário de 07h00min às 13h00min.

Madalena /CE, 19 de junho de 2024  
SHEILA RAQUEL DOS SANTOS MAGALHÃES  
Pregoeira

## PREFEITURA MUNICIPAL DE MILHÃ

## EXTRATO DE TERMO ADITIVO

Extrato do 21º Aditivo de Contrato Nº 2018037420, Tomada de Preços 2018.05.09.27-TP-OBRA. Contratante: Prefeitura Municipal de Milhã/CE, representada pela Secretaria Municipal de Obras, Infraestrutura e Urbanismo. Contratada: C2 Construtora e Prestadora de Serviços FIDELI-ME, CNPJ Nº 13.410.322/0001-50. Objeto: Contratação de serviços de engenharia para construção de uma passagem molhada sobre o Riacho Capitão Mor na estrada sede Monte Sombrio, travessia do Riacho Capitão Mor no Município de Milhã. O presente Aditivo tem como finalidade a Prorrogação Contratual com validade até 10/08/2024. Data da Assinatura do Aditivo de contrato: 10/05/2024, José Dóval Clementino Filho - Secretário Municipal de Obras, Infraestrutura e Urbanismo.

Este documento pode ser verificado no endereço eletrônico  
<http://www.tce.gov.br/autenticacao.html>, pelo código 0530293061160202.

## PREFEITURA MUNICIPAL DE MORAÚJO

AVISO DE LICITAÇÃO  
PREGÃO ELETRÔNICO Nº 1406.01/2024

A Prefeitura Municipal de Moraújo, através de seu Pregoeiro, torna público que realizará as 09h, do dia 04 de Julho de 2024, no Endereço Eletrônico: <https://compras.m2atecnologia.com.br/>, Pregão Eletrônico Nº 1406.01/2024. Objeto: Aquisição de material permanente para atender as demandas operacionais e rotineiras da Secretaria Municipal de Assistência Social do Município de Moraújo. O Edital e seus anexos, poderão ser obtidos nos Endereços Eletrônicos: <https://compras.m2atecnologia.com.br/> - <https://municipios-licitacoes.tce.ce.gov.br/>. Informações no Endereço: Av. Prefeito Raimundo Benício, Nº 535, Centro, Moraújo-CE. CEP: 62480-000.

Moraújo-CE, 21 de Junho de 2024.  
FRANCISCO HIGOR MOREIRA FREIRE  
Pregoeiro

## PREFEITURA MUNICIPAL DE NOVO ORIENTE

AVISO DE REVOGAÇÃO  
PREGÃO ELETRÔNICO Nº 7.005/2024

O Município de Novo Oriente/CE, através da Secretaria de Educação, torna público a Revogação da Licitação na modalidade Pregão Eletrônico: 07.005/2024, Processo Administrativo: 07.005/2024, que objetiva o registro de preços visando futuras e eventual aquisição de gêneros alimentícios destinados ao atendimento dos programas de distribuição de merenda Escolar da Rede Municipal de ensino do Município de Novo Oriente/CE, com fulcro no Art. 71, inciso II da Lei nº 14.133/21.

Novo Oriente/CE, 20 de Junho de 2024  
SABRINNY RODRIGUES COUTINHO  
Agente de Contratação

## PREFEITURA MUNICIPAL DE PIQUET CARNEIRO

RESULTADO DE JULGAMENTO  
TOMADA DE PREÇOS Nº 2023.11.22.01

O Município de Piquet Carneiro, por meio da Comissão Permanente de Licitação, torna público o resumo do Resultado de Julgamento das Propostas referente à Tomada de Preços Nº 2023.11.22.01, cujo OBJETO é: Contratação de empresa para Reforma de edificações de uso público para implantação de centros de culturas, na sede e no Distrito de Ibiatã no Município de Piquet Carneiro - CE. Convênio Nº 914548/2021, de interesse da Secretaria de Educação, Cultura e Desporto; que a EMPRESA: A VICENTIF P. FILHO ME, sagrou-se a VENCEDORA, pelo VALOR GLOBAL de R\$ 462.758,32 (Quatrocentos e Sessenta e Dois Mil e Setecentos e Cinquenta e Oito Reais e Trinta e Dois Centavos), que a empresa atende todos os requisitos a partir da análise técnica do setor de engenharia e demais itens estabelecidos no instrumento convocatório. Fica aberto o prazo recursal, previsto no art.109, inciso I, alínea "b", bem como facultados os autos para quem se interessar. Maiores informações através do E-mail: [licitacao@piquetcarneiro.ce.gov.br](mailto:licitacao@piquetcarneiro.ce.gov.br) ou pelo Fone: (88) 35161800.

Piquet Carneiro-CE, 21 de Junho de 2024.  
FRANCISCA VERA LUCIA BARBOSA LIMA  
Presidente da CPL

RESULTADO DE JULGAMENTO  
TOMADA DE PREÇOS Nº 2023.11.23.01

O Município de Piquet Carneiro, por meio da Comissão Permanente de Licitação, torna público o resumo do Resultado de Julgamento das Propostas referente à Tomada de Preços Nº 2023.11.23.01, cujo OBJETO é: Contratação de empresa para a Construção de Pavimentação em piso intertravado na sede do município e Distrito de Ibiatã. Convênio Nº 928465/2022, de interesse da Secretaria de Infraestrutura e Recursos Hídricos de Piquet Carneiro/CE, que a EMPRESA: ARTURO CONSTRUÇÕES E SERVIÇOS LTDA, sagrou-se a VENCEDORA, pelo VALOR GLOBAL de R\$ 383.116,14 (Trentos e Oitenta e Três Mil e Cento e Dezenove Reais e Quatorze Centavos), que a empresa atende todos os requisitos a partir da análise técnica do setor de engenharia e demais itens estabelecidos no instrumento convocatório. Fica aberto o prazo recursal, previsto no art.109, inciso I, alínea "b", bem como facultados os autos para quem se interessar. Maiores informações através do E-mail: [licitacao@piquetcarneiro.ce.gov.br](mailto:licitacao@piquetcarneiro.ce.gov.br) ou pelo Fone: (88) 35161800.

Piquet Carneiro-CE, 21 de Junho de 2024.  
FRANCISCA VERA LUCIA BARBOSA LIMA  
Presidente da CPL

## PREFEITURA MUNICIPAL DE PORTEIRAS

AVISO DE LICITAÇÃO  
PREGÃO ELETRÔNICO Nº 2024.06.20.1

O Município de Porteiras, em conformidade com a Lei Federal nº. 14.133/2021, torna público aos interessados, que pretende realizar Certame Licitação na Modalidade Pregão Eletrônico, tombado sob nº 2024.06.20.1, cujo o objeto é a Contratação de serviços especializados de saúde para realização de procedimentos clínicos e ambulatoriais de cardiologia, traumatologia e ortopedia no Município de Porteiras/CE. Início de acolhimento das propostas: 24 de Julho de 2024 a partir das 17:00 horas. Data e horário de encerramento de acolhimento das propostas: 08 de Julho de 2024 as 08:00 horas. Início da sessão: 08 de Julho de 2024 as 09:00 horas - através do Portal de Compras do Município de Porteiras no site [www.licitacaoporteiras.com.br](http://www.licitacaoporteiras.com.br). Os interessados poderão obter o texto integral do Edital através dos endereços eletrônicos: <https://pncp.gov.br/> e <https://municipios-licitacoes.tce.ce.gov.br/> ou no Setor de Licitações da Prefeitura situada à Rua Mestre Zuca, nº 16, Centro, Porteiras - Ceará no horário de 08:00 as 12:00hrs. Informações pelo telefone (88) 3557-1254.

Porteiras/CE, 20 de Junho de 2024  
FRANCELDA TAVARES DOS SANTOS  
Pregoeira

## PREFEITURA MUNICIPAL DE POTENGI

## EDITAL DE CHAMAMENTO

Credenciamento Nº 1/2024-SS  
Credenciamento Nº 01/2024-SS.

A Secretaria Municipal de Saúde de Potengi/CE, Estado do Ceará, torna público que, em cumprimento aos preceitos contidos na lei nº 14.133/21, estaremos recebendo os envelopes, a partir do dia 24 de julho de 2024, das 08:00 às 11:00 horas, até 31/12/2024, na Secretaria de Saúde, localizada na Rua Manoel Monteiro, s/n, Centro Administrativo de Potengi-CE, haverá o Credenciamento de pessoas jurídicas, para a prestação de serviços médicos de exames clínicos diversos, acompanhamentos de nível médico superior, com a realização de procedimentos médicos, cirurgias de média e alta complexidade hospitalar, complementando ao sus, incluindo todos os equipamentos e insumos para realização dos procedimentos e profissionais médicos, pessoas físicas ou jurídicas, organizados em cooperativas, para a realização de exames clínicos, sem insumos.



